

SAMUS[®]
Aproape de tine!

ALEGRIA
KÁVÉFŐZŐ



BIZTONSÁGI INTÉZKEDÉSEK

1. A készülék használata előtt ellenőrizze, hogy a fali aljzat feszültsége megegyezik-e a készüléken lévő feszültséggel a készülék adattábláját.
2. Ez a készülék földelt csatlakozóval van felszerelve. Győződjön meg arról, hogy a fali aljzat a le van-e földelve.
3. A tűz, áramütés és személyi sérülés elkerülése érdekében ne helyezze be tápkábelt vagy dugót vízbe vagy más folyadékba.
4. Tisztítás előtt vagy használaton kívül húzza ki a készüléket a konnektorból.
5. Hagyja teljesen kihűlni a készüléket, mielőtt újra használná az alkatrészek csatlakoztatásával vagy megtisztítani.
6. Ne működtessen olyan készüléket, amelynek tápkábele vagy csatlakozója sérült, vagy olyan készüléket, amelyeknek leesett vagy bármilyen módon megsérült. Vigye vissza a készüléket a legközelebbi hivatalos szervizközpontba elektromos vagy mechanikai vizsgálatához, javításhoz vagy beállításhoz.
7. A készülék gyártója által nem javasolt tartozékok használata tűz, áramütés vagy személyi sérülés.
8. Helyezze a gépet asztalra vagy sima felületre, ne lógassa le a tápkábelt a széléről asztal.
9. Ügyeljen arra, hogy ez a tápkábel ne érjen hozzá a készülék felmelegedő felületéhez.
10. Ne helyezze a kávéfőzőt forró felületre vagy tűz közelébe, nehogy megsérüljön.
11. Az elektromos hálózatról való leválasztáshoz húzza ki a dugót a fali aljzataból. felfogni mindig a dugónál fogva, soha ne a vezetékot húzza.
12. Ne használja a készüléket a rendeltetésétől eltérő célra, és helyezze száraz helyre.
13. Gyermekek szoros felügyelete szükséges, ha a készüléket körülöttük működtetik.
14. Vigyázzon, nehogy megégesse magát a forró gőzzel.
15. Ne érintse meg a készülék forró felületeit (például a gőzcsövet és a fémszűrőt, ha a készülék működik). Használja a fogantyút vagy a gombokat.
16. Ne hagyja a kávéfőzőt víz nélkül működni.
17. Tisztítás, tartozékok felszerelése/leszerelése előtt hagyja kihűlni a készüléket.
18. A presszógép működése során a víztartályban nagy belső nyomás keletkezik, mert hermetikusan zárt. Következésképpen, hogy elkerüljék bármilyen típusú

baleset, égés stb. Lazítsa meg a tartály fedelét, és hagyja kihűlni a kávéfőzőt mielőtt teljesen lecsavarná a víztartály kupakját!!

Tehát mielőtt eltávolítaná a szűrőt vagy kinyitná a tanksapkát, győződjön meg arról a tartályban lévő nyomást a tartály kupakjának enyhén kinyitva csökkenti belső nyomás. A nyomás leengedése után várja meg, amíg a fémszűrő lehűl, majd eltávolíthatja vagy kinyithatja a tartálysapkát.

19. A kancsót (bögrét) csak ehhez a készülékhez tervezték. Ne használja más eszközökkel vagy más eszközökkel mint az, amelyre tervezték. Ne használja a bögrét mikrohullámú sütőben.
20. Ne távolítsa el a fém szűrőnyílást, amikor a gép kávé vagy gőzt készít.
21. Ne tisztítsa a kancsót tisztítószerrel vagy súrolópasztával;
22. Ne helyezze a forró kancsót nedves vagy hideg felületre;
23. Ne használja a kancsót, ha hibás vagy repedéses;
24. Használat előtt csatlakoztassa a dugót a fali aljzatba. Kapcsolja ki a készüléket, mielőtt eltávolítaná a készülékből tubák.
25. Ezt a készüléket nem alkalmas fizikai képességű személyek (beleértve a gyermekeket is) általi használatra, csökkent érzékszervi vagy mentális, vagy tapasztalat vagy megértés hiánya, ha nem felügyelni, vagy ha nem kapnak utasítást a készülék használatával kapcsolatban o a biztonságukért felelős személy.
26. A gyermekeket felügyelni kell, hogy ne játsszanak a készülékkel.
27. Ne használja a készüléket a szabadban.
28. Az üzemi és tárolási környezet hőmérsékletének 0°C-nál magasabbnak és 45°C-nál alacsonyabbnak kell lennie, és a környezetnek száraznak és szellőztetettnek kell lennie.
29. Ez a készülék kizárólag háztartási használatra készült. Ne használja a készüléket más célra mint az utasításokban említettek. A gyártó/importáló cég nem vállal felelősséget a készülék nem megfelelő használatából eredő károk.

AZ ESPRESSZOR ELSŐ HASZNÁLATA ELŐTT

1. Csomagolja ki a készüléket, ellenőrizze, hogy minden tartozék megvan-e az alábbiak szerint.
2. Tisztítsa meg a eltávolítható alkatrészeket a „TISZTÍTÁS ÉS KARBANTARTÁS”. Ezután szerelje össze a készüléket.
3. Győződjön meg arról, hogy a szűrő a megfelelő helyzetben van. Helyezze az edényt a kivehető tálcára.
4. Működtesse a gépet az alábbi utasítások szerint (ne tegyen őrölt kávé a szűrőbe). Ismétlés az eljárást 2-3 alkalommal.

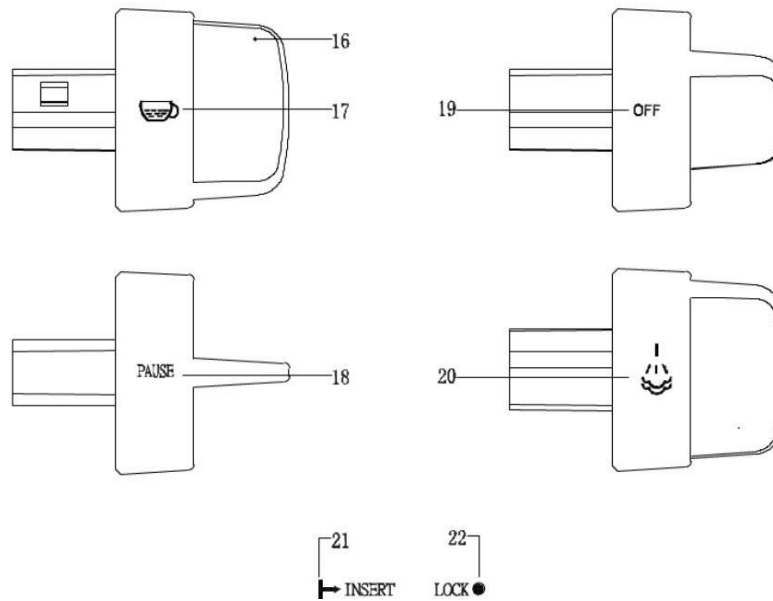
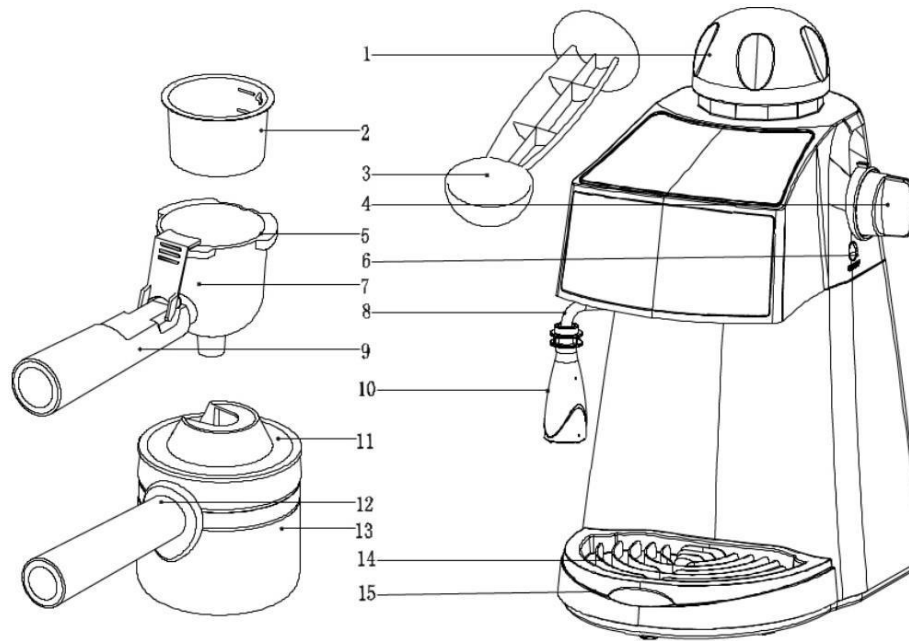

- | | | |
|-----------------------|---------------------------|-------------------------------|
| 1. Tartálysapka | 2. Acélszita | 3. Kanál számára mérő |
| 4. Steam gomb | 5. Fém szűrőnyílás | 6. "kész" jelző (gőzhöz) |
| 7. Présberendezés | 8. Gőzfúvóka (cső). | 9. Szűrőnyílás fogantyúja |
| 10. Habosító készülék | 11. Kancsó fedele (bögre) | 12. Kancsó (bögre) fogantyúja |
| 13. Kancsó (bögre) | 14. Pohár/pohártartó | 15. Cseppgyűjtő tálca |

ESPRESSZÓ KÁVÉKÉSZÍTÉS

- Mielőtt vizet tölt a tartályba, győződjön meg arról, hogy a csatlakozódugó ki van húzva, és hogy a gőz KI állásban van.
 - Távolítsa el a víztartály kupakját az óramutató járásával ellentétes irányba forgatva. POUR vizet a tartályba a kancsó segítségével. Ne lépje túl a feltüntetett maximális mennyiséget.
 - A tálon csészejelzések vannak, a maximális tartálykapacitás 4 csésze. Minimális hangerő 2 csésze víz, amit a tartályba kell tölteni.
 - Helyezze vissza a víztartály kupakját az óramutató járásával megegyező irányba forgatva.
 - Helyezze be a szűrőt a szűrőnyílásba, és az mérőkanállal adjon hozzá őrölt kávé.
- Egy teáskanál őrölt kávéból körülbelül egy csésze a legjobb minőségű kávé készíthető. Ezután nyomja meg az őrölt kávé.
- Válassza ki a kívánt kávé, és helyezze be a szűrőbe, 2 csésze és 4 csésze jelölése van.
 - Ügyeljen arra, hogy jól helyezze el a szűrőnyílást, és helyezze be a készülékbe az "INSERT" pozícióból (behelyezés), rögzítse a készülékben úgy, hogy az óramutató járásával ellentétes irányba forgatja, amíg se retesz a „LOCK” állásban (lásd 1. ábra).
 - Helyezze a tálát a pohártartóra és a kivehető tálcára
Gyűjtemény.
 - Dugja be a dugót a konnektorba. Fordítsa el a gőzgombot állásba várjon körülbelül 2 percet, a kávé elkezd folyni.
 - Miután elkészítette a kívánt kávé, fordítsa el a gőzgombot állásba a jelzőfény kialszik, és a kávéfőző leáll. Kész a kávéja.
- Ezután vegye ki a tálát, és fordítsa el a gőzszabályozó gombot a tartályban lévő maradék pozícióba.

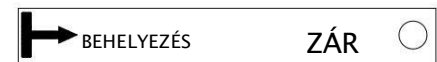

Ábra. 1



, a visszajelző világít,

SZÜNETEK

KI

és engedje ki a gőzt

Figyelem: Ne hagyja felügyelet nélkül a kávéfőzőt a kávéfőzési folyamat közben mert azt is kézzel kell működtetni!

- Mielőtt eltávolítaná a szűrőt vagy kinyitná a tanksapkát, ellenőrizze a nyomást kiengedi a tartályból, és hagyja lehűlni a kávéfőzőt). Ez megvalósul először a gőzgombot óvatosan a pozícióba forgatva KI a tartályban lévő gőzök felszabadulnak.

A nyomás leengedése után várja meg, amíg a fémszűrő lehűl, majd eltávolíthatja távolítsa el vagy nyissa ki a tanksapkát.

TEJHAB/ EGY CAPPUCCINO ELKÉSZÍTÉSE

Kaphat egy csésze cappuccinót tejjel.

Módszer:

1. Először készítsen egy eszpresszó kávét az "Eszpresszókávé készítése" című részben leírtak szerint.
2. Töltsön meg egy csészét a kívánt mennyiségű tejjel minden egyes elkészíteni kívánt cappuccinóhoz, zsírmentes tej használata javasolt, hűtőszekrény hőmérsékletű, nem meleg.

Megjegyzés: Javasoljuk, hogy a csésze átmérője ne legyen kisebb 70±5 mm-nél, ne feledje, hogy a tej térfogata megduplázódik, ügyeljen arra, hogy a csésze elég magas legyen.

3. Fordítsa el a gőzgombot állásba , a jelzőfény kigyullad.

4. Kb. 2 cm-re helyezze a habosítót a tejbe, kb. 2 perc múlva kijön gőz a csőből. A tejhab úgy jön létre, hogy a csészét körben mozgatjuk felülről lefelé.

5. Ha elérte a kívánt célt, fordítsa el a gőzszabályozó gombot állásba ●

● SZÜNETEK-EV tegye ki a

csészét, és fordítsa el a gőzszabályozó gombot állásba **KI** a tartályban maradó gőzök eltávolítása.

Megjegyzés: Tisztítsa meg a gőzcsövet nedves szivaccsal, amint a gőz leáll, de vigyázz, ne égesd meg magad!

6. Öntse a tejhabot az elkészített eszpresszó kávéra, most a cappuccinójára készen van. Ízlés szerint édesítsük, szórjunk kakaóport a habra.

Megjegyzés: Javasoljuk, hogy hagyja lehűlni a gépet, mielőtt ismét kávét főz. Ban,-ben ellenkező esetben a kávé égett szaga lehet.



TISZTÍTÁS ÉS KARBANTARTÁS

1. Húzza ki a készüléket a konnektorból, és várja meg, amíg a készülék teljesen kihűl, mielőtt megtisztítaná.
2. Tisztítsa meg a készülékházat nedvességálló szivaccsal.

Megjegyzés: Ne tisztítsa a házat alkoholos vagy oldószeres tisztítószerrel. Soha ne merítse a készüléket vízbe a tisztításhoz.

3. Az óramutató járásával megegyező irányba forgatva távolítsa el a fém szűrőnyílást, dobja ki a kávézaccot belül, majd mosogatószerrel mosd ki, de utána öblítsd le jól tiszta vízzel.
4. Tisztítsa meg az összes eltávolítható alkatrészt vízben, majd szárítsa meg alaposan.

ÁSVÁNYI MARADÉKOK TISZTÍTÁSA

1. Annak érdekében, hogy eszpresszógépe hatékonyan működjön, a csövek tiszták és a kávé kiváló aromájú legyen, 2-3 havonta meg kell tisztítani a megmaradt ásványi lerakódásokat.
2. Töltse fel a tartályt vízzel és vízkőoldóval a MAX szintig (a víz és a vízkőoldó aránya 4:1-ből. Kérjük, használjon "háztartási vízkőoldót", használhat citromsavat (ahol vásárolt).
gyógyszertár) vízkőoldó helyett (száz rész víz és három rész citromsav).
3. Kövesse az eszpresszó kávé elkészítési programot, helyezze a szűrőnyílást (de kávé nélkül) és a tálát a helyére. Indítsa el az elkészítési folyamatot ugyanúgy, mint a „Kávé készítése” részben
Eszpresszó"
4. Forgassa el a gőzgombot a jelzőfény által kigyulladt helyzetbe, és készítsen 2 csésze kávé (kb. 20oz). Ezután fordítsa el a gőzgombot az 5. pozícióba. Fordítsa a gőzgombot állásba  és várjon 5 másodpercet.
 és gőzölje 2 percig, majd csavarja be  pozícióba. A gép kikapcsolásához, várjon legalább 15 percet.
6. Indítsa újra az eszközt, és ismétlje meg a 4-5. lépéseket legalább 3-szor.
7. Ezután forgassa a gőzgombot kikapcsolt helyzetbe, hogy eltávolítsa az összes vízkőoldó vizet
8. Ezután töltsön vizet a tartályba (kávé nélkül a szűrőben) a MAX szintig, és indítsa el a készítményt. Ismétlje meg a 4-5 lépéseket háromszor (nem kell 15 percet várni, mint az 5. lépésben), és várja meg, amíg a tartályban lévő összes víz kiürül.
9. Ismétlje meg a 8. pontot legalább 3-szor a csövek alapos öblítéséhez (ezekben az eljárásokban ez nem szükséges várjon 15 percet az 5. lépésben).

ÚTMUTATÓ A LEHETSÉGES PROBLÉMÁKHOZ ÉS MEGOLDÁSUKHOZ

Tünet	Ok	MEGOLDÁS
Víz folyik a tálból vagy a tál fedelén túl	A tál nincs megfelelően elhelyezve.	Helyezze el a csészét ennek megfelelően.
	A tartályban lévő víz mennyisége meghaladja a MAX szintet.	A tartályban lévő víz mennyiségének a MIN és a MAX szint között kell lennie.
A tartályban lévő fém alkatrészek rozsdásodtak.	A használt vízkőoldó nem az ajánlott típusú. Korrodálhatja a fém részeit rezervoár.	Használja a gyártó által ajánlott vízkőoldót.

Tünet	Ok	MEGOLDÁS
Víz szivárog a kávéfőző aljából.	Túl sok víz van a leeresztő edényben.	Tisztítsa meg a leeresztő edényt
	Az eszpresszógép hibás.	Javításhoz forduljon a hivatalos szervizhez.
A víz oldalról folyik a szűrőn kívül.	A szűrő szélén van egy kis őrölt kávé.	Távolítsa el az őrölt kávé a szűrő széléről.
A kávé savanyú (ecetes) ízű.	Az ásványi lerakódások tisztítása után nem öblítette ki megfelelően a készüléket.	Öblítse át többször a készüléket az „Első használat előtt” című részben leírtak szerint.
	<p>Az őrölt kávé hosszú ideig meleg vagy párás helyen tárolták.</p> <p>A kávé megromlott.</p>	<p>Használjon frissen őrölt kávé, vagy tárolja a kávé hűvös, száraz helyen.</p> <p>Miután kinyitotta az őrölt kávé zacskóját, zárja vissza, és tárolja a hűtőszekrényben, hogy frissen tartsa.</p>
Az eszpresszógép már nem működik.	Nincs a hálózatra csatlakoztatva.	Helyesen dugja be a dugót a fali aljzatba, ha a készülék továbbra sem működik, forduljon egy hivatalos szervizhez javítás céljából.
Nem képződik gőz hab.	A "kész" jelző nem világít.	Csak azután, hogy a "kész" jelző világít, a gőz habot képezhet
	A csésze túl nagy, vagy a forma nem illeszkedik.	Használjon magas, keskeny csészét.
	Felözött tejet használtál	Használjon sovány vagy félzsíros tejet.

TERMÉKLAP
(eszpresszógépekhez)

1. A gyártó védjegye:

2. Gyártási modell: 3.

Alegria/Alegria-Red

Készülék típusa:

Kávéautomata

4. Importőr:

SC ALF Electrocasnice SRL

5. Importőr címe: bvd. Bessarabia, nem. 256, kapu 3-Faur, szektor 3, Bukarest, Románia

6. Névleges teljesítmény (W):

800

7. Víztartály térfogata (ml): 8.

240

Úrtartalom (csészék

4

száma): 9. Habzó szivattyú nyomása (bar):

3.5

10. Szita anyaga:

Acél

11. Készenlét jelző: 12.

IGEN (világít, ha gőz/habosítás használható)

Mérőkanál:

IGEN

13. Üveg pohár:

IGEN (végzett)

14. Gyűjtőtálca:

IGEN (eltávolítható)

15. A ház színe:

fekete rozsdamentes acél betéttel (Alegria)/fekete pirossal (Alegria-Red)

16. Nettó tömeg (termék, kg): 17.

1.67

Bruttó tömeg (csomagolással, kg):

2.45

18. Nettó méretek (termék, mm):

Ezt a

19. Bruttó méretek (csomagolás, mm):

készüléket

20. Feszültség/frekvencia (V/Hz):

gyermekek,

21. Zajszint (dBA):

fogyatékkal

22. Kínai gyártású

élők,

személyek

Az energiaparaméterek mérése a 89/336/EGK és a 93/68/EGK EMC-irányelvekkel összhangban történik.

az elektromágneses összeférhetőség és az EMC 73/23/EGK és 93/68/EGK irányelvei az alacsony feszültségre vonatkozóan.

nem

használhatja

JELZÉSEK A KÖRNYEZETVÉDELEMHEZ

k

A használt elektromos készülékek értékes anyagok, ezért nincs a helyük

tapasztalatla

a házvezetőnő kukájába! Ezért kérjük, támogassanak bennünket és vegyenek részt a védekezésben

n, kivéve

a természeti erőforrásokat és a környezetet, átadva ezt a készüléket a központoknak

egy felelős

gyűjteményükben vagy az importőrnél, akinek a címét megtalálja ebben a kézikönyvben vagy itt

személy

jótállási jegy.

szoros

győződjön meg arról, hogy megfelelően tudja működtetni a készüléket.

Ne engedje, hogy gyerekek játszanak ezzel a készülékkel!

SAMUS[®]

