

gorenje

HU

HASZNÁLATI ÚTMUTATÓ

Indukciós főzőlap

GI6432BSCE

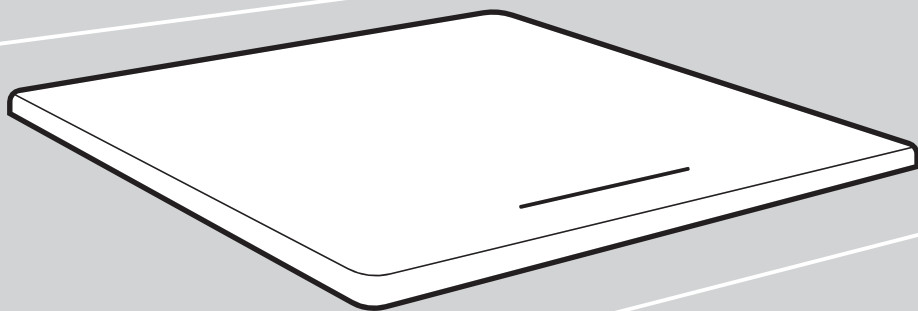

Figyelmeztetések: A termék használata előtt kérjük, figyelmesen olvassa el ezt a kézikönyvet, és őrizze meg későbbi felhasználás céljából. A kivétel és a specifikációk előzetes értesítés nélkül változhatnak a termékfejlesztés érdekében.

További részletekért forduljon a kereskedőhöz vagy a gyártóhoz.

A fenti ábra csak tájékoztató jellegű. Kérjük, a termék tényleges megjelenését tekintse szabványosnak.

Köszönjük bizalmát és készülékünk megvásárlását.

Ez a részletes használati útmutató a termék használatának megkönnyítését szolgálja. Az útmutató lehetővé teszi, hogy a lehető leggyorsabban megismerkedjen az új készülékével.

Győződjön meg róla, hogy sértetlen készüléket kapott. Ha szállítási sérülést észlel, kérjük, vegye fel a kapcsolatot azzal az eladóval, akitől a készüléket vásárolta, vagy azzal a regionális raktárral, ahonnan a készüléket kiszállították. A telefonszám megtalálható a számlán vagy a szállítólevélen.

A használati útmutatók weboldalunkon is elérhetők: www.gorenje.com / <
<http://www.gorenje.com> />.



INFORMÁCIÓ!

Információ, tanács, tipp vagy javaslat



FIGYELMEZTETÉS!

Figyelmeztetés – általános veszély

Tartalom







1.	BIZTONSÁGI UTASÍTÁSOK	4
2.	BIZTONSÁGI FIGYELMEZTETÉSEK	5
	2.1. Üzembe helyezés.....	5
	2.2. Működés és karbantartás.....	6
3.	A KÉSZÜLÉK ÁTTEKINTÉSE	10
	3.1. Felülnézet	10
	3.2. Vezérlő Panel.....	10
4.	A MŰKÖDÉSRE VONATKOZÓ UTASÍTÁSOK	11
	4.1. Érintésre reagáló vezérlés.....	11
	4.2. Edényválasztás.....	11
	4.3. Edényméret.....	12
	4.4. Használat.....	13
5.	GYORS ÚTMUTATÓ	20
6.	A KÉSZÜLÉK ÜZEMBE HELYEZÉSE	22
7.	TISZTÍTÁS ÉS KARBANTARTÁS	29
8.	HIBAELHÁRÍTÁS	30
9.	ÁRTALMATLANÍTÁS ÉS ÚJRAHASZNOSÍTÁS	33

1. BIZTONSÁGI UTASÍTÁSOK

Rendeltetésszerű használat

A következő biztonsági utasítások célja, hogy megelőzzék a készülék nem biztonságos vagy helytelen működtetése által okozott előre nem látható veszélyeket vagy károkat. Kérjük, a termék megérkezésekor ellenőrizze a csomagolást és a készüléket, hogy minden sértetlen legyen, és így biztosított legyen a biztonságos működés. Ha bármilyen sérülést észlel, kérjük, vegye fel a kapcsolatot a forgalmazóval vagy az eladóval. Felhívjuk figyelmét, hogy biztonsági okokból a készüléken semmilyen módosítás vagy változtatás nem megengedett. A nem rendeltetésszerű használat veszélyekhez és a jótállási igény elvesztéséhez vezethet.

Jelmagyarázat

	Veszély Ez a szimbólum azt jelzi, hogy a rendkívül gyúlékony gáz veszélyt jelenthet az emberek életére és egészségére.
	Figyelmeztetés elektromos feszültségre Ez a szimbólum azt jelzi, hogy a feszültség veszélyt jelenthet az emberek életére és egészségére.
	Figyelmeztetés Ez a szó közepes kockázatú veszélyt jelöl, amely – ha nem kerülik el – halált vagy súlyos sérülést okozhat.
	Vigyázat Ez a szó alacsony kockázatú veszélyt jelöl, amely – ha nem kerülik el – kisebb vagy közepes sérülést okozhat.
	Figyelem Ez a szó fontos információkat jelöl (pl. anyagi kár), de nem veszélyt.
	Tartsa be az utasításokat Ez a szimbólum azt jelzi, hogy a szerviztechnikus csak a használati utasításnak megfelelően kezelheti és tarthatja karban a készüléket.

A készülék használata/beüzemelése előtt figyelmesen olvassa el ezt a használati útmutatót, és őrizze meg azt a használati hely vagy a készülék közvetlen közelében későbbi használat céljából!

2. BIZTONSÁGI FIGYELMEZTETÉSEK

Az Ön biztonsága fontos számunkra. Kérjük, olvassa el ezeket az információkat a főzőlap használata előtt.

2.1. Üzembe helyezés

Elektromos áramütés veszélye

Mielőtt bármilyen munkát vagy karbantartást végezne a készüléken, húzza ki a hálózati csatlakozót.

- A megfelelően földelt hálózati áramforráshoz való csatlakoztatás elengedhetetlen és kötelező.
- A háztartási hálózaton csak szakképzett villanyszerelő végezhet változtatásokat.
- Ezen utasítás be nem tartása áramütést vagy halált okozhat.

Vágásveszély

- Vigyázat - a panel szélei élesek.
- Az óvatosság elmulasztása sérülést vagy vágásokat okozhat.

Fontos biztonsági utasítások

- A készülék üzembe helyezése vagy használata előtt figyelmesen olvassa el ezeket az utasításokat.
- Soha ne helyezzen gyúlékony anyagokat vagy tárgyakat a készülékre.
- Kérjük, adja át ezt az információt a készülék telepítéséért felelős személynek, mivel ezzel csökkentheti a telepítési költségeket.
- A veszélyek elkerülése érdekében a készüléket az üzembe helyezési utasításoknak megfelelően kell telepíteni.
- Ezt a készüléket csak megfelelően képzett személy telepítheti és földelheti.
- Ezt a készüléket olyan áramkörhöz kell csatlakoztatni, amely rendelkezik megszakító kapcsolóval, hogy biztosítsa a hálózati feszültségről való teljes leválasztást.
- A készülék nem megfelelő telepítése érvénytelenítheti a jótállási vagy felelősségi igényeket.
- Ezt a készüléket akkor használhatják 8 éves vagy annál idősebb gyermekek, valamint csökkent fizikális, érzékszervi vagy mentális képességekkel rendelkezők, illetve tapasztalattal és tudással nem rendelkező személyek, ha felügyeletük biztosított, vagy útmutatást kaptak a készülék biztonságos használatáról és megértették az ezzel járó veszélyeket.

- A gyerekek nem szabad, hogy játsszanak a készülékkel. A készülék felhasználói tisztítását és karbantartását nem végezhetik gyerekek felügyelet nélkül.
- Ha a tápkábel megsérült, azt a veszélyek elkerülése érdekében a gyártó, annak márkaszervize, vagy más, megfelelően képzett személy kell, hogy kicserélje.
- **FIGYELMEZTETÉS!** Ha a felület megrepedt, kapcsolja ki a készüléket az áramütés lehetőségének elkerülése érdekében az üvegkerámiából vagy hasonló anyagból készült főzőlap-felületeken, amelyek védik a feszültség alatt lévő alkatrészeket.
- Fém tárgyakat, például késeket, villákat, kanalakat és fedőket ne helyezzen a főzőlapra, mert felforrósodhatnak.
- Gőztisztító használata tilos.
- Ne használjon gőztisztítót a főzőlap tisztítására.
- A készüléket tilos külső időzítővel vagy külön távirányító rendszerrel működtetni.
- **FIGYELMEZTETÉS!** Tűzveszély: ne helyezzen semmilyen tárgyat a főzőfelületekre.
- A főzési folyamatot felügyelni kell. A rövid ideig tartó főzési folyamatokat folyamatosan ellenőrizni kell.
- **FIGYELMEZTETÉS!** A főzőlapon felügyelet nélkül zsírral vagy olajjal főzni veszélyes lehet és tüzet okozhat. SOHA ne próbálja meg vízzel eloltani a tüzet, hanem kapcsolja ki a készüléket, és takarja le a lángot például egy fedővel vagy tűzoltó takaróval.

2.2. Működés és karbantartás

Elektromos áramütés veszélye

- Ne főzzön törött vagy repedt főzőfelületen. Ha a főzőlap törött vagy repedt, azonnal kapcsolja ki a készüléket a főkapcsolóval, és hívjon szakképzett szerelőt.
- Tisztítás vagy karbantartás előtt kapcsolja ki a főzőlapot a fali kapcsolóval.
- Ezen utasítások be nem tartása áramütést vagy halált okozhat.

Egészségügyi veszély

- Ez a készülék megfelel az elektromágneses biztonsági szabványoknak.
- Azonban a pacemakerrel vagy más elektromos implantátummal (pl. inzulinpumpával) élő személyeknek a készülék használata előtt konzultálniuk kell orvosukkal vagy az implantátum gyártójával, hogy megbizonyosodjanak arról, hogy

implantátumaikat nem befolyásolja az elektromágneses mező.

- Ezen utasítás be nem tartása halált okozhat.

Forró felület veszélye

- Használat közben a készülék hozzáférhető részei annyira felforrósodhatnak, hogy égési sérüléseket okozhatnak.
- Ne engedje, hogy teste, ruházata vagy a megfelelő edényeken kívül bármi más érintkezzen az indukciós üveggel, amíg a felület le nem hűl.
- Tartsa távol a gyerekeket.
- Az edények fogantyúi forróak lehetnek. Ügyeljen arra, hogy az edények fogantyúi ne nyúljanak a bekapcsolt főzési mezők fölé. Ügyeljen rá, hogy a gyerekek ne ériék el a fogantyúkat.
- Ezen utasítás be nem tartása égési sérülésekhez és forrázáshoz vezethet.

Vágásveszély

- A főzőlap kaparójának borotvaéles pengéje akkor válik láthatóvá, ha a biztonsági fedelet hátrahúzzák. Rendkívül óvatosan használja, és mindig biztonságosan, gyermekektől elzárva tárolja.
- Az óvatosság elmulasztása sérülést vagy vágásokat okozhat.

Fontos biztonsági utasítások

- Használat közben soha ne hagyja felügyelet nélkül a készüléket. Ha az étel kifut, füst keletkezhet és zsiradék fröccsenhet ki az edényből, ami meggyulladhat.
- Soha ne használja a készüléket munka- vagy tárolófelületként.
- Soha ne hagyjon semmilyen tárgyat vagy eszközt a készüléken.
- Ne helyezzen és ne hagyjon mágnesezhető tárgyakat (pl. hitelkártyákat, memóriakártyákat) vagy elektronikus eszközöket (pl. számítógépeket, MP3-lejátszókat) a készülék közelében, mivel azokra kihatással lehet az elektromágneses mező.
- Soha ne használja a készüléket a szoba melegítésére.
- Használat után mindig kapcsolja ki a főzési mezőket és a főzőlapot a kézikönyvben leírtak szerint (azaz az érintőgombok segítségével). Az edények eltávolításakor ne hagyatkozzon az edényfelismerő funkcióra a főzési mezők kikapcsolásához.
- Ne engedje, hogy a gyerekek a készülékkel játszanak, ráüljenek, ráálljanak vagy felmásszanak rá.
- Ne tároljon gyermekek számára érdekes tárgyakat a készülék feletti szekrényekben. A főzőlapra felmászó gyerekek súlyosan

megsérülhetnek.

- Ne hagyja a gyermekeket egyedül vagy felügyelet nélkül azon a területen, ahol a készülék működik.
- Gyermekek vagy olyan fogyatékkal élők számára, ami korlátozza a készülék használatának képességét, egy felelős és hozzáértő személy kell, hogy útmutatást nyújtson a készülék használatáról. Az útmutatást nyújtónak meg kell győződnie arról, hogy a készüléket saját maguk vagy környezetük veszélyeztetése nélkül tudják használni.
- Ne javítsa vagy cserélje ki a készülék egyetlen részét sem, kivéve, ha a kézikönyv kifejezetten ezt javasolja. Minden más szervizelést szakképzett szerelőnek kell elvégeznie.
- Ne helyezzen és ne ejtsen nehéz tárgyakat a főzőlapra.
- Ne álljon rá a főzőlapra.
- Ne használjon recés szélű edényeket és ne húzza ezeket az üvegfelületen, mert az üveg megkarcolódhat.
- Ne használjon súrolószert vagy más erős, dörzsölő hatású tisztítószert a főzőlap tisztításához, mivel ezek megkarcolhatják az indukciós üveget.
- Ez a készülék háztartásban és hasonló környezetben való használatra készült, ilyenek például: üzletek, irodák és egyéb munkakörnyezetek személyzeti konyhái; falusi vendéglátó egységek, szállodák, panziók és egyéb szálláshelyek vendégei részéről történő használat; bed and breakfast típusú szállások.
- **FIGYELMEZTETÉS:** A készülék és annak hozzáférhető részei használat közben felforrósodnak.
- Ügyeljen arra, hogy ne érjen hozzá a fűtőelemekhez.
- A 8 év alatti gyermekeket tartsa távol, kivéve, ha folyamatos felügyelet alatt állnak.
- Használat után a vezérlő panelen kapcsolja ki a főzőlapot és ne hagyatkozzon az edényfelismerés funkcióra.

Gratulálunk az új indukciós főzőlap megvásárlásához.

Javasoljuk, hogy szánjon időt a használati utasítás/telepítési útmutató elolvasására, hogy teljes mértékben megértse a készülék helyes telepítését és működtetését.

A telepítéshez kérjük, olvassa el a telepítési részt.

Használat előtt figyelmesen olvassa el az összes biztonsági utasítást, és őrizze meg ezt a használati utasítást/telepítési útmutatót későbbi felhasználás céljából.

MŰSZAKI ADATOK

Főzőlap	GI6432BSCE
Főzési mezők	4 mező
Tápfeszültség	220-240V~ 380-415V 3N~ 50Hz vagy 60Hz
Telepített elektromos áram	7400W
Termékméret Mé×Sz×Mag(mm)	590X520X53
Beépítési méretek A×B (mm)	560X480

A tömeg és a méretek hozzávetőlegesek. Mivel folyamatosan törekszünk termékeink fejlesztésére, a specifikációkat és a kivitelt előzetes értesítés nélkül módosíthatjuk.

3. A KÉSZÜLÉK ÁTTEKINTÉSE

3.1. Felülnézet

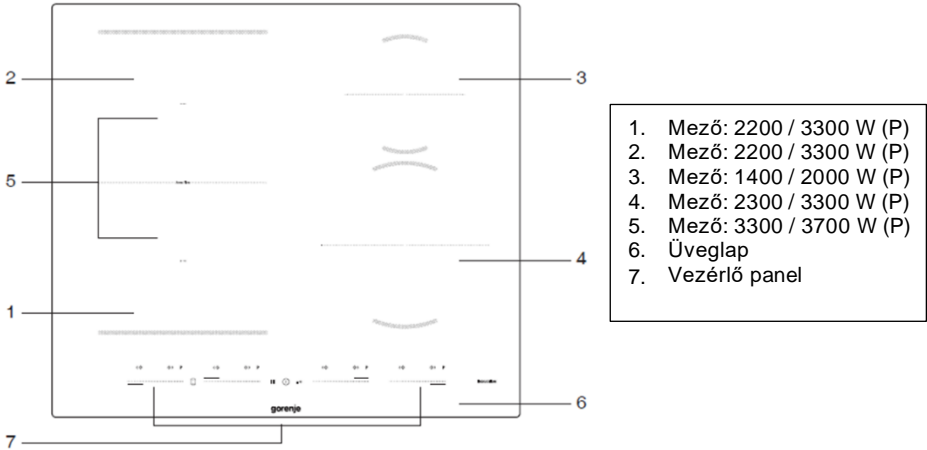

3.2. Vezérlő Panel

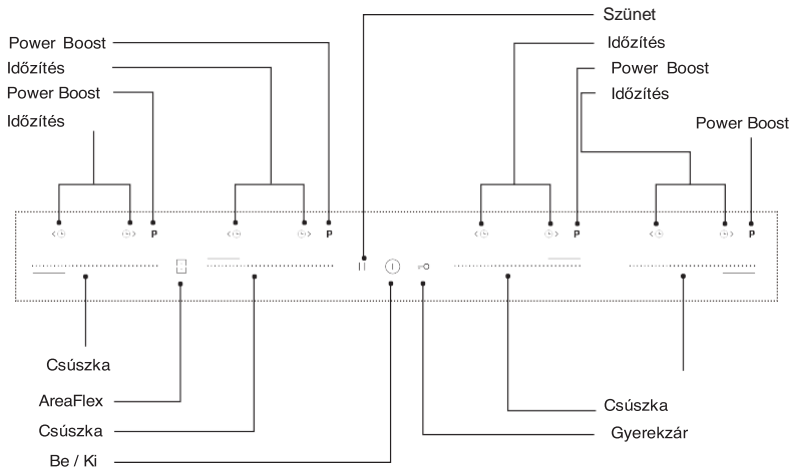

MEGJEGYZÉS

Az útmutatóban található képek csak illusztrációk. A valós tárgy és az illusztráció közötti bármilyen eltérés esetén a valós tárgy a mérvadó.

Működési elv

Az indukciós főzés egy biztonságos, fejlett, hatékony és gazdaságos főzési technológia. Elektromágneses rezgések segítségével működik, amelyek közvetlenül a serpenyőben termelnek hőt, és nem közvetve az üvegfelület melegítésével. Az üveg csak azért melegszik fel, mert az edény végül felmelegíti.

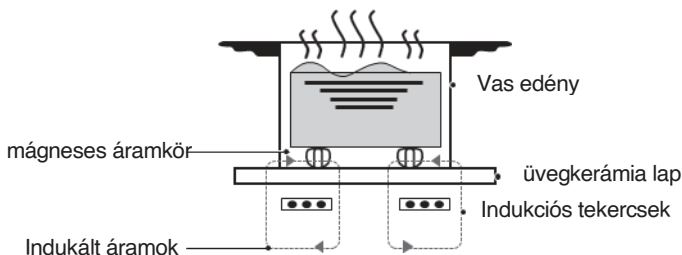

Az új indukciós főzőlap használata előtt

- Olvassa el ezt az útmutatót, különös tekintettel a „Biztonsági figyelmeztetések” című részre.
- Távolítsa el minden védőfóliát, amely esetleg még mindig az indukciós főzőlapon van.

4. A MŰKÖDÉSRE VONATKOZÓ UTASÍTÁSOK

4.1. Érintésre reagáló vezérlés

- A vezérlő felületek érintésre reagálnak, így nem kell nyomást gyakorolni rájuk.
- Ujjbegyét és ne ujjja hegyét használja.
- Minden egyes érintést sípólás kíséri.
- Ügyeljen arra, hogy a vezérlő felületek mindig tiszták és szárazak legyenek, és ne helyezzen rájuk semmilyen tárgyat (pl. evőeszközt vagy kendőt). Már egy vékony vírréteg is megnehezítheti a vezérlő felületek kezelését.

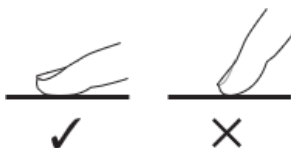

4.2. Edényválasztás



- Csak olyan edényeket használjon, amelyek alja alkalmas indukciós főzőlaphoz.
- Keresse az indukciós szimbólumot a csomagoláson vagy a serpenyő alján.
- Az edény megfelelőségét mágneseszettel ellenőrizheti.
- Tartson egy mágneset az edény aljához. Ha vonzza, az edény megfelel indukciós főzéshez.

- Ha nincs kéznél mágnes:
 1. Töltsön egy kis vizet az ellenőrizni kívánt edénybe.
 2. Ha a  jelzés nem villog a kijelzőn és a víz melegszik, az edény megfelelő.
- A következő anyagokból készült edények nem megfelelőek: tiszta rozsdamentes acél, mágneses talp nélküli alumínium vagy réz, üveg, fa, porcelán, kerámia és fajansz.
- Alumíniumot tartalmazó edényaljak.
- Ezek csökkentik a ferromágneses tartományt, ami azt jelenti, hogy kevesebb energia jut át az edénybe, aminek következtében az edényt a készülék nem eléggé, vagy egyáltalán nem ismeri fel megfelelően, és ezért nem melegszik fel kellőképpen.

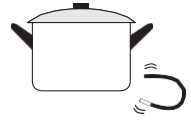

- Ne használjon recés szélű vagy ívelt aljú edényeket.



- Győződjön meg róla, hogy az edény alja sima, simán fekszik az üvegen, és mérete megegyezik a főzési mező méretével. Olyan edényeket használjon, amelyek átmérője megegyezik a főzési mező mintájának méretével. Ha valamivel nagyobb edényt használ, az energia maximálisan kihasználható lesz. Ha kisebb edényt használ, a teljesítmény a vártnál alacsonyabb lehet. 140 mm-nél kisebb átmérőjű edényeket a főzőlap nem feltétlenül ismeri fel. Az edényt mindig a főzési mező közepére helyezze.

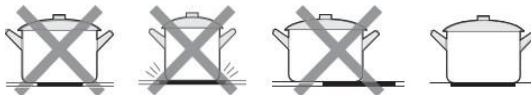

- Az edényeket mindig emelje le az indukciós főzőlapról – ne csúsztassa rajta, mert megkarcolhatják az üveget.



4.3. Edényméret

A főzési mezők automatikusan igazodnak az edény átmérőjéhez egy bizonyos határig. Az edény aljának azonban legalább a főzési mező átmérőjének megfelelő átmérővel kell rendelkeznie. A főzőlap legjobb hatékonyságának elérése érdekében helyezze az edényt a főzési mező közepére.

Főzési mező	Az indukciós edény aljának átmérője	
	Minimum (mm)	Maximum (mm)
1,2	120	220
3	100	150
4	140	210
flex indukció	210	220x380

4.4. Használat

A főzés megkezdése

- Érintse meg a BE/KI gombot. Bekapcsolás után hangjelzés hallható és a " - " jelzés jelenik meg a főzési mezők kiválasztására szolgáló vezérlő felületeken, ami azt jelenti, hogy a főzőlap készenléti üzemmódban van.
- Helyezzen egy megfelelő edényt a használni kívánt főzési mezőre.
 - Ügyeljen rá, hogy az edény alja és a főzési mező felülete is tiszta és száraz legyen.
- Minden főzési mező saját, független csúszkával, boost funkcióval és időzítő gombbal rendelkezik, amelyek segítségével egymástól függetlenül szabályozható a teljesítmény-fokozat és az idő.
- A csúszka érintésével állítsa meg a hőmérsékletet.
 - Ha 20 másodpercen belül nem választ teljesítmény-fokozatot, az indukciós főzőlap automatikusan kikapcsol. Ilyenkor ismét az 1. lépéstől kell újrateknie a folyamatot.
 - A teljesítmény-fokozatot főzés közben bármikor módosíthatja.

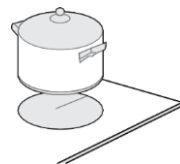

Ha a kijelzőn felváltva villog a jelzés és a teljesítmény-fokozat

Ez azt jelenti, hogy:

- Nem a megfelelő főzési mezőre helyezte az edényt, vagy
- A használt edény nem alkalmas indukciós főzőlapon való főzésre, vagy
- Az edény túl kicsi, vagy nincs megfelelően középre igazítva a főzési mezőn.

Melegítés csak akkor történik, ha egy megfelelő edény van a főzési mezőn.

A kijelző 1 perc elteltével automatikusan kikapcsol, ha nincs megfelelő edény a főzési mezőn.

A főzés befejezése

- Mozgassa a kikapcsolni kívánt főzési mező csúszkáját teljesen balra, ügyeljen rá, hogy a kijelzőn a "0" legyen látható, majd 3 mp elteltével a főzőlap kikapcsol és a "-" jelenik meg a kijelzőn.

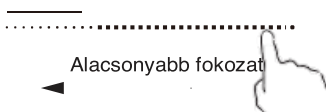

- A teljes főzőlapot a BE/KI gomb érintésével kapcsolhatja ki.
- Óvakodjon a forró felületektől



A **H/h** azt jelzi, hogy melyik főzési mező forró még, ha megérintik. A jelzés akkor tűnik el, ha a felület biztonságos hőmérsékletűre hűlt. Energiatakarékos funkcióként is használható, ha több edényt szeretne melegíteni, használja a főzőlapot, amíg még forró.

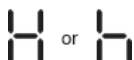

A Boost funkció használata

A boost funkció bekapcsolása

- Érintse meg a BE/KI gombot. Bekapcsolás után hangjelzés hallható és a "-" jelzés jelenik meg a főzési mezők kiválasztására szolgáló vezérlő felületeken, ami azt jelenti, hogy az indukciós főzőlap készenléti üzemmódban van.
- A boost funkciót vezérlő "P" érintésére a főzési mező kijelzőjén megjelenik a "Marquee" felirat és a teljesítmény eléri a maximális szintet.



A boost funkció kikapcsolása

- A boost funkció működése közben a csúszka bármely pontjának érintése leállítja a boost üzemmódot és a kijelzőn a kiválasztott teljesítmény-fokozat jelenik meg.

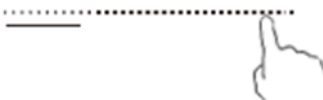

- 10 perc működés után a boost üzemmód automatikusan kikapcsol és a teljesítmény-fokozat visszaáll a boost üzemmód bekapcsolása előtti szintre. Ha ez 0 volt, a főzési mező 9-es fokozaton működik tovább.

MEGJEGYZÉS

- A funkció minden főzési mezőnél bekapcsolható.
- 10 perc elteltével visszaáll a főzési mező eredeti teljesítmény-fokozat beállítása.
- A flex főzési mező 5 perc elteltével áll vissza az eredeti beállításra.
- Ha az 1. főzési mező boost funkciója aktív, a 3. főzési mező legmagasabb teljesítmény-fokozata 3-as, és fordítva.
- Ha az eredeti fokozat-beállítás 0 volt, akkor a boost funkció befejezése után a főzési mező 9-es fokozaton működik tovább.

Flexibilis terület

- Ez a terület egyetlen nagy, vagy két különálló főzési mezőként is működtethető, az adott időpontban felmerülő főzési igények függvényében.
- A flexibilis terület két egymástól független főzési mezőből áll, amelyek külön-külön vezérelhetők. Egyetlen főzési mezőként használva az edény által nem lefedett rész 8 másodperc elteltével automatikusan kikapcsol.
- Az edény helyes érzékelése és az egyenletes hőeloszlás biztosítása érdekében az edényt megfelelően kell elhelyezni:
 - Ha az edény 21 cm-nél kisebb, a flexibilis főzési mezőn elöl vagy hátul.
 - Nagyobb edény esetén bárhol a főzési mezőn belül.
 - A flexibilis terület egyetlen nagy főzési mezőként való aktiválásához egyszerűen nyomja meg a megfelelő gombot.



Példák az edények megfelelő és nem megfelelő elhelyezésére.

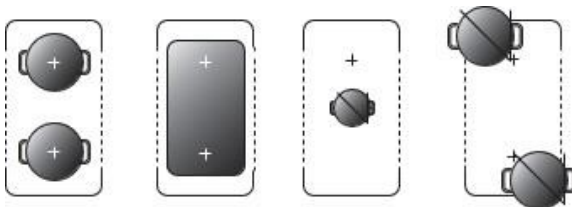



A vezérlők lezárása

- A vezérlőket lezárhatja a véletlen használat megelőzése érdekében (pl. ha a gyerekek véletlenül bekapcsolják a főzési mezőket).
- Amikor a vezérlők zárolva vannak, a BE/KI gomb kivételével minden vezérlő inaktív.

A vezérlők lezárása	
Érintse meg a zár jelet.	A digitális kijelzőn a "Lo" jelenik meg.
A vezérlők zárjának feloldása	
Érintse meg és tartsa nyomva egy ideig a zár jelet.	



Amikor a főzőlap zárolt üzemmódban van, a BE/KI  gomb kivételével az összes vezérlőgomb inaktív. Vészhelyzet esetén bármikor kikapcsolhatja az indukciós főzőlapot a BE/KI  gombbal, de a következő használatkor fel kell oldania a főzőlap zárolását.

Időzítés

- Minden főzési mezőhöz külön gombok tartoznak az idő növeléséhez és csökkentéséhez.
- A gomb rövid megnyomása 1 perccel növeli vagy csökkenti az időt, hosszú megnyomása 10 perccel növeli vagy csökkenti.
- Ha a flex üzemmód aktív, a flex főzési mező ideje az 1. főzési mező gombjaival vezérelhető.
- Flex üzemmódban, ha van aktív időbeállítás, az a flex üzemmód kikapcsolásával csak az első főzési mezőnél marad meg kijelezve.
- Amikor flex üzemmódba vált, az időbeállítás alapértelmezés szerint ki van kapcsolva.
- A maximálisan beállítható idő 8:00 (óra).
- Az aktuális főzési mező maximális időbeállítása a teljesítmény-fokozattól függ. További információkért lásd: Normál működési idők.
- Koppintson a csúszkára az aktuális teljesítmény-fokozat megjelenítéséhez, és mozgassa a csúszkát a fokozat módosításához.

1. Nyomja meg az időzítés gombot – az idő ekkor 0, majd állítsa be az időt 3 másodpercen belül.



2. Az idő növelésére szolgáló gomb hosszú és rövid megnyomásokra is reagál.



3. Az idő csökkentésére szolgáló gomb hosszú és rövid megnyomásokra is reagál.



4. Az időbeállítás törléséhez nyomja meg és tartsa 1 másodpercig nyomva a plusz és a mínusz gombot.

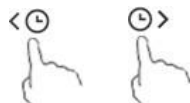

Szünet

1. A főzési mezők működése közben érintse meg a "II" gombot – ekkor minden kijelzőn a "||" jelenik meg és a teljesítmény-fokozat 2. szintre kapcsol. Ilyenkor csak a "II" és a "ⓘ" vezérlők működtethetők.
2. Érintse meg ismét a "II" jelet – a kijelzőkön ekkor megjelenik az eredeti beállítás és a főzési mezők tovább működnek.



Edények áthelyezése

Az edények áthelyezése funkció alapértelmezetten ki van kapcsolva és az alábbiak szerint kapcsolható be vagy ki:

Kikapcsolt állapotban nyomja meg és tartsa nyomva a "ⓘ" gombot a főzőlap bekapcsolásához. Ezután 10 másodpercen belül nyomja meg és tartsa 3 másodpercig nyomva a bal első főzési mező időcsökkentés gombját.

1. Ha a jobb első főzési mező kijelzőjén megjelenik az "On" felirat, az azt jelenti, hogy az edények áthelyezése funkció bekapcsolva van.
2. Ha a jobb első főzési mező kijelzőjén az "Off" felirat látható az azt jelenti, hogy az edények áthelyezése funkció kikapcsolásra került.
3. Ha a főzési mező boost üzemmódban van, az edények áthelyezése funkció alapértelmezés szerint nincs bekapcsolva.
4. Az áthelyezés megerősítése után az idő és a teljesítmény-fokozat átvitelre kerül.

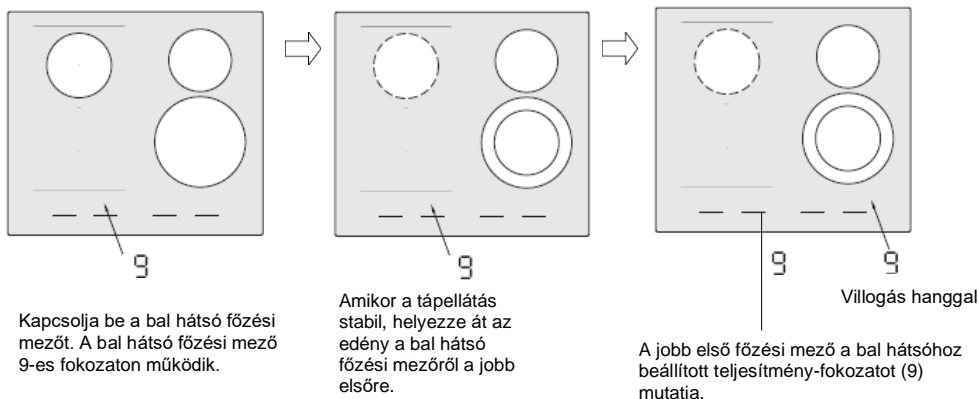

Megerősítés

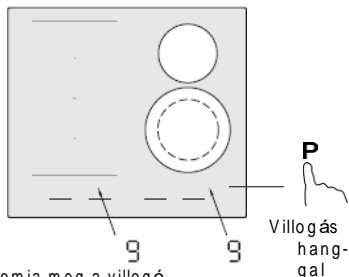

Nyomja meg a villogó főzési mező boost gombját az átvitel megerősítéséhez

Villogás hanggal

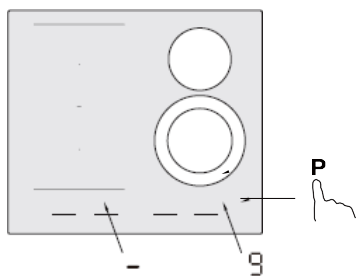

A jobb első főzési mező a bal hátsó teljes ítmény-fokozatán működik

Elutasítás

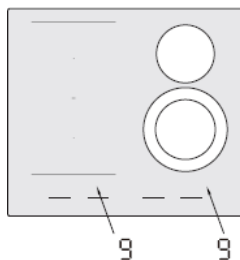

Villogás hanggal

1. 6 másodperc elteltével nem jelenik meg edény
2. 10 másodperc elteltével kikapcsol a villogás és a hangjelzés

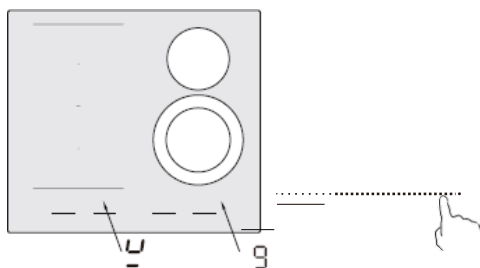

A jobb első csúszka segítségével törölje az átvitelt és a teljes ítmény-fokozatot.

Alapértelmezett működési idők

Az automatikus kikapcsolás az indukciós főzőlap biztonsági védelmi funkciója. A főzőlap automatikusan kikapcsol, ha elfelejtene kikapcsolni. A különböző teljesítmény-fokozatokhoz tartozó standard működési időket az alábbi táblázat tartalmazza:

Teljesítmény-fokozat	szünet	1	2	3	4	5	6	7	8	9
Alapértelmezett működési idő (óra)	8	8	8	6	6	4	4	2	2	1,5

Ha az edény eltávolításra kerül, az indukciós főzőlap azonnal leállítja a melegítést és 1 perc elteltével automatikusan kikapcsol.



A pacemakerrel élők konzultáljanak orvosukkal a készülék használata előtt.

Energiagazdálkodás funkció

Lehetőség van az indukciós főzőlap maximális energiafogyasztásának beállítására, és különböző teljesítménytartományok közötti választásra.

Az indukciós főzőlapok képesek automatikusan korlátozni magukat alacsonyabb teljesítményen való működésre, elkerülendő a túlterhelés kockázatát.

Belépés az energiagazdálkodás funkcióba

1. Kapcsolja ki a készüléket a bekapcsológombbal, majd tartsa 3 másodpercig nyomva a gyerekszár gombot, így aktiválva a zárat.

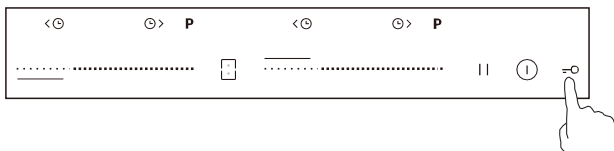

2. Tartsa nyomva 3 másodpercig a bal hátsó főzési mező "boost" gombját. A 2. lépésbe lépés után rövid hangjelzés lesz hallható.

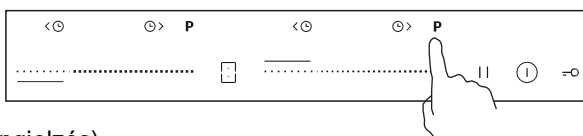

3mp (+ hangjelzés)

3. A hangjelzés azt jelzi, hogy az energiagazdálkodás funkció bekapcsolása sikeresen megtörtént, majd a kijelzőn a "74" (7,4 kW) szám jelenik meg.



Más szint beállítása

1. Nyomja meg röviden a gyerekszár \Rightarrow gombot. Hat teljesítményszint közül választhat, "7,4" és "2,5" között. A bal hátsó főzési mező kijelzője ezek egyikét mutatja:

- "74": a maximális teljesítmény 7,4 kW.
- "60": a maximális teljesítmény 6,0 kW
- "45": a maximális teljesítmény 4,5 kW
- "35": a maximális teljesítmény 3,5 kW
- "30": a maximális teljesítmény 3,0 kW
- "25": a maximális teljesítmény 2,5 kW

Megerősítés és kilépés az energiagazdálkodás funkcióból

A kívánt maximális teljesítmény beállítása után nyomja meg a bekapcsológombot  a funkcióból való kilépéshez és a beállítás mentéséhez.

5. GYORS ÚTMUTATÓ



Legyen óvatos bő olajban sütéskor, mivel az olaj és a zsír nagyon gyorsan felmelegszik, különösen a PowerBoost funkció használatakor. Rendkívül magas hőmérsékleten az olaj és a zsír spontán meggyulladhat, ami komoly tűzveszélyt jelent.

Főzési tippek

- Ha az étel forr, csökkentse a hőmérsékletet.
- A fedő használata lerövidíti a főzési időt és energiát takarít meg, mivel megtartja a hőt.
- Csökkentse a folyadék vagy zsír mennyiségét a főzési idő lerövidítéséhez.
- Magas fokozaton kezdje a főzést, és csökkentse a fokozatot, amikor az étel átsült.

Párolás, rizsfőzés

- A párolás forráspont alatt, körülbelül 85°C-on történik, amikor buborékok emelkednek időnként a főzőlé felszínére. Ez a finom levesek és főzelékek kulcsa, mivel lehetővé teszi az ízek kibontakozását anélkül, hogy az étel túlfőne. A tojásalapú szószokat és a liszttel sűrített szószokat szintén forráspont alatti hőmérsékleten kell főzni.
- Bizonyos főzési módszereknél, például a rizs abszorpciós módszerrel történő főzésekor, szükségessé válhat a legalacsonyabb beállításnál magasabb fokozat beállítása annak érdekében, hogy az étel a javasolt időn belül megfelelően megfőjön.

Steak sütése

Szaftos, ízletes steak sütése:

1. Hagyja a húst szobahőmérsékleten állni körülbelül 20 percig sütés előtt.
2. Melegítsen fel egy nehéz serpenyőt.
3. Kenje meg a steak mindkét oldalát olajjal. Csepegtessen egy kevés olajat a forró serpenyőbe, majd helyezze bele a húst.
4. Sütés közben csak egyszer fordítsa meg a steaket. A pontos sütési idő a steak vastagságától és a kívánt átsütési fokától függ. Az idő oldalanként 2 és 8 perc között változhat. Nyomja meg a steaket, hogy ellenőrizze, mennyire sült át – minél keményebbnek tűnik, annál jobban átsült.
5. Tálalás előtt pihentesse a steaket egy meleg tányéron, hogy megpuhuljon.

Sütés wokban

1. Válasszon indukciós tűzhelyhez alkalmas wokot vagy nagy serpenyőt.
2. Készítse elő az összes hozzávalót és eszközt. A wokban való sütés gyors kell, hogy legyen. Ha nagy mennyiséget készít, több kisebb adagban süssön meg.
3. Melegítse elő röviden az edényt, tegyen bele két evőkanál olajat.
4. Először süssön meg a húst, majd tegye félre és tartsa melegen.
5. Süssön meg a zöldségeket. Amikor a zöldségek forróak, de még ropogósak, vegye lejjebb a fokozatot, tegye vissza a húst és adja hozzá a szószot.
6. Óvatosan kevergesse az összetevőket, hogy átmelegedjenek.
7. Tálalja azonnal.

Kisebb tárgyak észlelése

Ha nem megfelelő méretű vagy nem mágneses (pl. alumínium) edényt vagy más kisebb tárgyat (pl. kést, villát, kulcsot) hagyunk a főzőlapon, az 1 perc elteltével automatikusan készenléti üzemmódba kapcsol. A ventilátor további 1 percig működik.

Teljesítmény-fokozatok

Az alábbi beállítások csak iránymutatásul szolgálnak. A pontos beállítás számos tényezőtől függ, beleértve az edényt és az étel mennyiségét is. Kísérletezzen az indukciós főzőlappal, hogy megtalálja az Ön számára legmegfelelőbb beállításokat.

Beállítás	Alkalmasság
1 - 2	<ul style="list-style-type: none">• kis mennyiségű étel kíméletes melegítése• csokoládé, vaj és gyorsan odaéggő ételek olvasztása• lassú párolás• lassú melegítés
3 - 4	<ul style="list-style-type: none">• újramelegítés• gyors párolás• rizsfőzés
5 - 6	<ul style="list-style-type: none">• palacsinta
7 - 8	<ul style="list-style-type: none">• pirítás• tészta főzése
9/P	<ul style="list-style-type: none">• sütés• pirítás• leves felforralása• víz forralása

6. A KÉSZÜLÉK ÜZEMBE HELYEZÉSE

A telepítés helyének kiválasztása

A munkalapot az ábrán feltüntetett méreteknek megfelelően vágja ki.

A telepítéshez és a használathoz legalább 5 cm szabad helyet kell hagyni a kivágás körül. Győződjön meg arról, hogy a munkalap vastagsága legalább 3 mm. Válasszon hőálló és szigetelt anyagot munkalapnak (fa és hasonló rostos, vagy nedvszívó anyagok nem használhatók munkalapként, kivéve, ha impregnáltak), elkerülendő az áramütést és a főzőlap hőszugárzása miatti nagyobb mértékű deformációt. Az alábbiak szerint:

 **Megjegyzés:** A főzőlap oldalai és a munkalap belső felületei közötti biztonsági távolságnak legalább 3 mm-nek kell lennie.

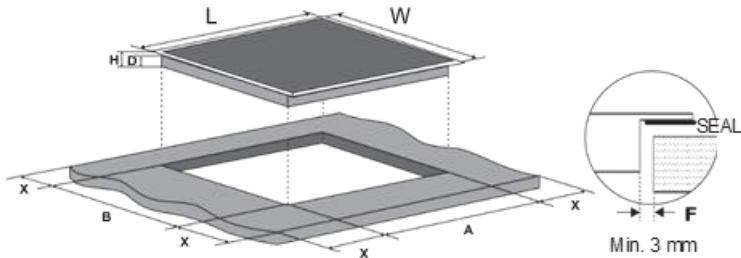

L(mm)	W(mm)	H(mm)	D(mm)	A(mm)	B(mm)	X(mm)	F(mm)
590	520	53	49	560 \pm 1	480 \pm 1	50 min	3 min

Minden körülmények között győződjön meg arról, hogy az indukciós főzőlap jól szellőzik, és hogy a levegő bemeneti és kimeneti nyílásai nincsenek eltakarva. Győződjön meg arról, hogy az indukciós főzőlap megfelelően működik. Az alábbiak szerint:

 **Megjegyzés:** főzőlap és a felette lévő szekrény közötti biztonsági távolságnak legalább 650 mm-nek kell lennie.

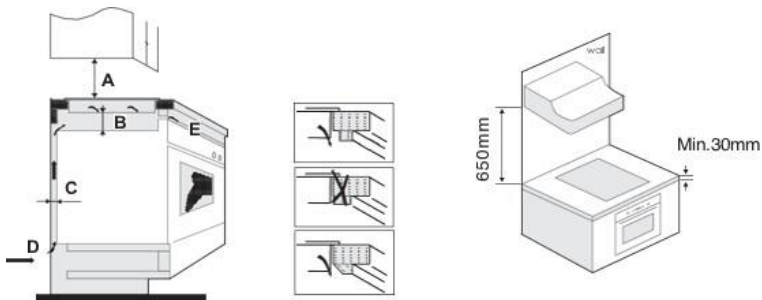

A(mm)	B(mm)	C(mm)	D	E
650 min	15 min	20 min	Levegő bemenet	Levegő kimenet 2mm

FIGYELMEZTETÉS: Megfelelő szellőzés biztosítása

Győződjön meg arról, hogy az indukciós főzőlap jól szellőzik, és hogy a levegő be- és kimeneti nyílások nincs eltakarva. A főzőlap túlmelegedett aljával való véletlen érintkezés vagy az előre nem látható áramütés elkerülése érdekében munka közben egy csavarokkal rögzített fa betétet kell felszerelni a főzőlap aljától legalább 15 mm távolságra. Tartsa be a következőket:

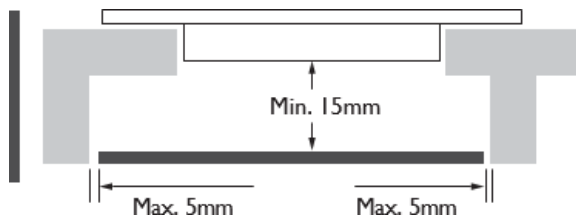

A főzőlap külső részén körben szellőzőnyílások találhatók. Amikor a főzőlapot a helyére helyezi, ügyeljen arra, hogy ezeket a lyukakat ne takarja el a munkalap.

- Győződjön meg arról, hogy a műanyagot vagy fát a bútorhoz rögzítő ragasztó 150°C-ig hőálló legyen, hogy megakadályozza a burkolat leválását.
- A hátsó lap, a szomszédos és a környező felületek 90°C-ig kell, hogy hőállóak legyenek.

A főzőlap beszerelése előtt győződjön meg a következőkről:

- A munkafelület téglalap alakú és sík, és semmilyen szerkezeti elem nem zavarja a szükséges helyet.
- A munkalap hőálló és szigetelt anyagból készült.
- Ha a főzőlap sütő fölé kerül beépítésre, a sütő beépített hűtőventilátorral rendelkezik.
- A telepítésnek meg kell felelnie az összes távolság-követelménynek, valamint az alkalmazandó szabványoknak és előírásoknak.
- Egy megfelelő megszakító kapcsoló, amely lehetővé teszi a teljes leválasztást az elektromos hálózatról, be kell, hogy legyen építve a fix vezetékezésbe, és a helyi vezetékezési szabályoknak és előírásoknak megfelelően kell, hogy legyen felszerelve és elhelyezve.
- A megszakító kapcsolónak jóváhagyott típusúnak kell lennie, és minden póluson 3 mm réssel kell rendelkeznie az érintkezők között (vagy minden aktív [fázis]vezetőben, ha a helyi vezetékezési előírások megengedik ezt az eltérést a követelményektől).
- A megszakító az üzembe helyezést követően is könnyen elérhető kell, hogy legyen a felhasználó számára.
- Kétség esetén a telepítéssel kapcsolatban konzultáljon a helyi építési hatóságokkal és nézze meg az előírásokat.
- A főzőlap körüli falfelületek hőállóak és könnyen tisztíthatók (pl. kerámialap) kell, hogy legyenek.

A főzőlap beszerelése után ellenőrizze a következőket:

- A tápkábel nem szekrényajtókon és fiókokon keresztül halad.
- Megfelelő friss levegőáramlás van a szekrényen kívülről a főzőlap aljához.
- Ha a főzőlapot fiók vagy szekrény fölé szerelik fel, akkor egy hővédő réteget kell a főzőlap alja alá szerelni.
- A megszakító könnyen hozzáférhető a felhasználó számára.

A rögzítőkonzolok felhelyezése előtt

A készüléket stabil, sima felületre kell helyezni (használja a csomagolást). Ne gyakoroljon nyomást a főzőlapból kiálló vezérlőkre.

A konzolok helyzetének beállítása

A főzőlapot a beszerelés előtt az aljára felszerelt 4 rögzítőkonzol segítségével rögzítse a munkalaphoz (lásd az ábrát).

A rögzítő konzolokat igazítsa a munkalap vastagságához.

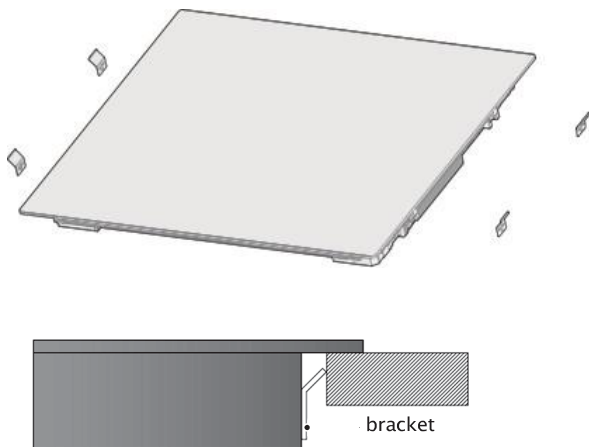

A konzolok semmilyen körülmények között sem érhetnek hozzá a munkalap belső felületeihez a beszerelés után (lásd az ábrát).

FIGYELMEZTETÉSEK

1. Az indukciós főzőlapot szakképzett személynek vagy technikusnak kell telepítenie. Szakembereink készséggel állnak rendelkezésére. Kérjük, soha ne javítsa saját kezűleg a készüléket.
2. Ne szerelje a főzőlapot közvetlenül mosogatógép, hűtőszekrény, fagyasztó, mosógép vagy szárítógép fölé, mivel a nedvesség károsíthatja a főzőlap elektronikáját.
3. Az indukciós főzőlapot úgy kell beszerelni, hogy a megbízhatóság növelése érdekében minél jobb hőleadást biztosítson.
4. A falnak és a munkalap feletti indukált fűtési zónának hőállónak kell lennie.
5. Sérülések elkerülése érdekében a szendvicrsrétegnek és a ragasztónak is hőállónak kell lennie.
6. Gőztisztító használata tilos.

A főzőlap csatlakoztatása az elektromos hálózatra

! Ezt a főzőlapot csak megfelelően képzett személy csatlakoztathatja az elektromos hálózatra. A főzőlap csatlakoztatása előtt ellenőrizze a következőket:

1. A háztartás hálózata megfelel a főzőlap teljesítményének.
2. A feszültség megfelel az adattáblán feltüntetettnek.
3. A tápegység kábelkeresztmetszetei megfelelnek az adattáblán megadott terhelésnek.

Ne használjon adaptereket, elosztót, hosszabbítót, szűkítőt a főzőlap csatlakoztatásához, mivel ezek túlmelegedést és tűzveszélyt okozhatnak. A tápkábel nem érintkezhet forró alkatrészekkel, és úgy kell elvezetni, hogy hőmérséklete sehol se haladja meg a 75 °C-ot.

! Ellenőriztesse szakképzett villanyszerelővel, hogy a háztartás elektromos hálózata módosítások nélkül megfelelő-e. A módosításokat csak szakképzett villanyszerelő végezheti.

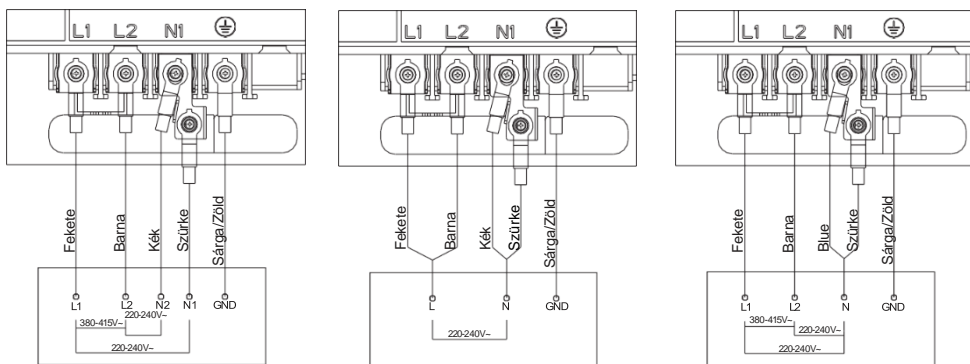

- Ha a kábel sérült vagy cserére szorul, a műveletet a balesetek elkerülése érdekében a vevőszolgáltatásnak kell elvégeznie megfelelő eszközökkel.
- Ha a készüléket közvetlenül a hálózatra csatlakoztatják, legalább 3 mm-es érintkezőközzel rendelkező, többpólusú megszakítót kell beszerezni.
- A szerelőnek gondoskodnia kell arról, hogy az elektromos csatlakozás megfelelően és a biztonsági előírásoknak megfelelően legyen elvezetve.
- A kábelt nem szabad megtömi vagy összenyomni.
- A kábelt rendszeresen ellenőrizni kell és csak szakképzett szerelővel cserélheti ki.

! A főzőlap alja és a tápkábel a telepítés után nem hozzáférhető.

Süllyesztett beépítés a munkalapba

A csiszolt élek vagy díszkeretek nélküli készülékek alkalmasak süllyesztett beépítésre.



A készülék beszerelése

A készüléket csak hő- és vízálló munkalapba, például (természetes) kőből (márvány, gránit) vagy tömör fából készült munkalapba szabad beszerelni (a kivágás mentén a széleket le kell tömíteni). Kerámia, fa vagy üveg munkalapba történő beszerelés esetén fa keret használata szükséges. A keret nem tartozéka a készüléknek. A készüléket más anyagból készült munkalapba csak a munkalap gyártójával való konzultáció és a gyártó kifejezett jóváhagyása után szabad beépíteni. Az alapegység belső méretének legalább akkorának kell lennie, mint a készülék számára készült kivágás belső része. Ez lehetővé teszi a készülék egyszerű eltávolítását a konyhapultból.

Ragasszon fel tömítőszalagot az üveglap aljának kerülete mentén.

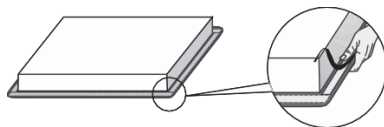

Először vezesse át a tápkábelt a kivágáson. Illessze a készüléket a kivágás közepére. Csatlakoztassa a készüléket az elektromos hálózatra (lásd a készülék csatlakoztatására vonatkozó utasításokat). A készülék tömítése előtt ellenőrizze annak működését. Szilikon tömítőanyaggal tömítse le a készülék és a munkalap közötti rést. A készülék tömítéséhez használt szilikon tömítőanyagoknak hőállóknak kell lenniük (legalább 160 °C-ig). Simítsa el a szilikon tömítőanyagot egy megfelelő eszközzel. Tartsa be a kiválasztott szilikon tömítőanyag használati utasítását. Ne kapcsolja be a készüléket, amíg a szilikon tömítőanyag teljesen meg nem szárad.



1. Szilikon tömítőanyag
2. Tömítőszalag

FIGYELMEZTETÉS!

Fordítson különös figyelmet a beépítési méretekre (termés)kő munkalapok esetén. A szilikon tömítőanyag kiválasztásakor vegye figyelembe a konyhapult anyagát, és konzultáljon a konyhapult gyártójával.

A beépített készülék eltávolítása

Válassza le a készüléket az elektromos hálózatról. Használjon megfelelő eszközt a szilikon tömítés eltávolításához a készülék pereméről. Alulról felfelé nyomva vegye ki a készüléket.

FIGYELMEZTETÉS!

Ne próbálja meg a készüléket a konyhapult felső oldala felől eltávolítani.

FIGYELMEZTETÉS!

A szerviz részleg kizárólag a főzőlap javításáért és szervizeléséért felelős. A süllyesztett készülék újbóli beépítésével kapcsolatban forduljon az arra szakosodott konyhai berendezés-kereskedőhöz.

Kő munkalap

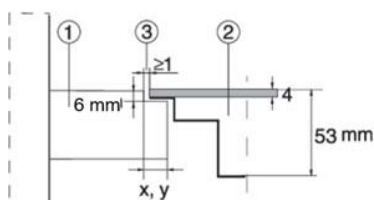

1. Munkalap
2. Készülék
3. R és

A készülék üvegkerámia lapjának hibahatárát (tűrését) és a munkalap kivágását figyelembe véve a rés állítható (min. 2 mm).

Kerámia, fa vagy üveg munkalap

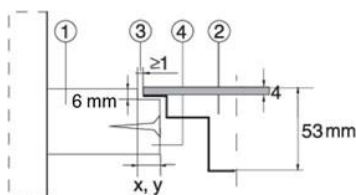

1. Munkalap
2. Készülék
3. R és
4. Fa keret, vastagság: 16 mm

A készülék üvegkerámia lapjának hibahatárát (tűrését) és a munkalap kivágását figyelembe véve a rés állítható (min. 2 mm). A fa keretet 5,5 mm-rel a munkalap felső szélé alá szerelje fel (lásd az ábrát).

A kivágás elkészítésekor vegye figyelembe az üveg széleinek sugarát (R3).

ÜVEG

KIVÁGÁS

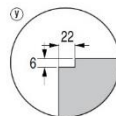
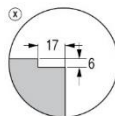
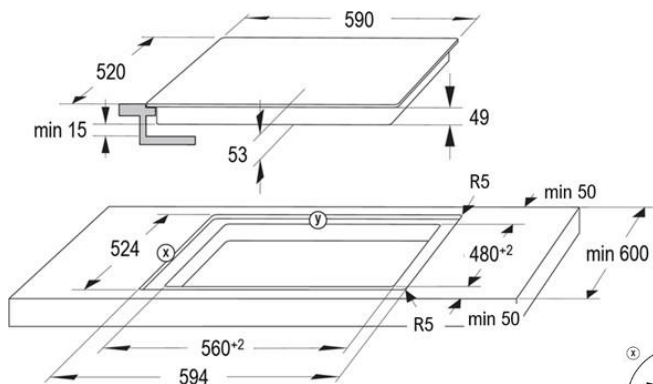
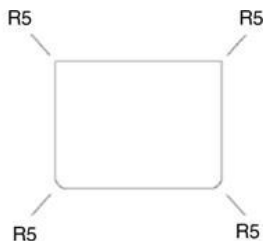
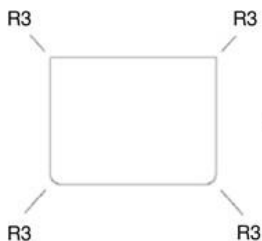

60cm

FIGYELMEZTETÉS!

Ha a sütőt sülyesztett főzőlap alá szerelik be, akkor a munkalap vastagságának legalább 40 mm-nek kell lennie.

7. TISZTÍTÁS ÉS KARBANTARTÁS

Mit?	Hogyan?	Fontos!
<p>Napi szennyeződések az üvegen (ujjlenyomatok, foltok, ételek vagy cukrot nem tartalmazó folyadékok okozta foltok az üvegen)</p>	<ol style="list-style-type: none"> 1. Kapcsolja ki a főzőlap áramellátását. 2. Vigyen fel főzőlaptisztítót, amíg az üveg még meleg (de nem forró!) 3. Öblítse le, majd törölje szárazra tiszta ruhával vagy papírtörülővel. 4. Kapcsolja be újra a főzőlap áramellátását. 	<ul style="list-style-type: none"> • Ha a főzőlap áramellátása ki van kapcsolva, nem jelenik meg a „forró felület” jelzés, de a főzési mező továbbra is forró lehet! Legyen rendkívül óvatos. • Az erős súrolószerek, egyes nejlon szivacsok és a durva/súroló tisztítószerek megkarcolhatják az üveget. Mindig olvassa el a címkét, hogy ellenőrizze, megfelelő-e a tisztítószer vagy a súrolópárna. • Soha ne hagyjon tisztítószer-maradványokat a főzőlapon: az üveg foltossá válhat.
<p>Forrás, olvadás és forró cukor-maradvány az üvegen.</p>	<p>Azonnal távolítsa el ezeket egy halkéssel, spatulával vagy üvegkerámia főzőlapokhoz való kaparóval, de legyen óvatos a főzési mező forró felületeivel:</p> <ol style="list-style-type: none"> 1. Kapcsolja ki a főzőlap áramellátását a fali aljzatnál. 2. Tartsa a pengét vagy egyéb eszközt 30°-os szögben, és kaparja le a szennyeződést vagy a kiömlött folyadékot a főzőlap egy hűvös pontjára. 3. Törölje fel a kiömlött folyadékot vagy italt egy konyharuhával vagy papírtörülővel. 4. Végezze el a 2–4. lépéseket a „Napi szennyeződések az üvegen” című részből " 	<ul style="list-style-type: none"> • A lehető leggyorsabban távolítsa el az olvadt és cukros ételek, illetve a kiömlött folyadékok foltjait. Ha az üvegen lehűlnek, nehéz lehet eltávolítani őket, vagy akár véglegesen károsíthatják az üveg felületét. • Vágásveszély: A kaparó pengéje borotvaéles, amikor a biztonsági fedél hátra van húzva. Használja rendkívül óvatosan, és mindig tartsa biztonságos helyen, gyermekek elől elzárva.
<p>Fröccsenések a vezérlő felületeken.</p>	<ol style="list-style-type: none"> 1. Kapcsolja ki a főzőlap áramellátását. 2. Szívja fel a kifolyt folyadékot. 3. Törölje át a vezérlőfelületet egy tiszta, nedves szivaccsal vagy ruhával. 4. Törölje teljesen szárazra a felületet egy papírtörülővel. 5. Kapcsolja be újra a főzőlap áramellátását. 	<ul style="list-style-type: none"> • A főzőlap sípolhat és kikapcsolhat, az érintógombok pedig nem működhetnek, ha folyadék van rajtuk. Mielőtt újra bekapcsolná a főzőlapot, feltétlenül törölje szárazra az vezérlők felületét.

8. HIBAE LHÁRÍTÁS

A készülék működése közben hibák és működési zavarok merülhetnek fel. Az alábbi táblázatok a hibaüzenetek vagy működési zavarok lehetséges okait és az azok elhárítására vonatkozó utasításokat tartalmazzák. Javasoljuk, hogy figyelmesen tanulmányozza át a következő táblázatokat, hogy megtakarítsa azt az időt és pénzt amely egy ügyfélszolgálat felhívásával járhat.

Probléma	Lehetséges okok	Teendő
A főzőlap nem kapcsolható be.	Nincs áram.	Győződjön meg arról, hogy a kerámia főzőlap csatlakoztatva van a hálózathoz és be van kapcsolva. Ellenőrizze, hogy nincs-e áramszünet a házában vagy a környéken. Ha mindent ellenőrzött, és a probléma továbbra is fennáll, hívjon szakképzett szerelőt
A vezérlőgombok nem reagálnak.	A vezérlőgombok le vannak zárva.	Oldja ki a zárat. Útmutatásért lásd "A főzőlap használata" részt.
A vezérlőgombok nehezen reagálnak.	Lehet, hogy vékony vízréteg van a vezérlőkön, vagy az ujjá hegyével érinti meg azokat.	Győződjön meg róla, hogy a vezérlők körüli terület száraz, és ujjbegyével érintse meg a vezérlőket.
Az üveg megrepedt.	Durva aljú edények. Nem megfelelő súrolószerek vagy tisztítószerek használata.	Használjon lapos és sima aljú edényeket. Lásd "A megfelelő edény kiválasztása" részt. Lásd a "Tisztítás és karbantartás" részt.
Egyes edények ropogó vagy kattogó hangot adnak.	Ezt az edények felépítése okozhatja (különböző fémekből álló rétegek, amelyek eltérően rezegnek).	Ez a zaj normális az edényeknél, és nem jelez hibát.
Az indukciós főzőlap halk, zümmögő hangot ad ki, amikor magas fokozaton működik.	Ez az indukciós főzés technológiája miatt van.	Ez normális, de a zajnak halkulnia kell, vagy teljesen meg kell szünnie, ha csökkenti a teljesítmény-fokozatot.
Fújó hangok az indukciós főzőlapból.	Az indukciós főzőlapba épített hűtőventilátor bekapcsolt, hogy megvédje az elektronikát a túlmelegedéstől. Ez még a főzőlap kikapcsolása után is folytatódhat.	Ez normális jelenség, és nem igényel semmilyen beavatkozást. Ne kapcsolja ki az indukciós főzőlapot a fali kapcsolónál, amíg a ventilátor működik.
Az edények nem melegsznek fel, és nem jelennek meg a kijelzőn.	Az indukciós főzőlap nem ismeri fel az edényt, mert az nem alkalmas indukciós főzésre. Az indukciós főzőlap nem érzékeli az edényt, mert az túl kicsi a főzési mezőhöz, vagy nincs megfelelően középre igazítva a főzési mezőn.	Használjon indukciós főzéshez alkalmas edényeket. Lásd a „A megfelelő edény kiválasztása” című részt. ". Helyezze az edényt középre és győződjön meg róla, hogy az alja megfelel a főzési mező méretének.

Probléma	Lehetséges okok	Teendő
Az indukciós főzőlap vagy egy főzési mező váratlanul kikapcsol, hangjelzés hallható, és egy hibakód jelenik meg (általában egy vagy két számjeggyel váltakozva a főzési időzítő kijelzőjén).	Műszaki hiba	Kérjük, jegyezze fel a hibakódok betűit és számait, kapcsolja ki az indukciós főzőlapot a fali aljzatnál és hívjon szakképzett szerelőt.

A hibák kijelzése és vizsgálata

Az indukciós főzőlap öndiagnosztikai funkcióval van ellátva. Ez a teszt lehetővé teszi a szerelő számára, hogy a főzőlap eltávolítása vagy a konyhapultból való kiemelése nélkül ellenőrizze a különböző alkatrészek működését.

(1) Hibaelhárítás

Probléma	Lehetséges okok	Teendő
E1, E2, E7	A hőmérséklet-érzékelő meghibásodása	Kérjük, forduljon a szállítóhoz.
E3, E4	Az IGBT hőmérséklet-érzékelőjének meghibásodása	Kérjük, forduljon a szállítóhoz.
EU	A kijelzőpanel és a főpanel közötti kapcsolat megszakadt, vagy az érintőkártyával való kommunikáció megszakadt.	Kérjük, forduljon a szállítóhoz.
EL / EH	Rendellenes tápfeszültség.	Kérjük, ellenőrizze, hogy a tápellátás rendben van-e. Kapcsolja be a készüléket, ha a tápellátás rendben van.
C1	Az üvegkerámia lap hőmérséklet-érzékelője túl magas hőmérsékletet jelez	Kérjük, indítsa újra a készüléket, miután az indukciós főzőlap lehűlt.
C2	Az IGBT hőmérséklet-érzékelője túl magas hőmérsékletet jelez.	Kérjük, indítsa újra a készüléket, miután az indukciós főzőlap lehűlt.
F5	A ventilátor rendellenessége	Kérjük, forduljon a szállítóhoz.
EF	Két vagy több gomb hosszú időn keresztül aktív.	A vezérlőfelület megtisztítása.

(2) Konkrét hiba és megoldás

Hiba	Probléma	A megoldás	B megoldás
A LED nem gyullad ki a készülék csatlakoztatásakor	Nincs tápellátás.	Ellenőrizze, hogy a csatlakozódugó megfelelően illeszkedik-e az aljzatba és hogy az aljzat működik-e.	
	A kiegészítő panel és a kijelzőpanel hibás	Ellenőrizze a csatlakozást.	
	A kiegészítő tápegység sérült.	Cserélje ki a kiegészítő tápegységet.	
	A kijelző panel sérült.	Cserélje ki a kijelző panelt.	
Néhány gomb nem működik, vagy a LED kijelző nem normális	A kijelző panel sérült.	Cserélje ki a kijelző panelt.	
A sütési mód jelfénye világít, de a melegítési folyamat nem indul el	A főzőlap hőmérséklete magas.	Lehet, hogy a környezeti hőmérséklet túl magas. Lehet, hogy a levegőbemenet vagy a szellőzőnyílás el van takarva.	
	Valami baj van a ventilátorral.	Ellenőrizze, hogy a ventilátor megfelelően működik-e, ha nem, cserélje ki a ventilátort.	
	A tápegység panelje sérült.	Cserélje ki a tápegység panelt.	
A melegítési folyamat működés közben hirtelen megszakad és a kijelzőn az "u" jelzés villog.	Nem megfelelő edény. Az edény átmérője túl kicsi.	Használjon megfelelő edényt (lásd a használati útmutatót).	Az edényfelismerő áramkör sérült, cserélje ki az alaplapot..
	A főzőlap túlmelegedett	A készülék túlmelegedett. Várjon, amíg a hőmérséklet visszaáll a normális értékre. Nyomja meg a „BE/KI” gombot az újraindításhoz.	
Az azonos oldalon lévő főzési mezők (pl. az első és a második főzési mező) kijelzőjén az "u" jelenik meg.	A tápegység panelje és a kijelző panel nincsenek csatlakoztatva	Ellenőrizze a csatlakozást.	
	A kommunikációs rész kijelzőpanelje sérült.	Cserélje ki a kijelzőpanelt.	
	Az alaplap sérült.	Cserélje ki az alaplapot.	
A ventilátormotor szokatlan zajokat ad ki.	A ventilátor motorja sérült.	Cserélje ki a ventilátort.	

A fenti pontok a gyakori hibák felmérését és ellenőrzését jelentik.

Kérjük, ne szerelje szét a készüléket, mert ez veszélyezteti az indukciós főzőlap működését és károsodást okozhat.

9. ÁRTALMATLANÍTÁS ÉS ÚJRAHASZNOSÍTÁS

Fontos utasítások a környezetvédelem vonatkozásában

A WEEE irányelv betartása és a hulladék elektromos berendezések ártalmatlanítása:

Ez a termék megfelel az EU WEEE irányelvének (2012/19/EU). Ez a termék a hulladék elektromos és elektronikus berendezéseket jelölő osztályozási szimbólummal (WEEE) van jelölve.

Ez a szimbólum azt jelzi, hogy a terméket élettartamának végén tilos más háztartási hulladékkal együtt ártalmatlanítani. A használt készüléket olyan hivatalos gyűjtőhelyen kell leadni, ahol elektromos és elektronikus berendezéseket újrahasznosításával foglalkoznak. A gyűjtőpontok megtalálásához kérjük, vegye fel a kapcsolatot a helyi önkormányzattal vagy azzal a kereskedővel, akitől a terméket vásárolta.



Minden háztartás fontos szerepet játszik a régi készülékek újrahasznosításában.

A régi készülékek megfelelő ártalmatlanítása segít megelőzni a környezetre és az emberi egészségre gyakorolt lehetséges negatív következményeket.

A RoHS irányelvnek való megfelelés

A megvásárolt termék megfelel az EU RoHS irányelvének (2011/65/EU). Nem tartalmaz az irányelvben felsorolt káros és tiltott anyagokat.

A csomagolásra vonatkozó információk

A termék csomagolóanyagai újrahasznosítható anyagokból készültek, összhangban a nemzeti környezetvédelmi előírásokkal. A csomagolóanyagot ne dobja ki a háztartási hulladékkal vagy más hulladékkal együtt. Vigye el ezeket a helyi hatóságok által kijelölt csomagolóanyag-gyűjtőhelyekre.



gorenje

CE