



MODEL: HG41PL-RV125, BN46PL-RV145

HU

BENZINFŰNYÍRÓ

EREDETI HASZNALATI UTMUTATÓ FORDÍTÁSA



MODELL: HG41PL-RV125



MODELL: BN46PL-RV145

Jegyzet: Használat előtt olvassa el az alábbi utasításokat. Győződjön meg arról, hogy annak tartalmát teljes egészében megértette.

Ez a könyv fontos információkat tartalmaz

BIZTONSÁG, ÖSSZESZERELÉS, ÜZEMELTETÉS ÉS KARBANTARTÁS.

Kérjük, őrizze meg az utasításokat és a motorfüzetet későbbi felhasználás céljából! Fontos információkat tartalmaz az Ön fűnyírójáról..



1.ábra

1. ALKATRÉSZEK LEÍRÁSA

MODELL: HG41PL-RV125, BN46PL-RV145

- | | |
|-------------------------|----------------------------|
| 1. Stop kar | 7. Gyújtógyertya |
| 2. Üzemanyag-szivattyú | 8. Benzin sapka |
| 3. Kötélvezető | 9. Olajszintszabályozó rúd |
| 4. Reteszelő fogantyú | 10. Indító fogantyú |
| 5. Pajzs | 11. Fűzsák |
| 6. Magasságbeállító kar | |

FIGYELEM:

Saját biztonsága érdekében olvassa el ezeket az utasításokat, mielőtt megkísérelné használni az Ön új kaszóját. Az utasítások be nem tartása súlyos sérülést okozhat.
Minden használat előtt ismerkedjen meg a kaszával, annak alkatrészeivel, tartozékaival.

2. SZIMBÓLUMOK A TERMÉKEN

Ábra. 2A

- B.1 Olvassa el a használati utasítás rendelkezéseit
- B.2 Tartsa távol a gépezettől a véletlen megfigyelőket/más személyeket
- B.3 A sérülések elkerülése érdekében fordítson nagyobb figyelmet a kezére és lábára.
- B.4 Az üzemanyag tűzveszélyes, kerülje a nyílt lángot.
Ne töltsön/tankoljon üzemanyagot, amíg a gép jár.
- B.5 Mérgező füstök;
Ne használja zárt helyiségekben.
- B.6 Kaszálás közben kérjük, hogy védelme érdekében viseljen védőszemüveget és füldugót.
- B.7 Javításkor kérjük, vegye le a gyújtógyertyát, javítsa/cserélje ki a sérült alkatrészt az alábbiak szerint (használati utasítás rendelkezései).
- B.8 Figyelem: A motor forró.



Ábra. 2B

2B. Ábra: Biztonsági jel a kaszán: NE Közelítse kezét és a lábát

3. ÁLTALÁNOS BIZTONSÁGI SZABÁLYOK

FIGYELEM: Benzinszerszámok használatakor mindig be kell tartani az alapvető biztonsági előírásokat, beleértve az itt felsoroltakat is, annak érdekében, hogy elkerülje a súlyos sérüléseket, egyidejűleg megerősítse a gépezet károsodását.

A termék használata előtt olvassa el ezeket az utasításokat, és őrizze el őket későbbi felhasználás céljából.

Képzés, megismerkedés a használati utasítás tartalmával

- Figyelmesen olvassa el az előírt utasításokat. Ismerkedjen meg a kezelőszervek és a berendezés megfelelő használatával;
- Soha ne engedje, hogy gyermekek vagy nem megfelelő tudással rendelkező személyek használják a kaszát. Egyidejűleg, helyi előírások korlátozhatják a kezelő életkorát is;
- Soha ne nyírjon, amíg emberek, különösen gyermekek vagy háziállatok vannak a közelben;
- Felhívjuk figyelmét, hogy az üzemeltető vagy a felhasználó felelős a más személyek súlyos sérülése vagy az esetleges anyagi károkért.

Készítmény

- Kaszáláskor mindig viseljen stabil cipőt és hosszú nadrágot. Ne használja a berendezést mezítláb, vagy ha nyitott szandált visel;
- Alaposan vizsgálja meg a kasza felhasználási területét, és távolítsa el azokat a tárgyakat, amelyeket a gép kidobhat;
- **FIGYELEM:** A benzin nagyon gyúlékony.
 - az üzemanyagot kifejezetten erre a célra tervezett tartályokban tárolja;
 - tankoljon kívül, és ne dohányozzon tankoláskor;
 - töltsön az üzemanyagot a motor beindítása előtt. Soha ne távolítsa el az üzemanyagtartály kupakját, és ne töltsön benzint akkor amikor a motor forró vagy működik;
 - ha benzin ömlik ki, ne próbálja beindítani a motort, hanem távolítsa el a gépet a kiömlési területről, kerülje a gyúlékony területet, amíg a benzingőz el nem párolog;
 - biztonságosan cserélje ki az összes üzemanyagtartály-kupakot;
- Cserélje ki a hibás hangtompítókat;
- Használat előtt mindig szemrevételezéssel ellenőrizze, hogy a pengék, az anyák és a vágóeszközök nem kopottak vagy sérültek-e. Az egyensúly fenntartása érdekében cserélje ki a készlet kopott vagy sérült pengéit és anyáit;

Munka

- Ne üzemeltesse a gépet zárt helyiségben, ahol mérgező szén-monoxid halmozódhat fel;
- Kaszálni csak nappali fényben vagy jó mesterséges megvilágítás mellett;
- Lehetőleg kerülje a felszerelés használatát nedves fűvön;
- Mindig ügyeljen a lejtőkön való stabilitásra;
- Séta, soha ne fuss;
- Kerékek ellátott kaszák esetén a lejtőn keresztirányban kaszáljon, soha ne fel és le;
- Legyen rendkívül óvatos, ha irányt változtat a lejtőkön;
- Ne kaszáljon túl meredek lejtőket;
- Legyen rendkívül körültekintő hátrafelé haladva, vagy amikor a kaszát maga felé húzza;

MEGJEGYZÉSEK

Ezt a készüléket nem szabad olyan személyek (beleértve a gyermekeket is) használni, akiknek csökkent fizikai és szellemi képességeik vannak, vagy nincs tapasztalatuk és tudásuk, kivéve, ha a biztonságukért felelős személy felügyeli vagy utasítja őket a készülék használatában.

4. ÖSSZESZERELÉS

4.1 ÖSSZESZERELÉS



3A. Ábra



3B. Ábra

1. Rögzítse az alsó fogantyúkat az egység testrészéhez megfelelő kulccsal. (Ábra. 3A)
2. Emelje fel a két reteszelő kart a felső hajlító fogantyúk kioldásához. (3B. Ábra)
3. Zárja le a reteszelő kart, hogy a fogantyúkat munkaállásra rögzítse.
4. Állítsa be a feszültséget a megfelelő anyával a megfelelő kulccsal elfordítva.

4.2 A FŰTÁSKA TELEPÍTÉSE ÉS KIVÉTELE



Hátsó fedél

4A. Ábra



4B. Ábra

1. Telepítéshez: Emelje fel a hátlapot, és rögzítse a fűzsákot a kasza hátuljához. (4A. Ábra, 4B. Ábra)
2. Eltávolítás: fogd meg és emeld fel a hátsó fedelet, távolítsd el a füves zsákot.

4.3 INDÍTÓKAR



Kötélvezető

5. ábra



5A. Ábra

Vigye az indító fogantyút a motortól a kötélvezetőig. (5. ábra)

5. MUNKÁK UTASÍTÁSA

5.1 INDÍTÁS ELŐTT

Töltse fel a motort benzinnel és olajjal, a fűnyíróhoz mellékelt speciális motor utasításban leírtak szerint. Gondosan olvassa el az utasításokat. **FIGYELEM:** soha ne tankoljon zárt helyiségekben, működő motor mellett, vagy amíg a motort az üzemeltetés után legalább 15 percig lehült.

5.2 A MOTOR ÉS A KÉSEK INDÍTÁSA



Ábra. 9A



Ábra. 9B

1. Az egység egy gyújtógyertyával van ellátva, győződjön meg arról, hogy a gyújtógyertya végén lévő fém hurok (a gumipajzs belsejében) biztonságosan lett rögzítve a gyújtógyertya fém hegyén.
2. 9A
Hideg motor indításakor nyomja le 1-3 alkalommal az üzemanyag-szivattyút. Meleg motor indításakor nyomja le egyszer az üzemanyag-szivattyút.
3. Az egység mögött állva fogja meg az ütköző kart, és nyomja össze a felső fogantyúval, amint az az ábrán látható. 9B.
4. Nyomja meg a leállító kart az ábra szerint. 9S és gyorsan húzza meg az indító kart. A motor beindulása után lassan tegye vissza a kötélvezető furatba. Engedje el a leállító kart a motor és a vágók (pengék) leállításához.
5. A motor fordulatszámának megváltoztatásához mozgassa előre vagy hátra a hangtompító kart.

5.3 MUNKAMENET

Működés közben mindkét kezével erőteljesen fogja az ütköző kart.

Jegyzet: Működés közben, amikor a leállító kart felengedi, a motor leáll, a pengék néhány másodpercig még forognak.

5.4 A MOTOR LEÁLLÍTÁSA

FIGYELEM: A pengék a motor kikapcsolása után néhány másodpercig forognak.

1. Engedje el a leállító kart a motor és a pengék leállításához.

2. Fogja le és földelje a gyújtógyertya vezetékét a motor speciális utasításában leírtak szerint, hogy megakadályozza a véletlen beindulást, miközben a gépezet nem működik.

FIGYELEM: kaszáját normál fű kaszálására tervezték olyan településeken, ahol a fű magassága nem haladja meg a 250 mm-t. Ne próbáljn kaszálni szokatlanul magas, száraz vagy nedves fűvet (pl. legelőket) vagy száraz levélhalmokat. Törmelék halmozódhat fel a kasza védőin, vagy érintkezésbe kerülhet a kipufogócsővel, és ez tüzet okozhat.

FIGYELEM: ha a munkavégzés alatt idegen tárgynak ütközik, állítsa le a motort. Távolítsa el a vezetékét a gyújtógyertyáról, alaposan ellenőrizze a kaszát sérülések szempontjából, és javítsa ki a sérüléseket, mielőtt újraindítaná és működtetné a kaszát. Ha a fűnyíró működés közbeni túlzott rezgést észlel, ez károsodást jelez. Az egységet azonnal ellenőrizni és javíttatni kell.

5.5 FÚDOBOZ/FÚZSÁK



10. ábra

Ürítse ki és tisztítsa meg a fűdobozt, győződjön meg arról, hogy tiszta, egyidejűleg a háló átjárható. (10. ábra)

5.6 VÉDŐ

A fűvédő alsó részét minden használat után meg kell tisztítani, annak érdekében, hogy megakadályozza a fű, levelek, szennyeződések vagy más anyagok felhalmozódását. Az esetleges hulladék felhalmozódása, rozsdásodás vagy korróziót idézhet elő, és megakadályozhatja a megfelelő mulcsozást. A védőburkolatot megtisztíthatja a kasza megdöntésével és megfelelő eszközzel történő tisztítással (ellenőrizze, hogy a gyújtógyertya le van-e húzva).

5.7 MAGASSÁG BEÁLLÍTÁS, FONTOS UTASÍTÁSOK

FIGYELEM: Semmilyen körülmények között ne állítsa be a kívánt magasságot anélkül, hogy először leállítsa a motort és kihúzná a gyújtógyertya vezetékét.

FIGYELEM: mielőtt a vágási magasságot megváltoztatná, állítsa le a kaszát és húzza ki a gyújtógyertya kábeljét.



Ábra. 11.

KASZÁJÁT KÖZPONTI MAGASSÁG BEÁLLÍTÓ FOGANTYÚVAL LÁTTÁK EL, amely 7 vagy 8 különböző magasságot kínál.

1. A vágási magasság megváltoztatása előtt állítsa le a kaszát, és húzza ki a gyújtógyertya kábelét.
2. A központi magasságállító kar 7 vagy 8 különböző magasságot kínál.
3. A vágási magasság megváltoztatásához nyomja a kart a kerekek felé felfelé vagy lefelé a megfelelő magasságig. (11. ábra) Minden kerék azonos vágási magasságban lesz.

6. KARBANTARTÁSI UTASÍTÁSOK

GYÚJTÓGYERTYA: Csak eredeti gyújtógyertyát használja. A legjobb eredmény elérése érdekében cserélje ki a gyújtógyertyát 100 használati óránként.

7. Kenési utasítások

FIGYELEM: SZOLGÁLAT ELŐTT válassza le a gyújtógyertyát.

1. **KEREKEK** - Kenje meg minden kerék golyóscsapágóját évszakonként legalább könnyű olajjal.
2. **MOTOR** - A kenési utasításokat a motor használati útmutatójában találja.
3. **ELLENŐRZÉSE** - Kenje meg a penge kezelőszerveinek tengelyeit és a fékkábelt évente legalább egyszer könnyű olajjal. A penge vezérlésének mindkét irányban könnyen mozognia kell.

8. TISZTÍTÁS

FIGYELEM: Ne öblítse a motort vízzel. A víz károsíthatja a motort egyidejűleg szennyezheti az üzemanyag-ellátó rendszert.

1. Törölje a pajzsot száraz ruhával.
2. Mossa a tömlőt védőlemez alsó oldalán úgy, hogy a kaszát megdönti melynek következtében a gyújtógyertya a felső oldalon legyen.

8.1 MOTOR LEVEGŐSZŰRŐ

FIGYELEM: Ne engedje, hogy a szennyeződés vagy a por eltömítse a szivacsos légszűrő elemet. A légszűrőt 25 óra normál kaszálás után kell karbantartani (tisztítani). A szivacsos elemet rendszeresen kell karbantartani, ha a kaszát száraz, poros körülmények között használják.

A LÉGSZŰRŐ TISZTÍTÁSÁHOZ

1. Távolítsa el a csavart.
2. Nyomja meg a két fület a szűrőfedél tetején. Távolítsa el a fedelet.
3. Mossa le a szűrőt szappannal és vízzel. **NE használjon benzint!**
4. Szárítsa meg a szűrőt.
5. Cseppentsen néhány csepp SAE30 olajat a szűrőszivacsra, és erősen nyomja össze, hogy eltávolítsa a felesleges olajat.
6. Helyezze vissza a szűrőt.



FIGYELMEZTETÉS: Cserélje ki a szűrőt, ha sérült, szakadt vagy nem tisztítható.



12A. Ábra

8.2 Penge

FIGYELEM: A pengékkal végzett munka előtt mindenképpen húzza ki és földelje a gyújtógyertya kábelt, hogy megakadályozza a motor véletlen beindulását. A pengéhez csak védőkesztyűvel vagy ruhával nyúljon.. Bontsa a kaszát a motor speciális utasításainak rendelkezései szerint. Távolítsa el a hatlapú anyát és alátétet, amelyek rögzítik a pengét és a főtengely pengeadapterét. Távolítsa el a pengét és az adaptert a főtengelyről.

FIGYELEM: Rendszeresen ellenőrizze, hogy a pengeadapterben nincsenek-e repedések, különösen akkor, ha a pengeadapterrel idegen tárgyat üt meg. Szükség esetén cserélje ki. A legjobb munkaeredmény érdekében fordítson különös figyelmet arra, hogy a penge éles legyen. Újraélesítheti a pengét, először távolítsa el, vigyázzon, hogy a penge megtartsa eredeti lejtését. Rendkívül fontos, hogy mindegyik pengét egyenletesen köszörüljük meg, annak érdekében, hogy a azok kiegyensúlyozottak legyenek. A kiegyensúlyozatlan penge túlzott rezgéshez és ennek következtében a motor és a kasza károsodásához vezet. Az élesítés után ügyeljen arra, hogy gondosan egyensúlyozza a pengét. A penge egyensúlyát csavarhúzóval kiegyensúlyozva ellenőrizheti. Távolítsa el az anyagot a nehezebb oldalról, amíg a penge kiegyensúlyozódik.

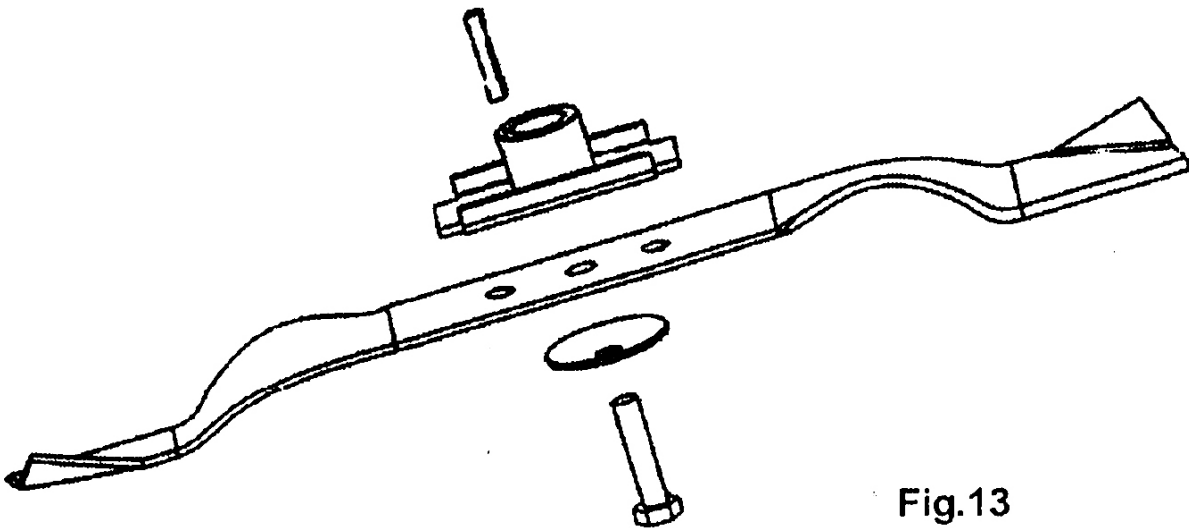

Fig.13

Mielőtt újra összeszerelné a pengét és az adaptert a kaszában, kenje meg a motor forgattyústengelyét és az adapter belső felületét könnyű olajjal. Helyezze az adaptert a főtengelyre úgy, hogy "a csillag rész" látszódjon a motortól. Lásd: 13. ábra. Helyezze a pengét úgy, hogy a cikkszám az adapter ellentétes oldalán legyen.

Igazítsa az alátétet a penge fölé, helyezze be a hatlapú anyát, és húzza meg a megjelölt nyomaték alá.

8.3 Penge szerelési nyomaték

Középanya 40Nm.min, 54Nmmax. hogy biztosítsa a kasza biztonságos működését. MINDEN csavart és anyát rendszeresen ellenőrizni kell a megfelelő meghúzás érdekében. Hosszabb használat után, különösen homokos talajon, a penge kinyúlik és elveszíti eredeti élességét. A kaszálás hatékonysága csökken, és a pengét ki kell cserélni, csak jóváhagyott eredeti pótkéssel. A kiegyensúlyozatlan penge következményei által okozott esetleges károkért a gyártó nem felelős.

A penge cseréjekor a pengén feltüntetett eredeti típust kell használni (a penge megrendeléséhez kérjük, lépjen kapcsolatba a helyi forgalmazóval vagy vegye fel a kapcsolatot cégünkkel).

FIGYELEM: Ne érjen a pengéhez, amíg az forog.

8.4 MOTOR

A motor karbantartási utasításait lásd a motor speciális használati utasításaiban. Karbantartás az egységhez mellékelt speciális motor útmutatóban leírtak szerint történik

Gondosan olvassa el és kövesse az utasításokat.

A légszűrőt normál körülmények között, a motor speciális utasításai szerint kell karbantartani.

Rendkívül poros körülmények között néhány óránként tisztítsa meg. A motor rossz működése és a az esetleges tömődés, általában a légszűrő szervizelés szükségességét jelzi.

A légszűrő szervizelésével kapcsolatban olvassa el a motor külön használati utasításait.

A gyújtógyertyát évadonként egyszer meg kell tisztítani és a rést meg kell igazítani. A gyújtógyertyák cseréje javasolt minden kaszaszezon elején; a gyújtógyertya típusának és a réseírásnak a motor utasításaiban található meg.

Rendszeresen tisztítsa meg a motort ruhával vagy kefével. Tartsa tisztán a hűtőrendszert (a ventilátor házát), hogy a működéshez és a motor hosszú élettartamához jó légkeringés szükséges legyen. Ügyeljen arra, hogy a hangtompító körül eltávolítsa a fűvet, a szennyeződések és a gyúlékony törmelék.

9. TÁROLÁSI UTASÍTÁSOK (Szezonon kívül)

A következő lépéseket kell tennie a fűnyíró tárolás előkészítéséhez.

1. A szezon utolsó kaszálása után ürítse ki az összes üzemanyagot a tartályból.
2. Alaposan tisztítsa meg és kenje meg a kaszát a kenési útmutatóban leírtak szerint.
3. A motor megfelelő tárolásához lásd a motor használati utasítását.
4. A rozsdá elkerülése érdekében a pengét enyhén kenje be alváz kenőanyaggal.
5. Tárolja a kaszát száraz, tiszta helyiségben.



FIGYELJEN:

- Ha bármilyen elektromos szerszámot szellőztetetlen kamrában tárol:
- Vigyáznia kell arra, hogy megvédje az eszközöket a rozsdától. Használjon könnyű olajat vagy szilikont a szerszámok, különösen a kábelek és az összes mozgó alkatrész bevonásához.
- Vigyázzon, ne hajlítsa meg és ne sértse meg a kábeleket.
- Ha az indítózsínör leválik a fogantyú vezetőjéről, húzza ki és földelje le a gyújtógyertya kábelét, engedje el a penge vezérlőkart, és lassan húzza ki az indítókötelet a motorból. Helyezze az indítókötelet a fogantyú vezető részbe.

10. MŰSZAKI ADATOK

Modell	HG41PL-RV125
Motor típus	RV125-S
Önjáró	Nem.
A motor lökettérfogata	127,1 köbcentiméter (2,0 kW)
Penge szélessége	410mm
Sebesség max. erő	2800rpm
Üzemanyagtartály kapacitás	1L
Olajtartály kapacitás	0,5 liter
Nettó tömeg	21 kg
Bruttó súly	23 kg
Magasság	25-70mm
Beállítás	7 szint
LpA (SPL) a felhasználói oldalon	84,7 dB (A)
LwA (hangerő szint)	94,5 dB (A)
Garantált LwA hangteljesítmény	96dB (A)
Mért rezgések	7 748 m / s ² ; K = 1,5 m / s ²

Modell	BN46PL-RV145
Motor típus	RV145-S
Önjáró	Nem.
A motor lökettérfogata	144,3 köbcentis (2,5 kW)
Penge szélessége	460mm
Sebesség max. erő	2800rpm
Üzemanyagtartály kapacitás	1L
Olajtartály kapacitása	0,5 liter
Nettó tömeg	27 kg
Bruttó súly	29 kg
Magasság	25-75mm
Beállítás	8 szint
LpA (SPL) a felhasználói oldalon	83,5 dB (A)
LwA (hangerő szint)	94,55 dB (A)
Garantált LwA hangteljesítmény	96dB (A)
Mért rezgések	10,92 m / s ² ; K = 1,5 m / s ²

11. GARANCIA

Ez a termék a törvényi előírásoknak megfelelően 24 hónapos garanciával rendelkezik, és a jótállási idő az első tulajdonos vásárlásának napjától érvényes. Ez a garancia minden anyag- vagy gyártási hibára kiterjed, és nem foglalja magában: a szokásos használatból származó alkatrészek, például csapágyak, kefék, kábelek, gyújtógyertyák vagy tartozékok, például fűrók, pengék stb. károsodását; helytelen használat, balesetek vagy szándékos változtatásokból eredő károkat, úgyszintén a szállítási költségeket. Fenntartjuk a jogot a kérelmek elutasítására, ha a vásárlást nem lehet ellenőrizni, vagy ha egyértelmű, hogy a terméket a vásárló nem gondozta megfelelően. (Tisztítsa a szellőzőnyílásokat, rendszeresen tartsa karban a szénkeféket ...) Őrizze a számlát a vásárlás dátumának megerősítése érdekében.

A szétszerelt szerszámot elfogadhatóan tiszta állapotban, az eredeti műanyag tokban, ha kézhez kapta, kell vissza kell a vásárlási igazolással együtt.

12. KÖRNYEZETVÉDELEM, KÖRNYEZETBIZTONSÁG

Ha tartós használat után úgy dönti, hogy ki kell cserélnie a gépet, ne dobja ki a szokásos háztartási hulladékkal együtt, hanem környezetbarát módon ártalmatlanítsa, figyelembe véve az előírt környezetbiztonsági feltételeket, szabványokat.

PROBLÉMAMEGOLDÁS

PROBLÉMA	LEHETSÉGES OKOK	MEGOLDÁS
A motor nem indul	A hangtompító nincs a jelenlegi helyzetnek megfelelő helyzetben.	Helyezze a hangtompítót a megfelelő helyzetbe
	Az üzemanyagtartály üres.	Töltse fel a tartályt üzemanyaggal: lásd a MOTOR UTASÍTÁSAIT
	A légszűrő piszkos.	Tisztítsa meg a légszűrőt: lásd a MOTOR UTASÍTÁSAIT
	A gyújtógyertya laza.	Húzza meg a gyújtógyertyát 25-30Nm-re.
	A gyújtógyertya kábele laza vagy leválasztva a gyújtógyertyáról.	Csatlakoztassa a gyújtógyertya kábelét a gyújtógyertyához.
	A gyújtógyertya nyílása nem megfelelő.	Állítsa az elektródák közötti rést 0,7-0,8 mm-re.
	A gyújtógyertya hibás.	Helyezzen be egy új gyertyát a megfelelő nyílással: lásd a MOTOR UTASÍTÁSAIT
	A porlasztó tele van üzemanyaggal	Távolítsa el a szűrőt, és húzza meg a motor indítószinórját, amíg a karburátor tiszta nem lesz, majd helyezze be a szűrőt.
A motort nehéz beindítani, vagy az elveszíti az energiát.	Hibás gyújtásmodul	Vegye fel a kapcsolatot a szervizzel.
	Szennyeződés, víz vagy elavult üzemanyag a tartályban.	Engedje le az üzemanyagot és tisztítsa meg a tartályt. Töltse fel a tartályt tiszta, friss üzemanyaggal
	A tartály fedelének nyílása eltömődött.	Tisztítsa meg vagy helyezze vissza a tartály kupakját.
A motor nem működik megfelelően.	A légszűrő piszkos.	Tisztítsa meg a légszűrőt:
	A gyújtógyertya hibás.	Helyezzen be egy új gyertyát a megfelelő nyílással: lásd a MOTOR UTASÍTÁSAIT
	A gyújtógyertya nyílása nem megfelelő.	Állítsa az elektródák közötti rést 0,7-0,8 mm-re.
A motor rosszul működik alapszáron.	A légszűrő piszkos.	Tisztítsa meg a légszűrőt: lásd a MOTOR UTASÍTÁSAIT
	A motorház légrései el vannak zárva.	Távolítsa el a szennyeződések a nyílásokból.
	A motorventilátor alatti hűtőbordák és légcsatornák el vannak zárva.	Távolítsa el a szennyeződések a hűtőbordákról és a csatornákról.
A motor magas fordulatszámon ugrik.	A gyújtógyertya elektródái közötti rés túl kicsi.	Állítsa az elektródák közötti rést 0,7-0,8 mm-re.
A motor túlmelegszik	A hűtő levegő áramlása blokkolva van.	Távolítson el minden szennyeződést a ház réseiből, a ventilátor házából és a légcsatornákból.
A motor rendellenesen rezeg	Szabálytalan gyújtógyertya.	Szerelje be az eredeti gyújtógyertyát és a hűtőbordákat a motorba.
	A penge meglazult.	Húzza meg a pengéket
	A készlet kiegyensúlyozatlan	Kiegyensúlyozza a pengéket.

UTASÍTÁSOK A MOTOR RENDELKEZÉSSZERINTI HASZNÁLATÁHOZ
Motor alkatrészek

1. Motorfedél
2. Gyújtógyertya
3. Hangtompító
4. Indító kötélfogantyú
5. Üzemanyagtartály kupakja/fedő
6. Légszűrő fedele/légszűrő fedő
7. Hengerfedél
8. Olajszintszabályozó rúd
9. Olajkitöltő furat

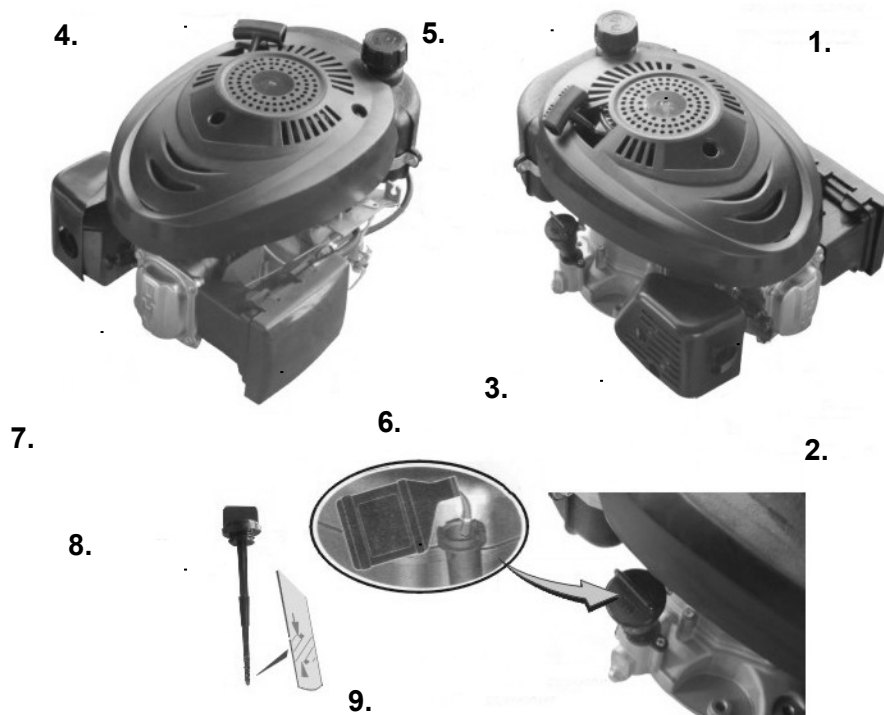
KEZELÉSI BIZTONSÁGI SZIMBÓLUMOK

Biztonsági óvintézkedések**A MOTOR BEINDÍTÁSA ELŐTT**

- Olvassa el az összes üzemeltetési és karbantartási utasítást, valamint a motort működtető eszköz használati utasítását.
- Az utasítások be nem tartása súlyos sérülést vagy halált okozhat, esetleg más komoly következményeket is előidézhet.

A MŰKÖDÉS ÉS KARBANTARTÁS UTASÍTÁSA BIZTONSÁGI INFORMÁCIÓT TARTALMAZ, AMELYEK:

- ismerkedjen meg a motorral kapcsolatos veszélyekkel, kockázatokkal
- tájékozódjon az esetleges sérülési veszélyekről, ezekhez kapcsolódó kockázatokról, és
- tanulja meg, hogyan kerülheti el vagy csökkentheti a sérülés kockázatát.



A biztonsági figyelmeztető szimbólumokat a személyi sérülést okozó veszélyekre vonatkozó biztonsági információk azonosítására használják.

A jelző szót (VESZÉLY, VIGYÁZAT vagy KÜLÖNÖSEN VIGYÁZZON) figyelmeztető szimbólummal együtt használjuk a súlyos sérülések valószínűségére és lehetőségére feltehetően. Ezenkívül veszélyjeleket használunk a veszély típusának jelzésére.



VESZÉLY kockázatot jelez, amely ha nem kerüli el, halált vagy súlyos sérülést okoz.



FIGYELEM figyelmezteti az esetleges veszélyre, amely, ha nem kerüli el, halált vagy súlyos sérülést okoz.



FIGYELEM figyelmeztet a veszélyre, amely, ha nem kerüli el, halált vagy súlyos sérülést okoz.

VIGYÁZAT figyelmeztető szimbólum nélkül használva olyan helyzetet jelez, amely károsítja a terméket.

**FIGYELEM**

A benzín és annak gőze nagyon gyúlékonyak és robbanékonyak. Tűz vagy robbanás veszélye fennáll, súlyos égési sérüléseket vagy halált is idézhet elő.

**TANKOLÁS**

- Kapcsolja ki a motort, és hagyja lehűlni legalább 2 percig, mielőtt levenné az üzemanyagtartály kupakját.
- Töltse fel az üzemanyagtartályt, szabadban, eléggé szellőzött helyen.
- Ne töltse túl az üzemanyagtartályt. Töltse fel kb. 2,5–1,2 cm-rel az ajtó tetejéig, hogy az üzemanyag ne folyjon ki.
- Tartsa távol a benzint szikrától, nyílt lángtól, vezérlő lámpáktól, hőtől és más gyújtóforrásoktól.
- Ellenőrizze az üzemanyag-vezetékeket, a tartály kupakjának és csatlakozásainak szivárgását. Szükség esetén cserélje ki őket.

A MOTOR BEINDÍTÁSAKOR

- Ellenőrizze, hogy a gyújtógyertyák, a hangtompító, az üzemanyag-sapka és a légszűrő a helyén vannak-e.



- Ne indítsa be a motort, ha a gyújtógyertya nincs felszerelve.

- Ha a motort utántöltik, a motor beindítása előtt várja meg, amíg elpárolog.

- Ha a motor utántölt, helyezze a fojtószelepet NYITVA / FUTÁS helyzetbe, a fojtószelep kart FAST-pozícióba és húzza addig, amíg a motor be nem indul.

AZ ESZKÖZ MŰKÖDTETÉSE alatt

- Ne döntse a motort vagy a készüléket olyan szögbe, amely a benzín kiömlését idézheti elő.
- Ne használja a karburátor pillangószelepét a motor leállításához.

AZ ESZKÖZ SZÁLLÍTÁS közben

- Szállítás ÜRES üzemanyagtartállyal vagy ZÁRT üzemanyag elzáró szeleppel lehetséges

A GÁZOLAJ VAGY ÜZEMANYAG KÉSZÜLÉKEK TÁROLÁSA AZ ÜZEMANYAG-TARTÁLYBAN

- Tartsa távol nyílt lángtól, kályhától, vízmelegítőktől vagy más olyan eszközöktől, amelyek vezérlőfényvel vagy más gyújtóforrással rendelkeznek, mivel ezek meggyújthatják az üzemanyag gőzeit.



FIGYELEM

A motor beindítása során szikrák keletkeznek. A szikrák meggyújthatják a közeli tűzveszélyes gázokat. Robbanás vagy tűz keletkezhet.



- Ha természetes vagy cseppfolyós kőolajgáz szivárog a környezetbe, ne indítsa be a motort.
- Ne használjon nyomás alatt lévő hajtóanyagokat, mivel gőzeik gyúlékonyak.



FIGYELEM, NAGYON FONTOS!

A motor szénmonoxidot bocsájt ki, ami szagtalan és színtelen mérgező gáz. A szén-monoxid belégzése hányingert, eszméletlenséget, esettől függően, halált is okozhat.



- Indítsa be a motort, és hagyja szabadban járni.
- Ne indítsa be a motort, és ne működtesse zárt helyiségekben, még nyitott ajtók vagy ablakok mellett sem.



FIGYELEM

A véletlen szikrázás tüzet vagy áramütést okozhat. A nem szándékos indítás botlást, traumás amputációt vagy sérülést okozhat.



A beállítás vagy javítások előtt:

- Húzza ki a gyújtógyertya kábelét, és tartsa távol a gyújtógyertyától.
- Válasszuk le az akkumulátor negatív pólusát (csak villanymotor).

A szikrák tesztelésekor:

- Használjon megfelelő gyújtógyertya-teszt eszközt.
- Ne ellenőrizze a szikrát eltávolított gyújtógyertyával.



FIGYELEM

A motor működése során az felmelegedhet, a motor alkatrészei, különösen a hangtompító, különösen elforrósodhatnak. Súlyos égési sérülések léphetnek fel, érintkezéskor. Tűzveszélyes hulladékok, például levelek, fű, cserjék stb. meggyulladhatnak.



- Hagyja lehűlni a hangtompítót, a motorhengert és a hűtőbordákat, mielőtt megérintené őket.
- Távolítsa el a hangtompító és a henger szakaszában felgyülemllett gyúlékony anyagokat.



FIGYELEM

A forgó alkatrészek megérinthetik kezét, lábát, haját, ruháját. Traumatikus amputáció vagy súlyos sérülés léphet fel.



- A készülék működése során különös biztonsági figyelemmel dolgozzon.
- Ügyeljen arra, hogy keze és lába ne érintkezzen a forgó alkatrészekkel.
- Kösse össze ha hosszú haját visel és távolítsa el az ékszereket.
- Ne viseljen laza ruházatot, lógó szalagokat ezek összegabalyodhatnak a géppel.

FIGYELEM

A kezdőkábel (visszarúgás) meghúzásakor a gyors visszatérés miatt gyorsabban húzza a kezét a motor felé, hogy könnyebben elengedhesse a kart, különben csonttörések, zúzódások vagy rándulások léphetnek fel.



- A motor beindításakor lassan húzza meg a kábelt, amíg ellenállást nem érez, majd gyorsan húzza meg.

- A motor beindítása előtt távolítsa el a készülék / motor összes külső terhelését.
- A közvetlenül csatlakoztatott berendezés alkatrészeit, például a késeket, a forgórészeket, a szíjtárcsákat, a lánc kerekeket stb. Jól rögzíteni kell.

Ajánlatok olaj használatra

A motor beindítása előtt a motort olajjal kell feltölteni. Ne öntsön túl sok olajat! Használjon minőségi olajat, "Felhasználásra API, SF, SG, SH, SJ" jelöléssel. NE keverje az olajat benzinnel. A motor beindulásakor, a várható hőmérséklettől függően a következő olajcsere előtt válassza ki a megfelelő SAE olaj viszkozitást.

* A léghűtéses motorok jobban felmelegsznek, mint az autómotorok. A nem szintetikus többviszkózítású olajok (15W30, 15W40, 15W50 stb.) 40 C feletti hőmérsékleten történő használata a szokásosnál nagyobb olajfogyasztást okoz. Több viszkózus olaj használata esetén gyakran ellenőrizze az olajszintet.

** Ha 40 C alatti hőmérsékleten használ SAE 30 olajat, akkor nehezebb beindítani a motort, ami az elégtelen kenés miatt károsíthatja a henger falát.

Ellenőrizze az olajszintet. (Az olajteknő térfogata kb. 0,6 liter).

Helyezze a motort vízszintes helyzetbe, és tisztítsa meg az olajkitöltő nyílás körül.

Húzza ki az olajszintmérő pálcát, törölje le tiszta ruhával, helyezze vissza és nyomja be teljesen. Ezután húzza ki a rudat és ellenőrizze az olajszintet. Az olajat FULL (MAX) jelöléssel kell ellátni.

Ha olajra van szükség, lassan töltsse fel a lyukba (A). A motor beindítása előtt szorosan húzza meg az olajszintmérő pálcát (B).

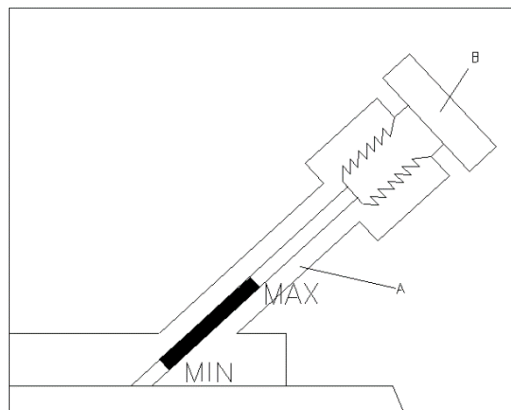

Ne adjon túl sok olajat. A túl sok olaj a következőket idézheti elő:

1. füst,
2. nehezebb gyújtás,
3. gyújtógyertya szennyeződés,
4. olajos légszűrő.

Üzemanyag-ajánlatok

Használjon tiszta, friss, ólommentes, szokásos benzint legalább 77 oktánnal. Vásároljon annyi üzemanyagot, amennyit 30 napon belül felhasznál. Lásd a tárolási utasításokat.

Ellenőrizze az üzemanyagszintet

Tankolás előtt hagyja a motort legalább 2 percig hűlni.

Tankolás előtt először tisztítsa meg a szemet az üzemanyag-töltő nyílás körül. Ezután távolítsa el a fedelet. Töltse fel a tartályt kb. 2,5 cm-rel az ajtó alsó széle alá, hogy az üzemanyag elterjedjen. Vigyázzon, ne töltsen túl a tartályt.

BIZTONSÁGOS HASZNÁLAT



MINDIG TARTSA KEZDÉT ÉS LÁBÁT TÁVOLABB A KÉSZÜLÉK MOZGÓ RÉSZEITŐL.

Ne használjon nyomás alatt lévő hajtófolyadékokat. A gőzök gyúlékonyak.

Indítsa el, tárolja és töltsse fel a motort sík felületen. Ellenőrizze az olajszintet.

Ha a motor nem indul be háromszoros húzással, nyomja meg a gumi szivattyú gombot, és húzza meg újra az indítókötelet.

Megjegyzés: Ha a motor leáll, mert kifogyott az üzemanyag, töltsse fel az üzemanyagot, és nyomja meg háromszor a gumi szivattyú gombját. Úgyn. inject általában nem szükséges, ha újraindítja a még meleg motort. Hideg időben néha meg kell ismételni az inject folyamatot.

Leállítás

Engedje el a fékbiztosító kart VAGY állítsa a fojtószelepet STOP állásba.

Karbantartás, szerviz

Tartsa be az előírt munkaidő vagy naptári időszakok időközét, attól függően, hogy melyik következik be előbb. Kedvezőtlen körülmények között végzett munka esetén rövidíteni kell a karbantartási időközöket.

A motor véletlenszerű beindulásának megelőzése érdekében szerelés előtt húzza ki a gyújtógyertya kábelét.



FIGYELEM: Ha a motort a szállításhoz meg kell dönteni, ellenőrizze vagy távolítsa el a fűvet; tartsa a gyújtógyertyát felfelé.

Szállítás vagy oldalra döntés, a következőket idézheti elő:

1. füst,
2. nehezebb gyújtás,
3. gyújtógyertya szennyeződés,
4. olajos légszűrő.

Légszűrő tisztítása.

Cserélje ki a légszűrőt, ha nagyon piszkos vagy rongálódott.

- Csavarja le a csavart.
- Óvatosan vegye ki a kazettát, hogy megakadályozza a szennyeződések porlasztásba kerülését.
- Szedje szét a légszűrőt és tisztítsa meg az összes alkatrészt. Mossa le a szűrőt folyékony mosószerrel vagy vízzel. Csepegtesse le és szárítsa meg tiszta ruhával.
- Helyezze vissza a szűrőt a házba.
- Csavarja vissza a légszűrőt a karburátorra.



Olaj

Rendszeresen ellenőrizze az olajsintet.

Ellenőrizze, hogy az olajsint megfelelő-e. 5 óránként vagy naponta ellenőrizze a motor beindítása előtt. Az olajkitöltési folyamat leírása az olajajánlatok részben található.



Olajcsere.

Az olajat az első 5 üzemóra után ki kell cserélni. Az olaj akkor változik, ha a motor még meleg. Töltsse fel az ajánlott SAE viszkozitási fokozatú új olajjal.

A motor vagy a készülék megdöntése előtt az olaj kiürítéséhez ürítse ki a benzint a tartályból, és hagyja járni a motort, amíg a tartály ki nem ürül.

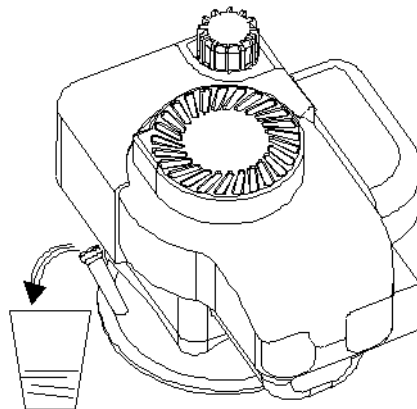

1. Távolítsa el a gyújtógyertyát, és öntsön kb. 15 ml motorolajat a hengerbe. Cserélje ki a gyújtógyertyát, és lassan fordítsa el a motor tengelyét, hogy az olaj egyenletesen oszlasson el.
2. Tisztítsa meg a fűvet és a gyomokat a hengerből és a borda hengerfejéből, az ujjvédő alatt, a kimenet / átalakító körül és környékén.
3. Tiszta és száraz helyen tárolja, de ne tűzhelyek, nyílt láng vagy vízmelegítők közelében, és ne szikrázó eszközök közelében.

Ha a motor tetejéről engedi az olajat, a gyújtógyertyáknak felfelé kell nézniük.

Ha az olajleeresztő csavart négyzet alakú csatlakozóval húzza ki, az olajat leeresztheti a motor aljáról.

Tárolás

Ha a motort 30 napnál hosszabb ideig nem használják, fontos az üzemanyagot biztosítani vagy eltávolítani, annak érdekében, hogy az üledék ne halmozódjon fel az üzemanyag-ellátó rendszerben vagy a karburátor fontos részein.

A motor védelme érdekében javasoljuk az üzemanyag-stabilizátorok használatát. Keverje össze a stabilizátort az üzemanyagtartályban vagy a tárolótartályban található üzemanyaggal. Hagyja rövid ideig járni a motort, hogy a stabilizátor átfolyjon a karburátoron. A motor és az üzemanyag legfeljebb 24 hónapig tárolható.

Megjegyzés: Ha nem használ stabilizátort, vagy ha a készülék alkoholt tartalmazó üzemanyaggal működik, pl. alkohol és benzin keverékével távolítson el minden üzemanyagot a tartályból, és járassa a motort, amíg elfogy az üzemanyag.

Szervizelés

Látogasson el a hivatalos szerviztechnikusokhoz, akik eredeti szerszámokkal és képzett szerelőkkel vannak felszerelve, akik a motor szakszerű javítását vagy szervizelését végzik.



Karbantartási feltételek

Gyújtógyertya szervizelése

NE ellenőrizze a szikrát, ha a gyertya nincs
 Tesztelővel tesztelje a szikrákat
 gyújtógyertya.



NE indítsa el a motort, ha a gyújtógyertya nincs felszerelve.

Utántöltéskor, nyomja be a gázkart

állítsa FAST helyzetbe, és indítsa el, amíg a motor be nem

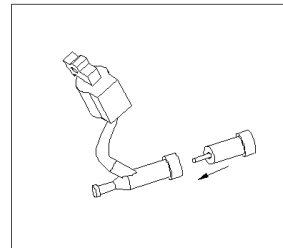

felszerelve.

indul.

A gyújtógyertya érintkezőinek távolságának 0,76 mm-nek kell lennie.

Cserélje ki a gyújtógyertyákat 100 óránként vagy évszakonként, amelyek előbb bekövetkeznek.



Rendszeresen tisztítsa meg a motort

Rendszeresen távolítsa el a fűvet és a beakadt gyomot a motorból. Tisztítsa meg az ujjvédőt. A tisztításhoz ne öblítse le a motort vízzel, mert a víz szennyezheti az üzemanyagot. Tisztítsa ecsettel vagy sűrített levegővel. A kipufogógáz körül elhelyezkedő hulladékok tüzet okozhatnak. Minden használat előtt ellenőrizze és tisztítsa meg.



Tisztítsa meg a hűtőrendszert. A fű vagy a gyom eltömítheti a motor hűtőrendszerét, különösen ha magas, száraz fűvet hosszabb ideig vág. A belső hűtőbordák és felületek tisztítást igényelhetnek. Ez megakadályozza a motor túlmelegedését és károsodását.

JÓTÁLLÁSI JEGY

No.....

Magyarországon vásárolt ISKRA vagy ISKRAERO gép vásárlása esetén a A PTK 6:173.§ (1) bekezdése szerint a jótállási igény a jótállási határidőben érvényesíthető. Ha a jótállásra kötelezett kötelezettségének a jogosult felhívására - megfelelő határidőben - nem tesz eleget, a jótállási igény a felhívásban tűzött határidő elteltétől számított három hónapon belül akkor is érvényesíthető bíróság előtt, ha a jótállási idő már eltelt. E határidő elmulasztása jogvesztéssel jár.

A jótállás időtartama a 151-es rendelet 2.§ (1) bekezdése alapján:

- 10000 forintot elérő, de 100000 forintot meg nem haladó eladási ár esetén egy év, (+egy év gyártó által vállalt.)
- 100 000 forintot meghaladó, de 250 000 forintot meg nem haladó eladási ár esetén két év,
- 250 000 forint eladási ár felett három év.

ELADÓSZERV TÖLTI KI!

Kereskedő cég bélyegzője:

Forgalmazó, garanciális képviselő:

Bezzegh Épületgépezési Kft.

3200 Gyöngyös, Szurdokpart utca 2.

Adószám: 13085904-2-10, Cégjegyzékszám: 10-09-025558

E-mail: info@iskramagyarorszag.hu



Termék típusa:

Termék gyártási száma: (SN)

Márka tulajdonosa:



AHAC d.o.o.

Stopče 31

3231 Grobelno, Slovenia

Vásárlás időpontja: A termék a fogyasztó részére való átadásának vagy az üzembe helyezésének* időpontja:

.....év.....hó.....nap(*a megfelelő aláhúzendő)

TÁJÉKOZTATÓ A JÓTÁLLÁSI JOGOKRÓL

1.

A jótállás határideje a termék fogyasztó részére való átadásától vagy az üzembe helyezéstől (amennyiben azt a forgalmazó vagy annak megbízottja végezte el)

- 10 000 forintot elérő, de 100 000 forintot meg nem haladó eladási ár esetén egy év, (+egy év és gyártó által vállalt.)
- 100 000 forintot meghaladó, de 250 000 forintot meg nem haladó eladási ár esetén két év,
- 250 000 forint eladási ár felett három év

Nem tartozik jótállás alá a hiba, ha annak oka a termék a fogyasztó részére való átadását követően lépett fel, így például, ha a hibát

- szakszerűtlen üzembe helyezés (kivéve, ha az üzembe helyezést a forgalmazó, vagy annak megbízottja végezte el, illetve, ha a szakszerűtlen üzembe helyezés a használati-kezelési útmutató hibájára vezethető vissza)
- rendeltetésellenes használat, a használati-kezelési útmutatóban foglaltak figyelmen kívül hagyása,
- helytelen tárolás, helytelen kezelés, rongálás,
- elemi kár, természeti csapás okozta.
- A kopó alkatrész, (úgy, mint forgó alkatrész, ékszíj,

Jótállás keretébe tartozó hiba esetén a fogyasztó

- elsősorban – választása szerint – kijavítást vagy kicserélést követelhet, kivéve, ha a választott jótállási igény teljesítése lehetetlen, vagy ha az a forgalmazónak a másik jótállási igény teljesítésével összehasonlítva aránytalan többletköltséget eredményezne.
- ha sem kijavításra, sem kicserélésre nincs joga, vagy ha a forgalmazó a kijavítást, illetve a kicserélést nem vállalta, vagy e kötelezettségének megfelelő határidőn belül, a fogyasztónak okozott jelentős kényelmetlenség nélkül nem tud eleget tenni, a fogyasztó választása szerint – megfelelő árleszállítást igényelhet vagy elállhat a szerződéstől. Jelentéktelen hiba miatt elállásnak nincs helye.
- Ha a fogyasztó a termék meghibásodása miatt a vásárlástól számított három munkanapon belül érvényesít csereigényt, a forgalmazó nem hivatkozhat aránytalan többletköltségre, hanem köteles a terméket kicserélni, feltéve, hogy a meghibásodás a rendeltetészerű használatot akadályozza.
- A kijavítást vagy kicserélést – a termék tulajdonságaira és a fogyasztó által elvárható rendeltetésére figyelemmel – megfelelő határidőn belül, a fogyasztónak okozott jelentős kényelmetlenség nélkül kell elvégezni. A forgalmazónak törekednie kell arra, hogy a kijavítást vagy kicserélést legfeljebb tizenöt napon belül elvégezze.
- Ha a forgalmazó a termék kijavítását megfelelő határidőre nem vállalja, vagy nem végzi el, a fogyasztó a hibát a forgalmazó költségére maga kijavíthatja vagy mással kijavíttathatja.
- A kijavítás során a termékbe csak új alkatrész kerülhet beépítésre.
- Nem számít bele a jótállási időbe a kijavítási időnek az a része, amely alatt a fogyasztó a terméket nem tudja rendeltetészerűen használni. A jótállási idő a terméknek vagy jelentősebb részének kicserélése (kijavítása) esetén a kicserélt (kijavított) termékre (termékrészre), valamint a kijavítás következményeként jelentkező hiba tekintetében újból kezdődik.

2.

- A jótállási kötelezettség teljesítésével és a szerződésszerű állapot megteremtésével kapcsolatos költségek – ideértve különösen az anyag-, munka- és továbbítási költségeket – a forgalmazót terhelik.
- A rögzített bekötésű, illetve a 10 kg-nál súlyosabb, vagy tömegközlekedési eszközön kézi csomagként nem szállítható terméket – a járművek kivételével – az üzemeltetés helyén kell megjavítani. Ha a javítás az üzemeltetés helyén nem végezhető el, a le- és felszerelésről, valamint az el- és visszaszállításról a forgalmazó gondoskodik.
- A jótállás nem érinti a fogyasztó törvényen alapuló – így különösen szavatossági, illetve kártérítési – jogainak érvényesítését.
- A jótállási igény a jótállási jeggyel érvényesíthető. Jótállási jegy hiányában, ha a fogyasztó jótállási igényt kíván érvényesíteni fogyasztói szerződés megkötését bizonyítottan kell tekinteni, ha a fogyasztó bemutatja az ellenérték megfizetését igazoló bizonylatot.
- A fogyasztó jótállási igényét a forgalmazónál érvényesítheti.
- A fogyasztó javítási igényével az alábbi szerviz (ek)-hez is fordulhat. (Szervizek listája mellékelt lapon.)
- A forgalmazó a minőségi kifogás bejelentésekor a fogyasztói szerződés keretében érvényesített szavatossági és jótállási igények intézéséről szóló 49/2003. (VII. 30.) GKM rendelet (a továbbiakban: GKM rendelet) 3. §-a szerint köteles – az ott meghatározott tartalommal – jegyzőkönyvet felvenni és annak másolatát a fogyasztó részére átadni.
- A forgalmazó, illetve a szerviz a termék javításra való átvételekor a GKM rendelet 5. §-a szerinti elismervény átadására köteles.

JAVÍTÁS ESETÉN TÖLTENDŐ KI!

A jótállási igény bejelentésének időpontja:

Javításra átvétel időpontja:

Hiba oka:

A termék a fogyasztó részére való visszaadásának időpontja:

A jótállás – javítás időtartamával meghosszabbított – új határideje:

JAVÍTÁS ESETÉN TÖLTENDŐ KI!

A jótállási igény bejelentésének időpontja:

Javításra átvétel időpontja:

Hiba oka:

A termék a fogyasztó részére való visszaadásának időpontja:

A jótállás – javítás időtartamával meghosszabbított – új határideje:

JAVÍTÁS ESETÉN TÖLTENDŐ KI!

A jótállási igény bejelentésének időpontja:

Javításra átvétel időpontja:

Hiba oka:

A termék a fogyasztó részére való visszaadásának időpontja:

A jótállás – javítás időtartamával meghosszabbított – új határideje:

CSERE ESETÉN TÖLTENDŐ KI

Elbíráló Szervíz:

Elbírálás időpontja:

Jegyzőkönyv Sorszama:

Termék és tartozékainak átvételi időpontja:

Csere oka:

Az új termék a fogyasztó részére való kiadásának időpontja:

EC - DECLARATION OF CONFORMITY

Manufacturer's name and address: Ningbo Sinharbour Garden Machinery Co., Ltd.
No. 3-1 Laiyan Road, Xiaodong Economic Development
South Area, Yuyao, Ningbo 315408, P. R. China

Product: Gasoline Lawnmover
Model: HG41PL-RV125
Year of production: 2020

The designated product in accordance with the following EC directives:

- Machinery Directive 2006/42/EC (MD)
- Electromagnetic Compatibility Directive 2014/30/EU (EMC)
- Noise Emissions Directive 2000/14/EC+2005/88/EC
- Directive (EC) 2016/1628

Including amendments

Full compliance with the standards listed below proves the conformity of the designated product with the requirements of EC directives mentioned above.

Measured sound level: 85 dB(A)
Guaranteed sound level: 96 dB(A)

EN ISO 5395-1:2013	Garden equipment — Safety requirements for combustion-engine-powered lawnmowers — Part 1: Terminology and common tests
EN ISO 5395-2:2013	Garden equipment — Safety requirements for combustion-engine-powered lawnmowers — Part 2: Pedestrian-controlled lawnmowers
EN ISO 14982:2009	Agricultural and forestry machinery — Electromagnetic compatibility — Test methods and acceptance criteria
EN ISO 3744:2010	Acoustics - Determination of sound power levels of noise sources using sound pressure. Engineering method in an essentially free field over a reflecting plane
ISO 11094:1991	Acoustics - Test code for the measurement of airborne noise emitted by power lawn mowers, lawn tractors, lawn and garden tractors, professional mowers, and lawn and garden tractors with mowing attachments

The notified body in EC: 0197

TÜV Rheinland LGA Products GmbH, Tillystraße 2, 90431 Nürnberg, Germany

Emission approval: e9*2016/1628*2017/656SYA1/P*1032*02 (V)

Issued by: Ministerio de Industria, Comercio y Turismo, date: 20.06.2019

Method of noise measure: annex VI directive 2000/14/EC+2005/88/EC

EC-Type Examination certificate no.: AM 50453654 0001

Safety and health requirements certificate no.: AM 50453654 0001

Person authorised to compile the technical file: Žan Moškotevc

Authorized representative in EC: AHAC d.o.o., Stopče 31, 3231 Grobelno, Slovenija

Ningbo, 17.11.2020

Signature:
Winme Hu
General manager



宁波新合博园林机械有限公司
NINGBO SINHARBOUR GARDEN MACHINERY CO., LTD.

EC - DECLARATION OF CONFORMITY

Manufacturer's name and address: Ningbo Sinharbour Garden Machinery Co., Ltd.
Fanzhou Village, Yangming Street, Yuyao,
Zhejiang 315400, P.R. China

Product: Gasoline Lawnmover

Model: BN46SML-RV145

Year of production: 2020

The designated product in accordance with the following EC directives:

- Machinery Directive 2006/42/EC (MD)
- Electromagnetic Compability Directive 2014/30/EU (EMC)
- Noise Emissions Directive 2000/14/EC+2005/88/EC
- Directive (EC) 2016/1628

Including amendments

Full compliance with the standards listed below proves the conformity of the designated product with the requirements of EC directives mentioned above.

Measured sound level L_{pA} : 84 dB(A)
Guaranteed sound level L_{WA} : 96 dB(A)

EN ISO 5395-1:2013	Garden equipment — Safety requirements for combustion-engine-powered lawnmowers — Part 1: Terminology and common tests
EN ISO 5395-2:2013	Garden equipment — Safety requirements for combustion-engine-powered lawnmowers — Part 2: Pedestrian-controlled lawnmowers
EN ISO 14982:2009	Agricultural and forestry machinery — Electromagnetic compatibility — Test methods and acceptance criteria
EN ISO 3744:2010	Acoustics - Determination of sound power levels of noise sources using sound pressure. Engineering method in an essentially free field over a reflecting plane
ISO 11094:1991	Acoustics - Test code for the measurement of airborne noise emitted by power lawn mowers, lawn tractors, lawn and garden tractors, professional mowers, and lawn and garden tractors with mowing attachments

This declaration of conformity is issued at the sole responsibility of the manufacturer.

The notified body in EC: 0197

TÜV Rheinland LGA Products GmbH, Tillystraße 2, 90431 Nürnberg, Germany

Emission approval: e9*2016/1628*2017/656SYA1/P*1032*02 (V)

Issued by: Ministerio de Industria, Comercio y Turismo, date: 20.06.2019

Method of noise measure: annex VI directive 2000/14/EC+2005/88/EC

EC-Type Examination certificate no.: JO 60144652 0001

Safety and health requirements certificate no.: S 50432007 0005

Person authorised to compile the technical file: Žan Moškotevc

Authorized representative in EC: AHAC d.o.o., Stopče 31, 3231 Grobelno, Slovenija

Ningbo, 17.11.2020

Signature:
Winme Hu
General manager



宁波新合博园林机械有限公司
NINGBO SINHARBOUR GARDEN MACHINERY CO., LTD.