



TÍPUS: BN46SMH-S, HG51SMH-B, BN53SMH-GCVX200

HU BENZINMOTOROS FÚNYÍRÓ

Eredeti használati útmutató fordítása



**TÍPUS: BN46SMH-S**



**TÍPUS: HG51SMH-B**



**TÍPUS: BN53SMH-GCVX200**

**Megjegyzés:** Kérjük, használat előtt olvassa el a következő útmutatót. Ez a könyv hasznos információkat tartalmaz a BIZTONSÁGRÓL, AZ ÖSSZESZERELÉSRŐL, A MŰKÖDÉSRŐL ÉS A KARBANTARTÁSRÓL. Kérjük, őrizze meg az útmutatót és a motor könyvecskét a jövőbeli hivatkozások miatt! Benne, fontos illusztrált információk találhatóak az Ön fűnyírójáról.

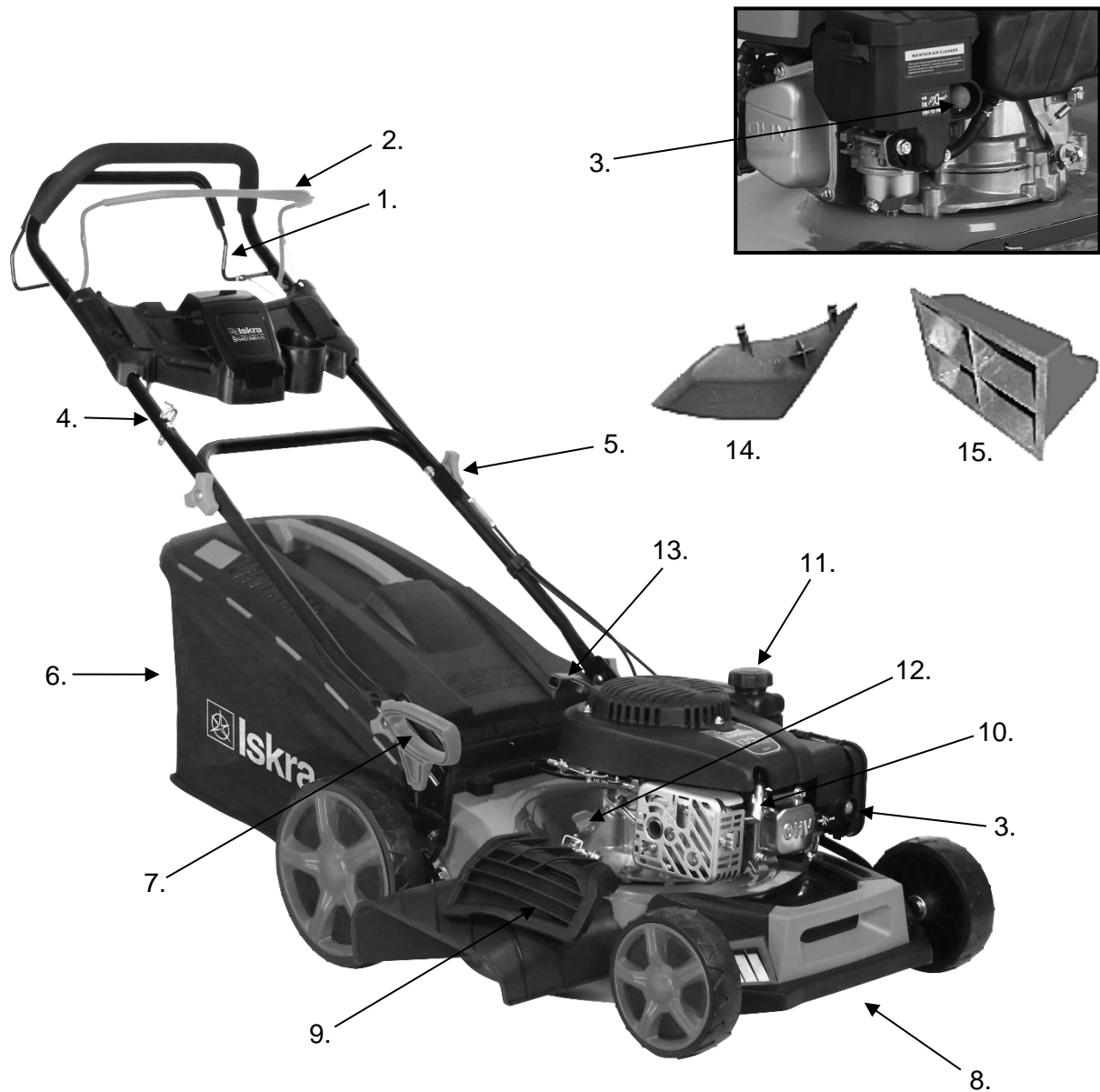

**Fig. 1**

## 1. ALKATRÉSZEK LEÍRÁSA

**TÍPUS: BN46SMH-S**

- |                              |                       |                       |
|------------------------------|-----------------------|-----------------------|
| 1. Önműködést szabályozó kar | 7. Magasságállító kar | 13. Indítókar         |
| 2. Megállítókar              | 8. Védő               | 14. Kivezető csatorna |
| 3. Üzemanyag szivattyú       | 9. Oldalsó kapcsoló   | 15. Talajtakaró ék    |
| 4. Kábelvezető               | 10. Gyújtógyertya     |                       |
| 5. Zárólókar                 | 11. Üzemanyagfedél    |                       |
| 6. Gyűjtőkosár               | 12. Olajfedél         |                       |

**FIGYELEM:**

Saját biztonsága érdekében, kérjük olvassa el ezen utasításokat mielőtt használni kezdené új fűnyíróját. Az utasítások be nem tartása súlyos sérülést eredményezhet. Egy ideig ismerkedjen meg a fűnyíróval minden használat előtt.

**2. SZIMBÓLUMOK A TERMÉKEN**

Fig. 2A

- B.1 Olvassa el a kezelőnek szóló utasításokat
- B.2 Távollétsa el a véletlen szemlélőket
- B.3 Fordítson több figyelmet a kezeire és a lábaira a sérüléseket elkerülendő.
- B.4 Az üzemanyag gyúlékony, kerülje a nyílt lángot.  
Ne töltsön üzemanyagot amíg a gép működik.
- B.5 Mérgező kipárolgás;  
Ne használja beltérben.
- B.6 A fűnyírás alatt, kérjük viseljen védő szemüveget és fül dugókat biztonsága érdekében.
- B.7 A javítások alkalmával, kérjük a gyújtógyertyákat az utasítások szerint javítsa.
- B.8 Figyelem: A motor forró.



2B. ábra

**2B. ábra:** Figyelmeztető jelölés a fűnyírón: **NE TEGYE KEZEIT ÉS LÁBAIT KÖZEL**

**3. ÁLTALÁNOS BIZTONSÁGI SZABÁLYOK**



**FIGYELEM:** Amikor benzines gépet használ, mindig tartsa be az általános biztonsági intézkedéseket, beleértve az itt felsoroltakat is, a súlyos sérülések és/vagy károk kockázatának elkerülése érdekében.

Olvassa el ezen utasításokat, a termék használata előtt, illetve őrizze meg későbbi használatra.

### Képzés

- Figyelmesen olvassa el az utasításokat. Ismerje meg a vezérlést és a készülék szabályos használatát;
- Soha ne engedje gyermekek számára vagy képzetlen személyeknek a fűnyíró használatát. A helyi előírások korlátozhatják a kezelő életkorát;
- Soha ne nyírjon fűvet amíg a közelben emberek, különösen gyermekek vagy háziállatok tartózkodnak;
- Ügyeljen arra, hogy a kezelő vagy a felhasználó a felelős azért a balesetért, amely más személlyel vagy azok vagyonával történik.

### Előkészület

- Fűnyírás alatt mindig viseljen vastag öltözetet és hosszú nadrágot. Ne használja a felszerelést mezítláb vagy nyitott szandálban;
- Alaposan nézze át fűnyíró munkaterületét és távolítsa el minden tárgyat amit a gép feldobhat;
- **FIGYELEM-** A benzin nagyon gyúlékony.
  - az üzemanyagot tárolja, a külön arra célra szolgáló edényekbe;
  - az üzemanyagot kint töltsse és ne dohányozzon töltés közben;
  - a motor beindítása előtt töltsse az üzemanyagot. Soha ne vegye le az üzemanyagtartály fedelét és ne töltsön benzint amíg a motor működik vagy amíg a motor forró;
  - ha a benzin kifolyt, ne indítsa be a motort, amíg a gépet nem mozdítja el a kiömlés területétől, illetve kerülje a gyulladás lehetséges forrásait, amíg a benzin párlat ki nem párolog;
  - biztonságosan cseréljen le minden üzemanyagtartály fedelet;
- Cserélje le a szabálytalan kipufogódobokat;
- Használat előtt mindig győződjön meg vizuálisan arról, hogy a pengék, az anyacsavar és a penge felszerelése kopott vagy sérült-e. Cserélje le a kopott vagy sérült pengéket és anyacsavarokat teljességében, az egyensúly megtartása érdekében;

### Üzemelés

- Ne kezelje a gépet zárt helyiségben, a mérgező szén-monoxid miatt;
- Csak nappali fény vagy jó mesterséges megvilágítás mellett nyírjon fűvet;
- Lehetőség szerint kerülje a felszerelés használatát nedves fű esetén;
- Lejtőknel, mindig ügyeljen saját stabilitására;
- Soha ne fusson, inkább gyalogoljon;
- Kerek fűnyíróknál, lejtőkön mindig átlós irányban dolgozzon, sohasem le-fel irányban;
- Legyen különösen óvatos irányváltoztatásnál a lejtőkön;
- Ne nyírjon fűvet túl meredek lejtőkön;
- Legyen különösen óvatos hátrafelé történő haladásnál vagy amíg saját maga felé húzza a fűnyírót;



#### 4.1 FOGÓKAR



3A Ábra

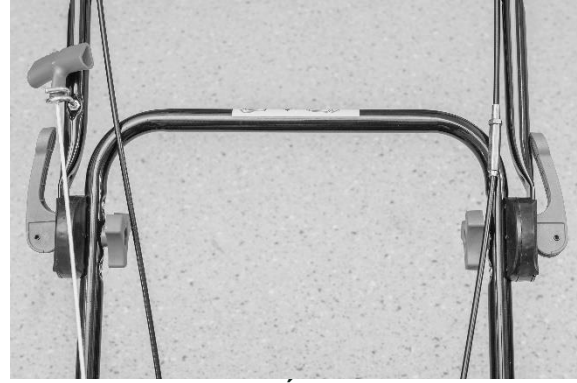

3B Ábra

1. Rögzítse az alsó karokat a gépen, a megfelelő kulcsot használva. (3A. ábra)
2. Emelje fel a két zárolókart, hogy fellazíthassa a felső hajlítókarokat. (3B. ábra)
3. Zárja le a zárolókart, a karok lezárása érdekében működési állapotban.
4. A szorítást állítsa be a zároló anyacsavarral, a megfelelő kulcsot használva.

#### 4.2 A GYŰJTŐKOSÁR FELHELYEZÉSE, LEVÉTELE



Hátsó fedél

4A Ábra

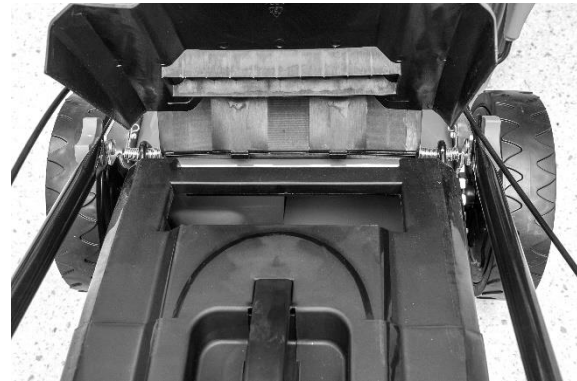

4B Ábra

1. A felhelyezéshez: Emelje fel a hátsó fedelet és rögzítse a gyűjtőkösarat a fűkasza hátsó részére. (4A. ábra, 4B. ábra)
2. Az eltávolításhoz: fogja meg és emelje fel a hátsó fedelet, vegye ki a gyűjtőkösarat.

#### 4.3 4.3 INDÍTÓKAR

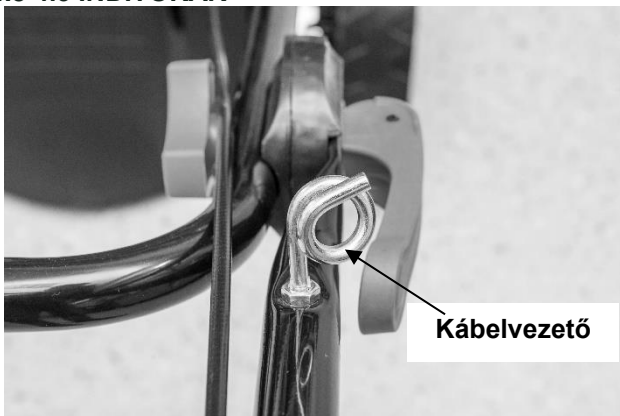

Kábelvezető

5 Ábra



5A Ábra

Mozdítsa a berántókart a kábelvezető felé. (5. ábra)

**5. 3 az 1-ben**

Ezen fűnyírókat lehetséges úgy beállítani, hogy azok ne eredeti funkciójukat végezzék, céltól függően:

Hátsó kidobású fűnyíróból:

1. talajtakaró fűnyíró
2. oldalsó kidobású fűnyíró.

**Mi a talajtakarás?**

Talajtakarás során, a fű egy lépésben kerül levágásra, majd finoman összevágva kerül vissza a gyepre, természetes komposztként.

Tanácsok, talajtakaró fűnyíráshoz:

- A szabályos kidobás max. 2cm-nél 6cm-től 4cm magas fűvet csinál.
- Használjon éles pengét – ne nyírjon nedves fűvet
- Állítsa be a motor maximális sebességét
- Csak üzemi sebességgel közlekedjen
- A talajtakaró éket rendszeresen tisztítsa, a gépház belső oldalán, valamint a pengét

**A munka kezdete**

**EGY: Alkalmazkodás a talajtakaráshoz**



**FIGYELEM:** csak megállított motorral és pengével.



**7A Ábra**



**7B Ábra**

1. Emelje fel a hátsó fedelet, és vegye ki a gyűjtőkosarat. (7A. ábra)
2. Tolja a talajtakaró éket a védőbe. Akassza a talajtakaró éket a védőn található nyílásba. (7B. ábra)
3. Ismét zárja le a hátsó fedelet.

**KETTŐ: Oldalsó kidobású beállítás**

**FIGYELEM:** kizárólag, amikor a motor és a penge megálltak.





**8A Ábra**

**8B Ábra**

1. Emelje fel a hátsó fedelet, majd vegye ki a gyűjtőkosarat.
2. Szerelje fel a kivezető csatornát.
3. Emelje fel az oldalsó fedelet az oldalsó kidobáshoz (8A. ábra)
4. Csatlakoztassa az oldalsó kidobású vezetőt: az oldalsó fedél ékére. (8A. ábra)
5. Engedje le az oldalsó fedelet – a fedél az kivezető csatornán fekszik. (8B. ábra)

### HÁROM: Magasabb fű nyírása

1. A gyűjtőkosárral történő fűnyíráshoz, vegye le a talajtakaró éket, és az oldalsó kivezető csatornát, majd tegye fel gyűjtőkosarat.
2. A talajtakaró ék eltávolítása.
  - Emelje fel a hátsó fedelet és távolítsa el a talajtakaró éket.
  - Az oldalsó kivezető csatorna eltávolítása:



**FIGYELEM:** csak megállított motorral és pengével.

3. Emelje fel az oldalsó fedelet és távolítsa el a kivezető csatornát.
  - Az oldalsó fedél automatikusan lezárja a kivezető csatornát a gépházon, rugó segítségével.
  - Rendszeresen tisztítsa meg az oldalsó fedelet és a kivezető nyílást a fű maradékoktól és szennyeződésektől.



**FIGYELEM:** csak megállított motorral és pengével.

## 6. UTASÍTÁSOK A MUNKAVÉGZÉSHEZ

### 6.1 INDÍTÁS ELŐTT

Öntsön a motorba benzint és olajat, a motorra vonatkozó különleges utasításokban leírtak szerint, melyek mellékelve vannak a fűnyíróhoz. Figyelmesen olvassa el az utasításokat. **FIGYELEM:** soha ne töltsön üzemanyagot zárt helyiségben, járó motorral, vagy amíg a motor nem hűlt ki legalább 15 percig a működést követően.

### 6.2 A MOTOR ÉS A PENGE BEINDÍTÁSÁHOZ

**9A Ábra**

**9B Ábra**

1. Az egység gumi védővel van felszerelve a gyújtógyertyák körül, ellenőrizze le, hogy a fém hurok a gyújtógyertya végén (a gumi védőn belül), jól van-e rögzítve, a gyújtógyertya fém hegyén keresztül.

2. 9A. ábra

Amikor hideg motort indít be, nyomja meg az üzemanyag szivattyút 1-3 alkalommal. Amikor meleg motort indít be, nyomja meg az üzemanyag szivattyút egy alkalommal.

3. A gép mögött állva, fogja meg a megállítókart és nyomja fel a felső karhoz, ahogyan a 9B. ábrán látható.

4. Nyomja meg a megállítókart, ahogyan a 9S. képen látható, és gyorsan húzza fel az indítókart. Lassan engedje vissza a kábelvezető nyílásába, miután a motor elindult. Engedje ki a megállítókart, a motor és a peng megállítása érdekében.

5. Mozdítsa a kipufogódob kart előre vagy hátra, a motor sebességének változtatására.

### 6.3 MUNKAELJÁRÁSOK

Az üzemelés alatt, fogja erősen a megállítókart mindkét kezével.



**Megjegyzés:** Az üzemelés alatt, amikor a megállítókar el van engedve, a motor fog állni, és a fűnyíró működése leáll.

### 6.4 A MOTOR MEGÁLLÍTÁSHOZ



**FIGYELEM:** A pengék tovább forognak néhány másodpercig, miután a motor ki lett kapcsolva.

1. Engedje el megállítókart, a motor és a penge megállításához.  
2. Válassza le és földelje le a gyújtógyertya vezetékét, a motorra vonatkozó különleges utasításokban leírtak szerint, a véletlenszerű bekapcsolás megakadályozása érdekében, amíg a felszerelés felügyelet kívül áll.

### 6.5 CSATLAKOZÁS AZ ÖNMŰKÖDÉSHEZ

Nyomja meg az önműködést szabályozó kart, majd a fűnyíró automatikusan fog mozogni előre, kb. 1m/s sebességgel, illetve engedje ki az önműködést szabályozó kart és a fűnyíró meg fog állni.



**FIGYELEM:** a fűnyíró, normális fű nyírására szolgál lakóterületeken, melynek magassága nem haladja meg a 250mm-t. Ne próbálja meg szokatlanul magas, száraz vagy nedves (pl. legelő) fűvet nyírni, illetve száraz avart. A fűnyíró védőin hulladék gyűlhet össze, vagy az érintkezésbe kerülhet a kipufogóval, ami tüzet okozhat.

### 6.6 A LEGJOBB EREDMÉNYEKÉRT TALAJTAKARÁSNÁL

Tisztítsa meg a gyepet a hulladékoktól. Győződjön meg arról, hogy a gyep meg van tisztítva kövektől, ágaktól, kábelektől és más idegen tárgyaktól, amelyeket a fűnyíró véletlenül kidobhat bármely irányba, súlyos sérüléseket okozva a kezelőnek és más személyeknek, valamint kárt a környező vagyokban és objektumokon. Ne nyírjon nedves fűvet. A hatékony talajtakaráshoz ne nyírjon nedves fűvet, mert az ráragad a védő alsó részére és az megakadályozza a szabályos talajtakarást. Ne nyírjon le többet a fű hosszúságának 1/3-nál. A javasolt fűnyírás takarásnál, a fű hosszának 1/3-a. Szükséges lesz a fűnyíró mozgásának sebességét is igazítani, annak érdekében, hogy a levágott fű egyenletesen takarja a gyepet. A különösen nehéz fűnyírásnál, vastag fűnél, talán a legalacsonyabb sebességre lesz szükség, a jól lenyírt és terített fű érdekében. A magas fű talajtakarásánál, talán szükség lesz arra hogy kétszer lenyírja a fűvet, a pengéket pedig még 1/3 magasságban leengedni, a második fűnyírás alkalmával, és talán második alkalommal más útvonalon haladva mint az első alkalommal. A fűnyírás átfedése minden átjárásnál segíteni fog, a szabálytalanságok eltüntetésében, amelyek esetlegesen a gyepen maradtak. A fűnyírót mindig teljes gázzal kell használni, a legjobb fűnyírás és a leghatékonyabb talajtakarás érdekében. Tisztítsa meg a védő alsó részét. Győződjön meg arról, hogy a védő alsó részét megtisztította-e minden használat után, a fű felgyülemelésének megakadályozása érdekében, ami úgy szabálytalan talajtakaráshoz vezethet. Avar eltakarítása. Az avar eltakarítása is hasznos a gyep szempontjából. Az avar eltakarításánál győződjön meg róla, hogy a levelek szárazok és hogy az avar réteg a gyepen nem túl vastag. Ne várja meg hogy az összes levél lehulljon a fáról a talajtakarás előtt.



**FIGYELEM:** ha idegen tárgyba ütközik, állítsa meg a motort. Távolítsa el a gyújtógyertya vezetékét, alaposan nézze meg, hogy a fűnyíró megsérült-e és javítsa meg a sérüléseket mielőtt újra beindítaná és használná a fűnyírót. A fűnyíró túlzott vibrációi a működés alatt, meghibásodást jelenthetnek. A gépet azonnal át kell nézni és meg kell javítani.

## 6.7 GYŰJTŐKOSÁR



Ürítse ki és tisztítsa ki a kosarat, ellenőrizze le hogy az tiszta-e, és gondoskodjon róla hogy a kosár szellőzik-e

10 Ábra

## 6.8 VÉDŐ

A fűnyíró védőjének alsó részét meg kell tisztítani minden használatot követően, a fű, levelek, szennyeződések és egyéb anyagok felgyülemelésének megakadályozása érdekében. Ha ezt nem sikerül megakadályozni, az rozsdásodáshoz és korrózióhoz vezethet, illetve megakadályozhatja a szabályos talajtakarást. A védőt megtisztíthatja a fűnyíró megdöntésével és a megfelelő szerszám segítségével történő tisztítással (ellenőrizze le, hogy a gyújtógyertya le van-e választva).

## 6.9 UTASÍTÁSOK A MAGASSÁG BEÁLLÍTÁSÁHOZ



**FIGYELEM:** Semmi esetben sem állítsa be a fűnyírót, a motor leállítása a gyertyák leválasztása nélkül előzetesen.



**FIGYELEM:** a kaszamagasság megváltoztatása előtt állítsa le a kaszát és húzza ki a gyújtógyertya kábelét.



11 Ábra

AZ ÖN FŰNYÍRÓJA FEL VAN SZERELVE EGY KÖZPONTI KARRAL, A MAGASSÁG BEÁLLÍTÁSÁHOZ, AMELY 8 KÜLÖNBÖZŐ MAGASSÁGOT KÍNÁL

1. Állítsa meg a fűnyírót és válassza le a gyújtógyertya vezetéket, a fűnyírás magasságának beállítása előtt.
2. A magasság beállítására szolgáló központi kar 8 különböző magasságot kínál.
3. A fűnyírás magasságának megváltoztatására nyomja meg a kart a kerek irányába le, vagy felfelé a megfelelő magasságig (11. ábra). Minden kerék azonos fűnyírési magasságon lesz.

**GYÚJTÓGYERTYA:** Cserére, csak eredeti gyújtógyertyát használjon. A legjobb eredményekért cserélje le a gyújtógyertyát minden 100 órányi használatot követően.

## 8. UTASÍTÁSOK KENÉSHEZ

**FIGYELEM:** Ne mossa a motort csapvízzel. A víz megkárosíthatja a motort vagy megszennyezheti az üzemanyagellátó rendszert.



1. Törölje meg a védőt száraz ronggyal.
2. Mossa le a védő alsó részét, a fűnyírót megdöntve úgy, hogy a gyújtógyertye felfelé helyezkedjen el.

## 9.1 A MOTOR LÉGSZŰRŐJE



**FIGYELEM:** Ne engedje, hogy a szennyeződések vagy a por eltömítsék a légszűrő szivacsos anyagát. A légszűrőt szervizelni (tisztítani) kell 25 órányi normális fűnyírást követően. A szivacsos elemet rendszeresen szervizelni kell, ha a fűnyírót száraz, poros körülmények között használják.

### A LÉGSZŰRŐ KITISZTÍTÁSÁHOZ

1. Csavarja le a csavart.
2. Nyomja le a két nyelvet a szűrő fedelének csúcsán. Vegye le a fedelet.
3. Mossa meg a szűrőt szappannal és vízzel. **NE HASZNÁLJON BENZINT!**
4. A szűrőt szárítsa meg levegőn.
5. Öntsön néhány csepp SAE30 olajat a szűrő szivacsára és erősen nyomja össze, hogy eltávolítsa a felesleg olajat.
6. Ismét helyezze be a szűrőt.



**MEGJEGYZÉS:** Cserélje ki a szűrőt, ha megsérült, elszakadt vagy ha azt nem lehet megtisztítani.

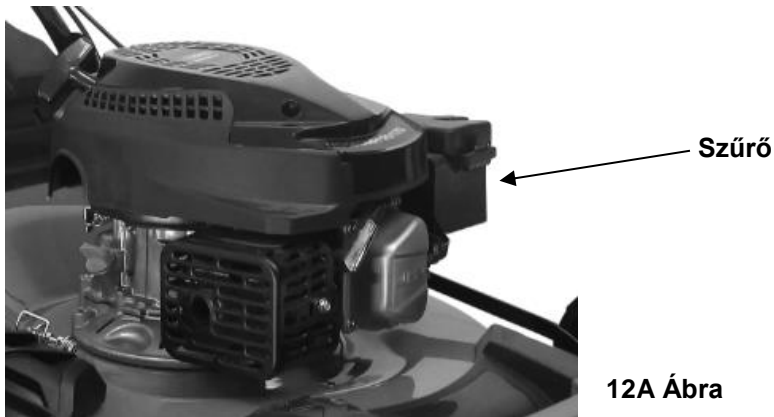

12A Ábra

## 9.2 PENGE



**FIGYELEM:** Kötelezően válassza le és földelje le a gyújtógyertya vezetékét, a pengén történő munkálatok megkezdése előtt, hogy megakadályozza a motor véletlenszerű beindítását. Védje meg kezét erős kesztyűvel vagy ronggyal.

Döntse előre a fűnyírót a motorra vonatkozó utasítások szerint. Távolítsa el a hatszögletű anyacsavart és a lemezt amelyek rögzítik a pengét és a penge csatlakozóját a főtengelyhez.

Távolítsa el a pengét és a csatlakozót a főtengelyről.



**FIGYELEM:** Időnként nézze át a penge csatlakozóját repedések miatt, különösen, ha idegen tárgyba ütközik. Szükség szerint cserélje le.

A legjobb eredményekért, a pengének élesnek kell lennie. A pengét újra megélesítheti úgy, hogy leveszi és megcsiszolja, megtartva a penge eredeti élét. Különösen fontos egyenesen csiszolni minden élet, hogy a penge kiegyensúlyozott maradjon. A kiegyensúlyozatlan penge, túlzott vibrációkhoz fog vezetni, és következetesen a motor és a fűnyíró megkárosodásához. Kötelezően figyelmesen egyensúlyozza ki a pengét az élesítés során. A penge egyensúlyát leellenőrizheti úgy, hogy azt csavarhúzóval egyensúlyozza. Távolítsa el a nehezebb oldalon lévő anyagot, amíg a penge nem lesz egyensúlyban.

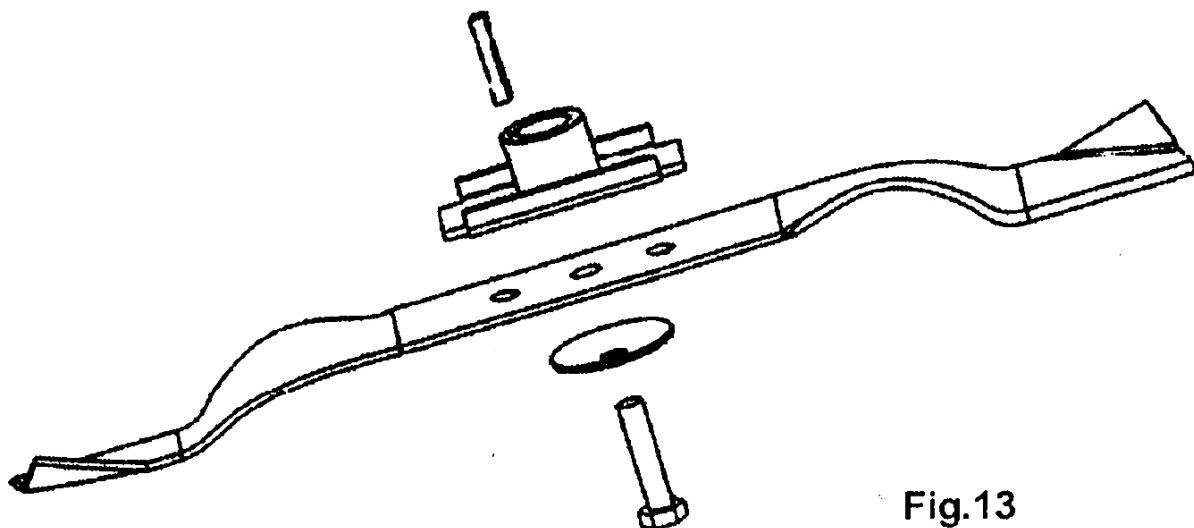

Fig.13

A penge és a csatlakozó újbóli beszerelése előtt, kenje meg a motor főtengelyét és a csatlakozó belső felületét, könnyű olajjal. Helyezze a csatlakozót a főtengelyre a „csillaggal” a motortól távol. Nézze meg a 13. ábrát. Helyezze fel a pengét úgy, hogy az alkatrész száma a csatlakozó ellenkező oldalán legyen. Igazítsa ki a lemezt a pengén keresztül és helyezze be a hatszögletű anyacsavart, majd szorítsa le egészen az alul feltüntetett jelölésig.



### 9.3 A PENGE FORGATÓNYOMATÉKÁNAK CSATLAKOZTATÁSA

Központosítsa a 40Nm.min, 54Nm.max. anyacsavart, a fűnyíró biztonságos működésének biztosítása érdekében. MINDEN csavart és anyacsavart időszakosan át kell nézni és szabályosan meg kell szorítani. Hosszabb használat után, különösen homokos talajon, a penge el fog tompulni és elveszíti eredeti élességét. A fűnyírás hatékonysága csökkenni fog, amiért a pengét le kell cserélni, kizárólag jóváhagyott eredeti pótpengével. Azon esetleges kárért, amely kiegyenlíthetetlen penge miatt jön létre, a gyártó nem felel.

Amikor cseréli a pengét, eredeti típust kell használni, amely a pengén meg van jelölve (a penge megrendeléséhez, kérjük vegye fel a kapcsolatot a helyi forgalmazóval vagy hívja üzletünket).



**FIGYELEM:** Ne érjen a pengéhez amíg forog.

### 9.4 MOTOR

Nézze meg a motorra vonatkozó különleges utasításokat, a motor karbantartására vonatkozó teendőikért. Gondoskodjon a motorolajról, a motorra vonatkozó különleges utasításokban leírt módon, amely a géppel együtt be van csomagolva.

Figyelmesen olvassa el az útmutatót és tartsa be azt.

A légszűrőt szervizelje a motorra vonatkozó különleges utasításokban leírtak szerint, normális feltételek mellett.

Szélsőségesen poros körülmények között, tisztítsa néhány óránként. A motor gyenge működése és a lefulladás, általában a légszűrő szervizelésének szükségességét jelzi.

A légszűrő szervizeléséhez nézze meg a motorra vonatkozó különleges utasításokat.

A gyújtógyertyát meg kell tisztítani, a foglalatot pedig szezononként egyszer. A gyújtógyertya cseréje ajánlott minden fűnyírási idény elején; nézze meg a motorra vonatkozó utasításokat, mely gyújtógyertya típus a megfelelő és mi a foglalat specifikációja.

Rendszeresen tisztítsa meg a motort ronggyal vagy kefével. Tartsa karban és tisztán a hűtőrendszert (a szellőző gépházát), hogy biztosítsa a jó légkeringést, ami az üzemeléshez szükséges, valamint a motor hosszú élettartamához. Kötelezően távolítsa el a fűvet, a port és a gyúlékony szennyeződések a kipufogódob körül.

## 10. UTASÍTÁSOK TÁROLÁSHOZ (IDÉNYEN KÍVÜL)

A következő lépéseket kell megtenni, a fűnyíró tárolásának előkészítéséhez.

1. Az utolsó fűnyírás után az idényben, használja el az összes üzemanyagot az üzemanyagtartályból.
2. Tisztítsa meg alaposan és kenje meg a fűnyírót, ahogyan a megkenésre vonatkozó utasításokban le van írva.
3. Nézze meg a motor szabályos tárolására vonatkozó utasításokat.
4. Finoman kenje be a pengét alváz kenőanyaggal, a rozsdásodás megakadályozása érdekében.
5. A fűnyírót száraz, tiszta helyiségben tárolja.



### MEGJEGYZÉS:

- Amikor bármilyen motoros eszközt tárol, szellőztetett helyiségben:
- Gondoskodnia kell a rozsdá elleni védelemről. Használjon könnyű olajat vagy szilikont hogy lekenje az eszközt, különösen a vezetékeket és minden mozgó részt.
- Vigyázzon, hogy ne hajlítsa meg vagy ne sértse meg a vezetékeket.
- Ha a berántó zsinór leválik a vezetőkarról, válassa le és földelje le a gyújtógyertya vezetékét, lazítsa fel a penge vezérlőkarát, és lassan húzza ki a motor indító vezetékét. Húzza be az indító vezetékét a vezető nyílásába a karon.

## 11. MŰSZAKI ADATOK

Típus	BN46SMH-S	HG51SMH-B
Motor típusa	LC1P65FE	RV170-S
Önjáró	Igen	Igen
Motor űrtartalma	139cc (2,4 kW)	170.1cc (2,8 kW)
Penge szélessége	460mm	510mm
Sebesség max. teljesítménynél	2800/min <sup>-1</sup>	2800/min <sup>-1</sup>
Üzemanyagtartály kapacitása	0.8L	1.0L
Olajtartály kapacitása	0.5L	0.5L
Nettó súly	31,5 kg	33,5 kg
Bruttó súly	34,5 kg	36,5 kg
Magasság	25-75mm	25-75mm
Beállítás	8 adjustments	8 adjustments
LpA (SPL) a felhasználó oldalán	81dB(A); K=3dB(A)	84dB(A); K=3dB(A)
LwA (Hangerőszint)	96dB(A)	98dB(A)
A hangerő garantált szintje LwA	96dB(A)	98dB(A)
Felmért vibrációk	3,26m/s <sup>2</sup> ; K=1.5 m/s <sup>2</sup>	3.68m/s <sup>2</sup> ; K=1.5 m/s <sup>2</sup>

Típus	BN53SMH-GCVx200
Motor típusa	GCV200
Önműködő	Yes
Motor űrtartalma	201cc (2,8 kW)
Penge szélessége	530mm
Sebesség max. teljesítménynél	2800/min <sup>-1</sup>
Üzemanyagtartály kapacitása	1.0L
Olajtartály kapacitása	0.5L
Nettó súly	34 kg
Bruttó súly	37 kg
Magasság	25-75mm
Beállítás	8 adjustments
LpA (SPL) a felhasználó oldalán	84dB(A); K=3dB(A)
LwA (Hangerőszint)	98dB(A)
A hangerő garantált szintje LwA	98dB(A)
Felmért vibrációk	4.56m/s <sup>2</sup> ; K=1.5 m/s <sup>2</sup>

## 12. JÓTÁLLÁS

Ezen termékre, a törvényes előírásoknak megfelelően 24 hónap jótállás vonatkozik, a jótállási időszak érvényessége pedig az első tulajdonos által történt vásárlás időpontjától kezdődik. Ezen jótállás minden anyagi vagy gyártási hibát takar, és nem foglalja magába: a normális használatból eredő alkatrész meghibásodásokat, mint a foglalatok, kefék, kábelek, gyújtógyertyák vagy tartozékok, mint a pengék stb.; a helytelen használatból, balesetből, szándékos módosításokból eredő meghibásodásokat; sem a szállítási költségeket. Fenntartjuk a jogot, hogy elutasítsuk azon kérelmeket, amelyeknél a vásárlást nem lehetséges leellenőrizni vagy amikor egyértelmű, hogy a termék nem volt szabályosan karbantartva (tisztá szellőzőnyílások, a karbonkefék rendszeresen karban tartva...). Meg kell őriznie a számlát, a vásárlás dátumának bizonylata gyanánt.

A szétszerelt eszközt, a gyártó számára elfogadhatóan tiszta állapotban kell visszaadnia, az eredeti műanyag kofferben, ha kapott ilyet, a vásárlási bizonylattal együtt.

## 13. KÖRNYEZET

Ha a gépet hosszabb használat után kell lecserélnie, ne dobja a háztartási hulladékba, hanem környezetvédelmi szempontból elfogadható módon szabaduljon meg tőle.

**14. PROBLÉMAMEGOLDÁS**

PROBLÉMA	LEHETSÉGES OKOK	MEGOLDÁS
A motor nem forog	A kipufogódob nincs megfelelő helyzetben a jelenlegi feltételeknél.	Mozdítsa el a kipufogódobot szabályos helyzetbe
	Az üzemanyagtartály üres.	Töltse fel az üzemanyagtartályt: nézze meg a MOTORRA VONATKOZÓ UTASÍTÁSOKAT
	A légszűrő szennyezett.	Tisztítsa meg a légszűrőt: nézze meg a MOTORRA VONATKOZÓ UTASÍTÁSOKAT
	A gyújtógyertya kilazult.	Szorítsa meg a gyújtógyertyát 25-30Nm.
	A gyújtógyertya vezetéke kilazult vagy levált a gyújtógyertyáról.	Rögzítse a gyújtógyertya vezetékét a gyújtógyertyára.
	A gyújtógyertya foglalatja nem megfelelő.	Helyezze a foglalatot az elektródák közé 0.7-től 0.8mm-re.
	A gyújtógyertya hibás.	Helyezzen új gyertyát szabályos foglalattal: nézze meg a MOTORRA VONATKOZÓ UTASÍTÁSOKAT
	A karburátor tele van üzemanyaggal.	Távolítsa el a szűrőt és húzza meg az indító vezetékét amíg a karburátor ki nem tisztul, majd helyezze el a szűrőt.
	Szabálytalan gyújtó modul	Vegye fel a kapcsolatot a szervízzel.
A motor nehezen indul vagy veszít erejéből.	Por, víz vagy állott üzemanyag az üzemanyagtartályban.	Öntse ki az üzemanyagot és tisztítsa ki az üzemanyagtartályt. Töltse fel a tartályt tiszta, friss üzemanyaggal
	Az üzemanyagtartály tartálysapka nyílása eldugult.	Tisztítsa ki vagy cserélje ki az üzemanyagtartálysapkát.
	A légszűrő szennyezett.	Tisztítsa ki a légszűrőt:
Motor nem működik szabályosan.	A gyújtógyertya nem megfelelő.	Helyezzen be új gyújtógyertyát szabályos foglalattal: nézze meg a MOTORRA VONATKOZÓ UTASÍTÁSOKAT
	A gyújtógyertya foglalatja nem megfelelő.	Helyezzen el foglalatot az elektródák között 0.7-től 0.8mm-re.
	A légszűrő szennyezett.	Tisztítsa meg a légszűrőt: nézze meg a MOTORRA VONATKOZÓ UTASÍTÁSOKAT
A motor rosszul működik alapjáraton.	A légszűrő szennyezett.	Tisztítsa meg a légszűrőt: nézze meg a MOTORRA VONATKOZÓ UTASÍTÁSOKAT
	A motor gépházának szellőzőnyílásai el vannak záródva.	Távolítsa el a szennyeződéseket a nyílásokról.
	A hűtőbordák és a légcsatornák a motor ventilátora alatt elzáródtak.	Távolítsa el a szennyeződéseket a hűtőbordákból és csatornákból.
A motor átugrik magas fordulatszámra.	A gyújtógyertya elektródái közötti foglalat túl kicsi.	Helyezzen foglalatot az elektródák közé 0.7-től 0.8mm-re.
A motor túlmelegszik	A hűtésre szolgáló levegő útja el van záródva.	Távolítsa el minden szennyeződést a gépház nyílásain, a ventilátor gépházából és a szellőzőcsatornákból.
	Szabálytalan gyújtógyertya.	Helyezzen be eredeti gyújtógyertyát és hűtőbordákat a motorba.
A motor rendellenesen vibrál	A penge kilazult.	Szorítsa meg a pengéket
	A penge ki van egyensúlyozva.	Egyensúlyozza ki a pengéket.
PROBLÉMA	LEHETSÉGES OKOK	MEGOLDÁS
A motor nem indul	A kipufogódob nincs megfelelő helyzetben a jelenlegi feltételeknél.	Mozdítsa el a kipufogódobot szabályos helyzetbe
	Az üzemanyagtartály üres.	Töltse fel az üzemanyagtartályt: nézze meg a MOTORRA VONATKOZÓ UTASÍTÁSOKAT
	A légszűrő szennyezett.	Tisztítsa meg a légszűrőt: nézze meg a MOTORRA VONATKOZÓ UTASÍTÁSOKAT
	A gyújtógyertya kilazult.	Szorítsa meg a gyújtógyertyát 25-30Nm.
	A gyújtógyertya vezetéke kilazult vagy levált a gyújtógyertyáról.	Rögzítse a gyújtógyertya vezetékét a gyújtógyertyára.
	A gyújtógyertya foglalatja nem megfelelő.	Helyezze a foglalatot az elektródák közé 0.7-től 0.8mm-re.

	A gyújtógyertya hibás.	Helyezzen új gyertyát szabályos foglalatnál: nézze meg a MOTORRA VONATKOZÓ UTASÍTÁSOKAT
	A karburátor tele van üzemanyaggal.	Távolítsa el a szűrőt és húzza meg az indító vezetékét amíg a karburátor ki nem tisztul, majd helyezze el a szűrőt.
	Szabálytalan gyújtó modul	Vegye fel a kapcsolatot a szervízzel.
A motor nehezen indul vagy veszít erejéből.	Por, víz vagy állott üzemanyag az üzemanyagtartályban.	Öntse ki az üzemanyagot és tisztítsa ki az üzemanyagtartályt. Töltse fel a tartályt tiszta, friss üzemanyaggal
	Az üzemanyagtartály tartálysapka nyílása eldugult.	Tisztítsa ki vagy cserélje ki az üzemanyagtartálysapkát.
	A légszűrő szennyezett.	Tisztítsa ki a légszűrőt.
Motor nem működik szabályosan.	A gyújtógyertya nem megfelelő.	Helyezzen be új gyújtógyertyát szabályos foglalatnál: nézze meg a MOTORRA VONATKOZÓ UTASÍTÁSOKAT
	A gyújtógyertya foglalatja nem megfelelő.	Helyezzen el foglalatot az elektródák között 0.7-től 0.8mm-re.
	A légszűrő szennyezett.	Tisztítsa meg a légszűrőt: nézze meg a MOTORRA VONATKOZÓ UTASÍTÁSOKAT
A motor rosszul működik alpjáraton.	A légszűrő szennyezett.	Tisztítsa meg a légszűrőt: nézze meg a MOTORRA VONATKOZÓ UTASÍTÁSOKAT
	A motor gépházának szellőzőnyílásai el vannak záródva.	Távolítsa el a szennyeződések a nyílásokról.
	A hűtőbordák és a légcsatornák a motor ventilátora alatt elzáródtak.	Távolítsa el a szennyeződések a hűtőbordákból és csatornákból.
A motor átugrik magas fordulatszámra.	A gyújtógyertya elektródái közötti foglalat túl kicsi.	Helyezzen foglalatot az elektródák közé 0.7-től 0.8mm-re.
A motor túlmelegszik	A hűtésre szolgáló levegő útja el van záródva.	Távolítsa el minden szennyeződést a gépház nyílásain, a ventilátor gépházából és a szellőzőcsatornákból.
	Szabálytalan gyújtógyertya.	Helyezzen be eredeti gyújtógyertyát és hűtőbordákat a motorba.
A motor rendellenesen vibrál	A penge kilazult.	Szorítsa meg a pengéket
	A penge ki van egyensúlyozva.	Egyensúlyozza ki a pengéket.

**A motor alkatrészei**

1. Motor burkolat
2. Gyújtógyertya
3. Hangtompító
4. Indító fogantyú
5. Üzemanyag-töltő sapka
6. Légszűrő Fedele
7. Hengerfedél
8. Olajsztint ellenőrző rúd
9. Olajbeöntő nyílás

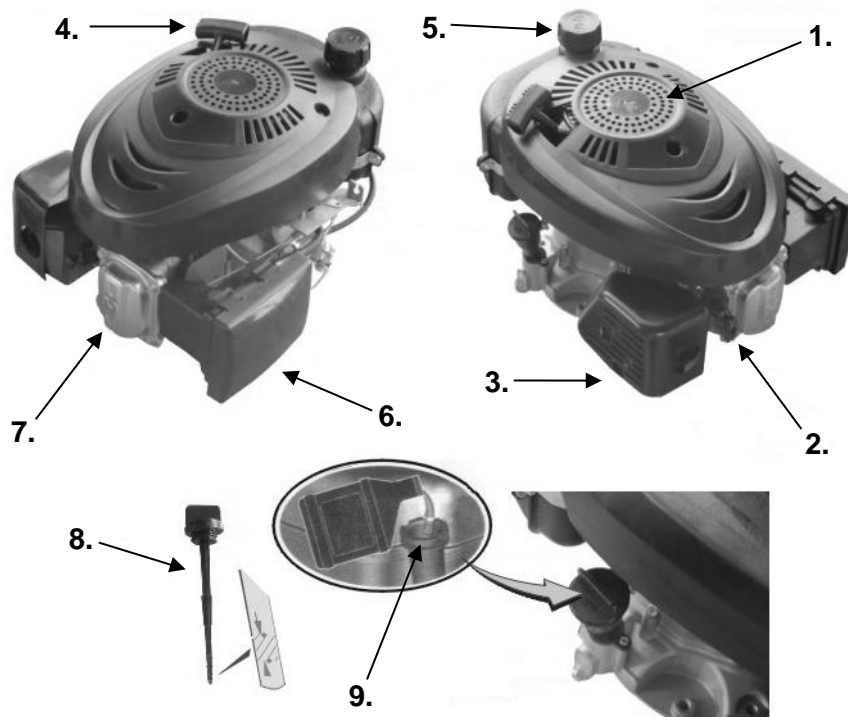
**BIZTONSÁGI JELZÉSEK A KEZELÉSHEZ**

**Biztonsági intézkedések**



### A MOTOR BEINDÍTÁSA ELŐTT

- Olvasson el minden üzemeltetési és karbantartási utasítást.
- Az utasítások be nem tartása súlyos sérüléseket vagy halált is okozhat.

### A HASZNÁLATI ÉS KARBANTARTÁSI UTASÍTÁSOK, BIZTONSÁGI INFORMÁCIÓKAT IS TARTALMAZNAK AZ ÖN SZÁMÁRA:

- ismerteti a motorral kapcsolatos veszélyeket,
- tájékoztat a sérülések veszélyéről és
- megtanítja, hogyan kell elkerülni és csökkenteni a sérülésveszélyt.



A biztonsági figyelmeztető szimbólumokat, azon veszélyekre vonatkozó biztonsági információk azonosítására szolgálnak, amelyek súlyos sérüléseket okozhatnak.

A figyelmeztető szavakat (**VESZÉLY, FIGYELMEZTETÉS vagy FIGYELEM**), a figyelmeztető szimbólumokkal együtt kell használni, a potenciális súlyos sérülések lehetőségére. Ez mellett, a veszélyt jelző szimbólumokat a veszély fajtájának megjelölésére használják.



**VESZÉLY** olyan kockázatot jelöl, amelyet, ha elkerülünk, halált vagy súlyos sérülést okoz.



**FIGYELMEZTETÉS** olyan veszélyre hívja fel a figyelmet, amelyet, ha nem kerülünk el, halált vagy súlyos sérülést okoz.



**FIGYELEM** olyan veszélyre hívja fel a figyelmet, amelyet, ha nem kerülünk el, halált vagy súlyos sérülést okoz.

**VIGYÁZAT** figyelmeztető szimbólum nélkül használatos, olyan helyzetet jelöl, mely a termék károsodását okozza.



#### **FIGYELMEZTETÉS**

A benzint és annak kipárolgása nagyon gyúlékony és robbanékony. A tűz és robbanás súlyos égési sérüléseket és halált okoz.



### ÜZEMANYAG TÖLTÉSÉNél

- Kapcsolja ki a motort és hagyja a motort hűlni legalább 2 percig mielőtt leveszi az üzemanyagtartály sapkát.
- Az üzemanyagtartály kültéren vagy jól szellőző helyiségben töltsse.
- Az üzemanyagtartály ne töltsön túl. Töltsön fel megközelítőleg 2,5-től 1,2 cm-ig a nyílás csúcsa alatt, az üzemanyag eloszlásának érdekében.
- Tartsa a benzint távol szikra, nyílt láng forrásától, ellenőrző lámpáktól, hőtől és gyulladás egyéb forrásaitól.
- Ellenőrizzen le minden lehetséges üzemanyagszivárgást, az üzemanyagvezetékekben, a tartálysapkán és a csatlakozásokon. Cserélje le azokat szükség szerint.
- 

### MOTOR INDÍTÁSÁNél



- Ellenőrizze le, hogy a gyújtógyertya, a kipufogódob, az üzemanyag tartálysapka és a légszűrő a helyükön vannak-e.



- Ne indítsa be a motort, ha a gyújtógyertya nincs behelyezve.

- Ha a motor tele van üzemanyaggal, várja meg amíg az ki nem párolog, a motor beindítása előtt.

- Ha a motor tele van üzemanyaggal, helyezze a pillangószelepet az OPEN/RUN helyzetbe, a gázszabályozó kart pedig FAST helyzetbe, és húzza fel amíg a motor be nem indul.

### AZ ESZKÖZ MŰKÖDÉSE ALATT

- A motort vagy a készüléket ne döntse meg olyan szögben, ami a benzint kiömlését okozhatja.
- Ne használja a karburátor pillangószelepét a motor megállítására.

### AZ ESZKÖZ SZÁLLÍTÁSA SORÁN

- ÜRES üzemanyagtartállyal szállítsa vagy ZÁRT üzemanyag elzáró szeleppel.

## **BENZIN VAGY OLYAN ESZKÖZ TÁROLÁSÁNÁL, MELYNEK ÜZEMANYAGTARTÁLYÁBAN ÜZEMANYAG TALÁLHATÓ**

- Tartsa távol nyílt lángtól, kályhától, bojlerától vagy más eszközöktől, amelyek ellenőrző lámpával rendelkeznek vagy egyéb gyulladási forrással, mivel meggyújthatják a kipárolgó üzemanyagot.



### **FIGYELMEZTETÉS**



**A motor beindítása során szikrák keletkeznek. A szikrák a közelben gyúlékony gázokat gyújthatnak meg. Robbanásra vagy tűzre kerülhet sor.**



- Ha a környezetben földgáz vagy kőolaj található, ne indítsa be a motort.
- Ne használjon üzemi folyadékokat nyomás alatt, mert a kipárolgásuk gyúlékony.



### **FIGYELMEZTETÉS**



**A motorok szén-monoxidot bocsátanak ki, ami színtelen és szagtalan mérgező gáz. A szén-monoxid belégzése rosszullétet, eszmélet veszteséget vagy halált okozhat.**

- Indítsa be a motort és hagyja járni üresben.
- A motort ne indítsa be illetve ne hagyja működni zárt helyiségben, még nyitott ablakoknál vagy ajtóknál sem.



### **FIGYELMEZTETÉS**



**A véletlenszerű szikrák tüzet vagy áramütést okozhatnak. A véletlenszerű bekapcsolás elakadást, traumatikus amputációt vagy sérülést okozhat.**



**A beállítások vagy javítások elvégzése előtt:**

- Húzza ki a vezetékét a gyújtógyertyából és tartsa távol a gyertyától.
- Válassza le az akkumulátor negatív pólusát (csak az elektromos meghajtású motoroknál).

### **A szikrázás ellenőrzése során:**

- Használjon megfelelő szerszámot a gyújtógyertya ellenőrzésére.
- A szikrázást ne ellenőrizze eltávolított gyújtógyertyával.



### **FIGYELMEZTETÉS**



**A motor működése hőt termel, a motor részei, különösen a kipufogódob, nagyon felmelegednek. Érintkezés során súlyos égési sérülésekre kerülhet sor. A gyúlékony hulladék, mint az avar, a fű, a faágak stb. meggyulladhat.**



- Engedje, hogy a kipufogódob, a motorhenger és a hűtőbordák kihűljenek, mielőtt megérintené őket.
- Távolítsa el a gyúlékony anyagokat, amelyek a kipufogódobon és a hengeren összegyűlik.

### **FIGYELMEZTETÉS**



**A forgó alkatrészek megérinthetik vagy elkapathatják a kezeket, lábakat, a hajat, a ruházatot vagy a tartozékokat. Traumatikus amputációt vagy súlyos sérüléseket okozva.**



- Az üzemelés során védelmet kell alkalmazni.
- Vigyázzon, hogy kezei és lábai ne érintkezzenek a forgó alkatrészekkel.
- Fogja össze a hosszú hajat és vegye le az ékszereket.
- Ne viseljen hosszú öltözetet, lógó szalagokat vagy tárgyakat, amik beakadhatnak.



## FIGYELMEZTETÉS

**Az indító zsinór meghúzásánál, a gyors visszarántás (visszapattanó ütés) miatt, gyorsan húzza vissza kezét a motor felé, hogy könnyebben el tudja engedni a kart, mert ellenkező esetben csonttörés, zúzódás vagy húzódás történhet.**

- A motor beindítása során, lassan húzza ki a zsinórt amíg nem érez ellenállást, majd gyorsan rántsa meg.
- A motor beindítása előtt, távolítsa el a motor minden külső terhelését.
- A felszerelés közvetlenül csatlakoztatott alkatrészeit, mint a pengék, rotor, tárcsa, lánckerekek, stb. jól kell biztosítani.

## Javaslat az olaj használatához

A motorokat szükséges a motor beindítása előtt olajjal megtölteni. Ne töltsön fel teljesen olajjal! Használjon minőséges olajat, az „API, SF, SG, SH, SJ használatához” megjelöléssel. **NE KEVERJE AZ OLAJAT BENZINNEL**

Olajcsere előtt a várható hőmérséklettől függően válassza ki a megfelelő SAE olaj viszkozitási fokot.

\* A léghűtéses motorok jobban melegednek, mint az autók motorjai. A nem szintetikus multiviszkozogén olajok (15W30, 15W40, 15W50 stb.) használata 40°C feletti hőmérsékleten a szokásosnál nagyobb olajfogyasztást eredményeznek. Multiviszkozogén olaj használata esetén gyakrabban ellenőrizze az olajszerintet.

\*\* Ha 40 ° C alatti hőmérsékleten SAE 30 jelzésű olajat használ, akkor nehezebb beindítani a motort, és a henger is károsodhat, az elégtelen kenés miatt. **Ellenőrizze az olajszerintet.** (Az olajtartály térfogata kb. 0.6 liter).

Helyezze a motort vízszintes helyzetbe és tisztítsa meg a az olajtartály töltőnyílását.

Húzza ki az olajszerintmérő pálcát, törölje le tiszta ronggyal, ismét helyezze be és tolja végig. Ezután húzza ki a pálcát és ellenőrizze le az olajszerintet. Az olajnak a **FULL (MAX)** jelölésig kell érnie.

Ha olajra van szükség, lassan adagolja a nyílásba (A). Erősen rögzítse az olajszerintmérő pálcát (B), a motor beindítása után.

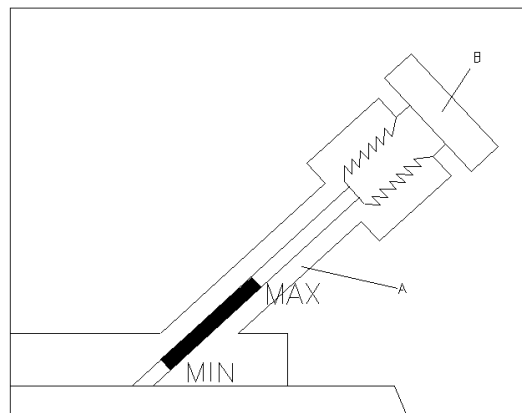

Ne töltsön túl sok olajat. A túl nagy mennyiségű olaj a következőket okozhatja:

1. füst,
2. nehéz indítás,
3. a gyújtógyertyák beszennyeződése,
4. a légszűrők beszennyeződése.

## Javaslatok az üzemanyaggal kapcsolatban

Használjon tiszta, friss, ólommentes, szabályos benzint, legalább 77 oktánosat. Vásároljon üzemanyagot annyi minőségben, amit 30 nap alatt el fog használni. Nézze meg a tárolási utasításokat.

## Ellenőrizze le az üzemanyagszerintet

Az üzemanyag ismételt töltése előtt, hagyja a motort hűlni legalább 2 percig.

Az ismételt üzemanyagtöltés előtt, először tisztítsa meg a töltőnyílás környékét. Azután vegye le a tartálysapkát. Töltsön fel a tartályt megközelítőleg 2,5 cm-re a nyílás alsó része alatt, hogy lehetővé váljon az üzemanyag eloszlása. Vigyázzon, hogy a tartályt ne töltsön tele.

## Indítás



**KEZEEIT ÉS A LÁBAIT TARTSA TÁVOL MINDIG AZ ESZKÖZ MOZGÓ ALKATRÉSZEITŐL.**

Ne használjon üzemi folyadékot nyomás alatt. A kipárolgások gyúlékonyak.

Egyenes felületen indítsa, őrizze és töltsön üzemanyaggal a motort. Ellenőrizze le az olajszerintet.

Ha a motor nem indul 3x berántás után, nyomja meg a gumi szivattyú gombját és ismét húzza meg a berántó zsinórt.

**Megjegyzés:** Ha a motor leáll, üzemanyag hiány miatt, töltsön üzemanyagot és 3x nyomja meg a gumi szivattyú gombját. Általában a befecskendezés nem szükséges, ha meleg motort indít újra. Hideg időben, néha a befecskendezést meg kell ismételni.

### Megállítás

Engedje el a biztonsági kart VAGY állítsa át a gázadagolót STOP helyzetbe.

### Karbantartás

Tartsa be munkaórák vagy a naptári időszakok előírt időtartamait, attól függően melyik történik korábban. Kedvezőtlen feltételek melletti munkánál, szükséges lerövidíteni a karbantartási időszakokat. A motor véletlenszerű beindításának megakadályozása érdekében válassza le a gyújtógyertya vezetékét, és a szervizelés megkezdése előtt földelje le.

**FIGYELEM:** Ha a motort meg kell dönteni, szállítás, ellenőrzés vagy szennyeződés eltávolítása miatt, tegye ezt úgy, hogy a motor azon oldala, ahol gyújtógyertyák találhatóak, felfelé legyenek.

Arra az oldalra döntésnél vagy szállításnál, ahol a gyújtógyertya is található, a következőket okozhatja:

1. füst,
2. nehéz indítás,
3. gyújtógyertya beszennyeződése,
4. légszűrő beszennyeződése.

### A légszűrő kitisztítása.

Cserélje le a légszűrőt, ha nagyon piszkos vagy ha megsérült.

- Csavarozza le a csavart.
- Óvatosan vegye ki a betétet, úgy, hogy megakadályozza a szennyeződés karburátorba való bejutását.
- A légszűrőt szedje szét és tisztítsa meg minden alkatrészét. Mossa meg a szűrőt folyékony mosószerrel vagy vízzel. Facsarja ki és szárítsa meg tiszta ronggyal.
- Tegye a filtert vissza a gépházba.
- A csavarral erősen rögzítse vissza a légszűrőt a karburátorra.



### Olaj

Rendszeresen ellenőrizze le az olajsintet.

Ellenőrizze le hogy az olajsint megfelelő-e. 5 óránként, vagy pedig naponta ellenőrizze le, a motor beindítása előtt. Az olajtöltés eljárása le van írva az olajra vonatkozó tanácsokról szóló fejezetben.



### Olajcsere.

Az olajat szükséges kicserélni az üzemelés 5 óráját követően. Az olajat akkor kell cserélni, amikor a motor még meleg. Töltse fel új olajjal, SAE szintű viszkozitással.

A motor vagy készülék feldöntése előtt, az olajcsere céljából, ürítse ki a benzin üzemanyagtartályt úgy, hogy hagyja működni a motort, amíg az üzemanyagtartály ki nem ürül.

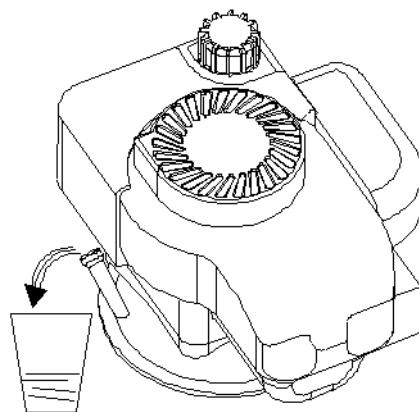

1. Távolítsa el a gyertyát és töltsön a hengerbe körül-belül 15 ml motorolajat. Cserélje ki a gyújtógyertyát és lassan forgassa meg a motortengelyt, hogy az olaj egyenletesen elosztódjon rajta.
2. Tisztítsa ki a fűvet és a gyomot a hengerből és hengerfejek bordájából, az ujjvédők alatt, a kimenet/konverter környékén.
3. Tárolja tiszta és száraz helyen, de ne kályha, nyílt láng vagy bojler közelében, illetve ne olyan eszköz közelében, amely szikrát dobhat.

Ha olajat enged ki a motor tetején, a gyertyákat felfelé kell fordítani.

Ha kihúzza az olajlecsapoló sapkát a szokásos tartozékkal, az olajat leengedheti az olaj aljáról is.

### Tárolás

Ha a motort nem használja 30 napnál tovább, el kell távolítani az üzemanyagot, hogy az üzemanyagellátó rendszerben vagy a karburátor fontosabb részein ne keletkezzen lerakódás.

A motor védelméért, javasoljuk stabilizátor üzemanyag használatát. A stabilizátort keverje össze az üzemanyaggal a tartályban vagy pedig tároló edényben. A motor járjon rövid ideig, hogy a stabilizátor átfolyjon a karburátoron. A motor és az üzemanyag 24 hónapig tárolható.

Megjegyzés: Ha nem használ stabilizátort, illetve, ha az eszköz alkoholtartalmú üzemanyaggal működik, az az alkohol és benzin keverékkel, távolítsa el minden üzemanyagot a tartályból és hagyja működni a motort, amíg el nem fogy az üzemanyag.

### Szervizelés

Látogasson el meghatalmazott szervízeinkbe, akik el vannak látva eredeti szerszámokkal és képzett mechanikusokkal, akik biztosítják a szakszerű javítást, illetve a motorszervízt.



#### Karbantartási feltételek

##### Gyújtógyertya szervizelése

NE ellenőrizze a gyújtást, ha a gyújtógyertya nincs felhelyezve. A szikrák vizsgálatához használjon gyertyavizsgálót.

NE indítsa be a motort, ha a gyújtógyertya nincs felhelyezve.

Ha a motort előntötte az üzemanyag, helyezze a gázkart a FAST pozícióba és indítsa be amíg a motor be nem indul.

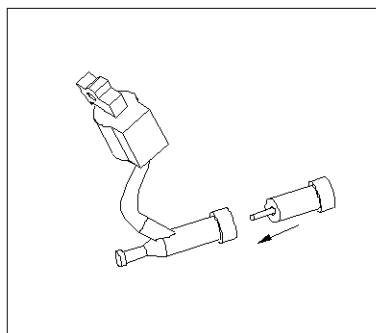

A gyújtógyertyák érintkezői között távolságnak 0,76 mm kell lenni.

A gyújtógyertyákat minden 100 óra után le kell cserélni vagy minden idényben, ha az előbb esedékes.



#### Rendszeresen tisztítsa a motort

Rendszeresen távolítsa el a motorból a fű és a gyom maradékot. Tisztítsa le az ujjvédőket. Ne öntse le a motort vízzel, hogy megtisztítsa, mert a víz megszennyezheti az üzemanyagot.

Kefével vagy kompresszorral tisztítsa meg. A hulladék, ami a kipufogó körül található, tüzet okozhat. Minden használat előtt, ellenőrizze le és tisztítsa meg.

Tisztítsa meg a hűtőrendszert. A fű vagy a gyom eltömítheti a motor hűtőrendszerét, különösen magas és száraz fű hosszabb ideig tartó nyírása során. A belső hűtőbordák és felületek tisztítást igényelhetnek. Ez megakadályozza a motor túlmelegedését és károsodását.



## EK – MEGFELELŐSÉGI NYILATKOZAT

**Gyártó neve, címe:** Ningbo Sinharbour Garden Machinery Co., Ltd.  
Fanzhou Village, Yangming Street, Yuyao,  
Zhejiang 315400, P.R. China

**Termék:** Benzinmotoros fűnyíró  
**Típus:** BN46SMH-S  
**Gyártás éve:** 2020

**A kijelölt termék a következő EK irányelveknek megfelelően:**

- A gépekre vonatkozó 2006/42 / EK irányelv (MD)
- 2014/30 / EU elektromágneses összeférhetőségi irányelv (EMC)
- 2000/14 / EK + 2005/88 / EK irányelv a zajkibocsátásról
- (EK) 2016/1628 irányelv

### Teljesített követelmények

**Az alább felsorolt szabványoknak való teljes megfelelés bizonyítja, hogy a kijelölt termék megfelel a fent említett EK irányelvek követelményeinek.**

**Mért zajszint LpA: 81 dB (A)**  
**Garantált zajszint LWA: 96 dB (A)**

<b>EN ISO 5395-1:2013+A1</b>	Kertészeti eszközök. Belső égésű motoros fűnyírók biztonsági követelményei. 1. rész: Fogalommeghatározások és általános vizsgálatok. 1. módosítás: G melléklet (Rezgésvizsgálati kód. A kéz-kar rezgése és az egész test rezgése)
<b>EN ISO 5395-2:2013+A1+A2</b>	Kertészeti eszközök. Belső égésű motoros fűnyírók biztonsági követelményei. 2. rész: Gyalogos működtetésű fűnyírók
<b>EN ISO 14982:2009</b>	Mezőgazdasági és erdészeti gépek. Elektromágneses összeférhetőség. Vizsgálati módszerek és átvételi feltételek
<b>EN ISO 3744:1995</b>	Akusztika. Zajforrások hangteljesítményszintjének meghatározása hangnyomás felhasználásával. Műszaki módszer alapvetően szabad térben, visszaverő sík felett
<b>ISO 11094:1991</b>	Motoros fűnyíró gépek, gyep- és kertművelő traktorok, professzionális fűnyírók, valamint kaszáló készülékekkel ellátott gyep- és kertművelő traktorok által kibocsátott zaj mérése

Ezt a megfelelési nyilatkozatot a gyártó kizárólagos felelősségével állítják ki.

**A bejelentett szervezet az EK-ban: 0197**

**TÜV Rheinland LGA Products GmbH, Tillystraße 2, 90431 Nürnberg, Németország**

**Kibocsátási jóváhagyás: (EK) 2016/1628; Sz.: e13 \* 2016/1628 \* 2016 / 1628SRA1 / P \* 0035 \* 02 (V)**

**Kiállította: Société Nationale de Certification et d'Homologation, dátum: 2020.01.30**

**A zajmérés módszere: a 2000/14 / EK + 2005/88 / EK irányelv III. Melléklete**

**EK-típusvizsgálati tanúsítvány: JO 60144652 0001**

**Biztonsági és egészségügyi követelmények tanúsítvány száma: S 50432007 0001**

**A műszaki irat összeállítására felhatalmazott személy: Žan Moškotevc**

**Meghatalmazott képviselő az EK-ban: AHAC d.o.o., Stopče 31, 3231 Gobelno, Slovenija**

Zhejiang, 30.11.2020

Aláírás:  
Winme Hu  
Vezérigazgató



宁波新合博园林机械有限公司  
NINGBO SINHARBOUR GARDEN MACHINERY CO., LTD.

## EK – MEGFELELŐSÉGI NYILATKOZAT

**Gyártó neve, címe:** Ningbo Sinharbour Garden Machinery Co., Ltd.  
Fanzhou Village, Yangming Street, Yuyao,  
Zhejiang 315400, P.R. China

**Termék:** Benzinmotoros fűnyíró  
**Típus:** HG51SMH-B  
**Gyártás éve:** 2020

**A kijelölt termék a következő EK irányelveknek megfelelően:**

- A gépekre vonatkozó 2006/42 / EK irányelv (MD)
- 2014/30 / EU elektromágneses összeférhetőségi irányelv (EMC)
- 2000/14 / EK + 2005/88 / EK irányelv a zajkibocsátásról
- (EK) 2016/1628 irányelv

### Teljesített követelmények

**Az alább felsorolt szabványoknak való teljes megfelelés bizonyítja, hogy a kijelölt termék megfelel a fent említett EK irányelvek követelményeinek.**

**Mért zajszint LpA: 84 dB (A)**  
**Garantált zajszint LWA: 98 dB (A)**

<b>EN ISO 5395-1:2013+A1</b>	Kertészeti eszközök. Belső égésű motoros fűnyírók biztonsági követelményei. 1. rész: Fogalom meghatározások és általános vizsgálatok. 1. módosítás: G melléklet (Rezgésvizsgálati kód. A kéz-kar rezgése és az egész test rezgése)
<b>EN ISO 5395-2:2013+A1+A2</b>	Kertészeti eszközök. Belső égésű motoros fűnyírók biztonsági követelményei. 2. rész: Gyalogos működtetésű fűnyírók
<b>EN ISO 14982:2009</b>	Mezőgazdasági és erdészeti gépek. Elektromágneses összeférhetőség. Vizsgálati módszerek és átvételi feltételek
<b>EN ISO 3744:1995</b>	Akusztika. Zajforrások hangteljesítményszintjének meghatározása hangnyomás felhasználásával. Műszaki módszer alapvetően szabad térben, visszaverő sík felett
<b>ISO 11094:1991</b>	Motoros fűnyíró gépek, gyep- és kertművelő traktorok, professzionális fűnyírók, valamint kaszáló készülékekkel ellátott gyep- és kertművelő traktorok által kibocsátott zaj mérése

Ezt a megfelelőségi nyilatkozatot a gyártó kizárólagos felelősségével állítják ki.

**A bejelentett szervezet az EK-ban: 0197**

**TÜV Rheinland LGA Products GmbH, Tillystraße 2, 90431 Nürnberg, Németország**

**Kibocsátási jóváhagyás: (EK) 2016/1628; Sz.: e13 \* 2016/1628 \* 2016 / 1628SRA1 / P \* 0035 \* 02 (V)**

**Kiállította: Sociétés Nationale de Certification et d'Homologation, dátum: 2020.01.30**

**A zajmérés módszere: a 2000/14 / EK + 2005/88 / EK irányelv III. Melléklete**

**EK-típusvizsgálati tanúsítvány: JO 60144652 0001**

**Biztonsági és egészségügyi követelmények tanúsítvány száma: S 50432007 0001**

**A műszaki irat összeállítására felhatalmazott személy: Žan Moškotevc**

**Meghatalmazott képviselő az EK-ban: AHAC d.o.o., Stopče 31, 3231 Gobelno, Slovenija**

Zhejiang, 30.11.2020

Aláírás:  
Winme Hu  
Vezérigazgató



宁波新合博园林机械有限公司  
NINGBO SINHARBOUR GARDEN MACHINERY CO., LTD.

## EK – MEGFELELŐSÉGI NYILATKOZAT

**Gyártó neve, címe:** Ningbo Sinharbour Garden Machinery Co., Ltd.  
Fanzhou Village, Yangming Street, Yuyao,  
Zhejiang 315400, P.R. China

**Termék:** Benzinmotoros fűnyíró  
**Típus:** HG51SMH-RV170-E  
**Gyártás éve:** 2020

**A kijelölt termék a következő EK irányelveknek megfelelően:**

- A gépekre vonatkozó 2006/42 / EK irányelv (MD)
- 2014/30 / EU elektromágneses összeférhetőségi irányelv (EMC)
- 2000/14 / EK + 2005/88 / EK irányelv a zajkibocsátásról
- (EK) 2016/1628 irányelv

### Teljesített követelmények

**Az alább felsorolt szabványoknak való teljes megfelelés bizonyítja, hogy a kijelölt termék megfelel a fent említett EK irányelvek követelményeinek.**

**Mért zajszint LpA: 84 dB (A)**  
**Garantált zajszint LWA: 98 dB (A)**

<b>EN ISO 5395-1:2013+A1</b>	Kertészeti eszközök. Belső égésű motoros fűnyírók biztonsági követelményei. 1. rész: Fogalom meghatározások és általános vizsgálatok. 1. módosítás: G melléklet (Rezgésvizsgálati kód. A kéz-kar rezgése és az egész test rezgése)
<b>EN ISO 5395-2:2013+A1+A2</b>	Kertészeti eszközök. Belső égésű motoros fűnyírók biztonsági követelményei. 2. rész: Gyalogos működtetésű fűnyírók
<b>EN ISO 14982:2009</b>	Mezőgazdasági és erdészeti gépek. Elektromágneses összeférhetőség. Vizsgálati módszerek és átvételi feltételek
<b>EN ISO 3744:1995</b>	Akusztika. Zajforrások hangteljesítményszintjének meghatározása hangnyomás felhasználásával. Műszaki módszer alapvetően szabad térben, visszaverő sík felett
<b>ISO 11094:1991</b>	Motoros fűnyíró gépek, gyep- és kertművelő traktorok, professzionális fűnyírók, valamint kaszáló készülékekkel ellátott gyep- és kertművelő traktorok által kibocsátott zaj mérése

Ezt a megfelelési nyilatkozatot a gyártó kizárólagos felelősségével állítják ki.

**A bejelentett szervezet az EK-ban: 0197**

**TÜV Rheinland LGA Products GmbH, Tillystraße 2, 90431 Nürnberg, Németország**

**Kibocsátási jóváhagyás: (EK) 2016/1628; Sz.: e13 \* 2016/1628 \* 2016 / 1628SRA1 / P \* 0035 \* 02 (V)**

**Kiállította: Société Nationale de Certification et d'Homologation, dátum: 2020.01.30**

**A zajmérés módszere: a 2000/14 / EK + 2005/88 / EK irányelv III. Melléklete**

**EK-típusvizsgálati tanúsítvány: JO 60144652 0001**

**Biztonsági és egészségügyi követelmények tanúsítvány száma: S 50432007 0001**

**A műszaki irat összeállítására felhatalmazott személy: Žan Moškotevc**

**Meghatalmazott képviselő az EK-ban: AHAC d.o.o., Stopče 31, 3231 Gobelno, Slovenija**

Zhejiang, 30.11.2020

Aláírás:  
Winme Hu  
Vezérigazgató



宁波新合博园林机械有限公司  
NINGBO SINHARBOR GARDEN MACHINERY CO., LTD.

## EK – MEGFELELŐSÉGI NYILATKOZAT

**Gyártó neve, címe:** Ningbo Sinharbour Garden Machinery Co., Ltd.  
Fanzhou Village, Yangming Street, Yuyao,  
Zhejiang 315400, P.R. China

**Termék:** Benzinmotoros fűnyíró  
**Típus:** BN53SMH-GCVx200  
**Gyártás éve:** 2020

**A kijelölt termék a következő EK irányelveknek megfelelően:**

- A gépekre vonatkozó 2006/42 / EK irányelv (MD)
- 2014/30 / EU elektromágneses összeférhetőségi irányelv (EMC)
- 2000/14 / EK + 2005/88 / EK irányelv a zajkibocsátásról
- (EK) 2016/1628 irányelv

### Teljesített követelmények

**Az alább felsorolt szabványoknak való teljes megfelelés bizonyítja, hogy a kijelölt termék megfelel a fent említett EK irányelvek követelményeinek.**

**Mért zajszint LpA: 84 dB (A)**  
**Garantált zajszint LWA: 98 dB (A)**

<b>EN ISO 5395-1:2013+A1</b>	Kertészeti eszközök. Belső égésű motoros fűnyírók biztonsági követelményei. 1. rész: Fogalom meghatározások és általános vizsgálatok. 1. módosítás: G melléklet (Rezgésvizsgálati kód. A kéz-kar rezgése és az egész test rezgése)
<b>EN ISO 5395-2:2013+A1+A2</b>	Kertészeti eszközök. Belső égésű motoros fűnyírók biztonsági követelményei. 2. rész: Gyalogos működtetésű fűnyírók
<b>EN ISO 14982:2009</b>	Mezőgazdasági és erdészeti gépek. Elektromágneses összeférhetőség. Vizsgálati módszerek és átvételi feltételek
<b>EN ISO 3744:1995</b>	Akusztika. Zajforrások hangteljesítményszintjének meghatározása hangnyomás felhasználásával. Műszaki módszer alapvetően szabad térben, visszaverő sík felett
<b>ISO 11094:1991</b>	Motoros fűnyíró gépek, gyep- és kertművelő traktorok, professzionális fűnyírók, valamint kaszáló készülékekkel ellátott gyep- és kertművelő traktorok által kibocsátott zaj mérése

Ezt a megfelelőségi nyilatkozatot a gyártó kizárólagos felelősségével állítják ki.

**A bejelentett szervezet az EK-ban: 0197**  
TÜV Rheinland LGA Products GmbH, Tillystraße 2, 90431 Nürnberg, Németország  
Kibocsátási jóváhagyás: (EK) 2016/1628; Sz.: e13 \* 2016/1628 \* 2016 / 1628SRA1 / P \* 0035 \* 02 (V)  
Kiállította: Société Nationale de Certification et d'Homologation, dátum: 2020.01.30  
A zajmérés módszere: a 2000/14 / EK + 2005/88 / EK irányelv III. Melléklete  
EK-típusvizsgálati tanúsítvány: JO 60144652 0001  
Biztonsági és egészségügyi követelmények tanúsítvány száma: S 50432007 0001  
A műszaki irat összeállítására felhatalmazott személy: Žan Moškotevc  
Meghatalmazott képviselő az EK-ban: AHAC d.o.o., Stopče 31, 3231 Gobelno, Slovenija

Zhejiang, 30.11.2020

Aláírás:  
Winme Hu  
Vezérigazgató



宁波新合博园林机械有限公司  
NINGBO SINHARBOR GARDEN MACHINERY CO., LTD.