

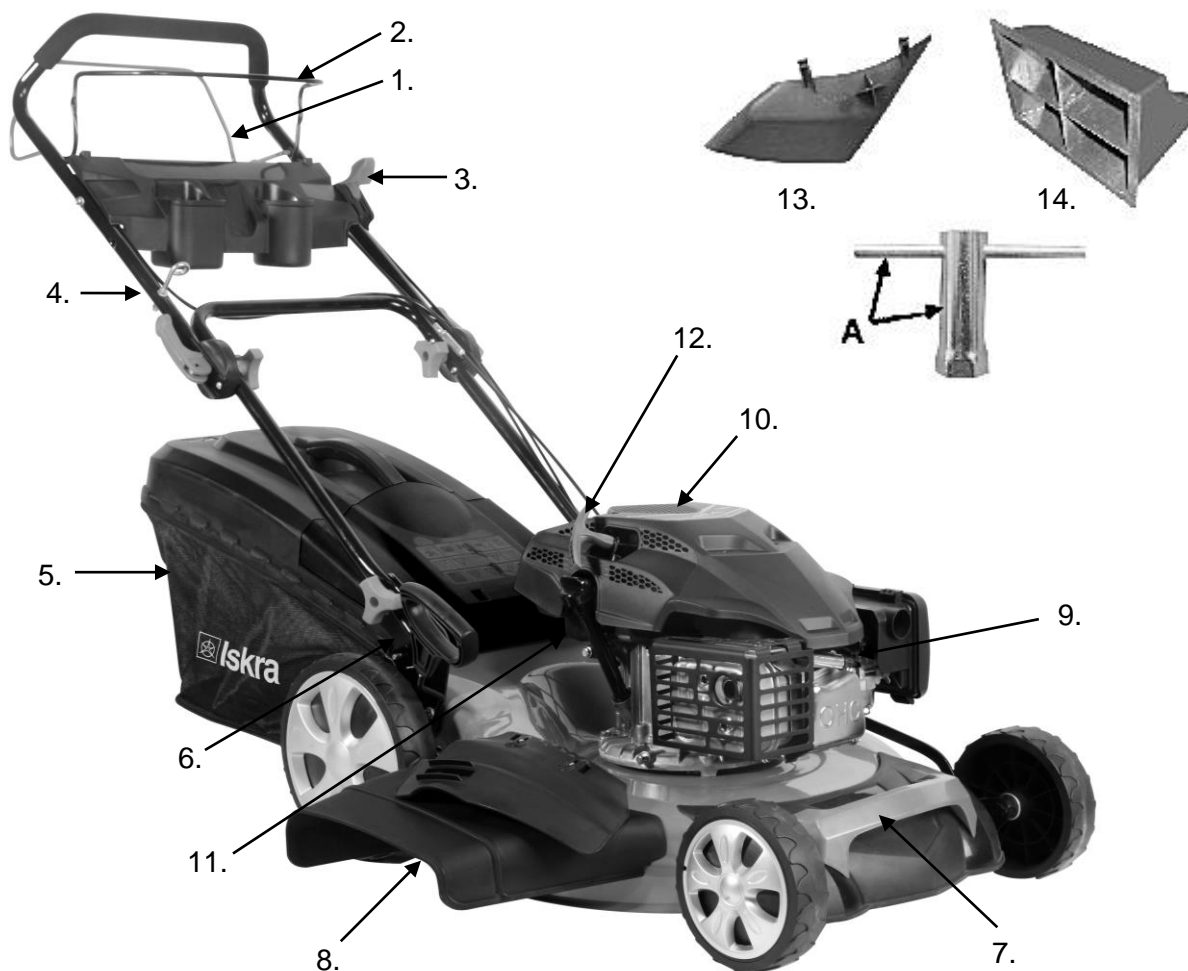

TÍPUS: HG53SMH-MA190

HU BENZINMOTOROS FÚNYÍRÓ AZ EREDETI HASZNÁLATI ÚTMUTATÓ FORDÍTÁSA

**Megjegyzés:** Használat előtt olvassa el az alábbi utasításokat. Ez a könyv fontos információkat tartalmaz a következőkről: **BIZTONSÁGRÓL, AZ ÖSSZESZERELÉSRŐL, A MŰKÖDÉSRŐL ÉS A KARBANTARTÁSRÓL.** Kérjük, őrizze meg az útmutatót és a motor könyvecskét a jövőbeli hivatkozások miatt! Benne fontos illusztrált információk találhatók az Ön fűnyírójáról.



Ábra 1

## 1. FŐBB ALKATRÉSZEK

TÍPUS: HG53SMH-EA190

- |                           |                            |                             |
|---------------------------|----------------------------|-----------------------------|
| 1. Önjárást vezérlő kar   | 7. Ütköző                  | 13. Oldalkidobó csatorna    |
| 2. Indítókar              | 8. Oldalkidobó takarófedél | 14. Gyűjtőkosár kivezető ék |
| 3. Sebességszabályozó kar | 9. Gyújtógyertya           |                             |
| 4. Kábelvezető            | 10. Üzemanyagfedél         |                             |
| 5. Gyűjtőkosár            | 11. Nívópálca              |                             |
| 6. Magasságállító kar     | 12. Behúz                  |                             |



**FIGYELEM:**

Saját biztonsága érdekében, kérjük olvassa el ezen utasításokat mielőtt használni kezdené új fűnyíróját. Az utasítások be nem tartása súlyos sérülést eredményezhet. Egy ideig ismerkedjen meg a fűnyíróval minden használat előtt.

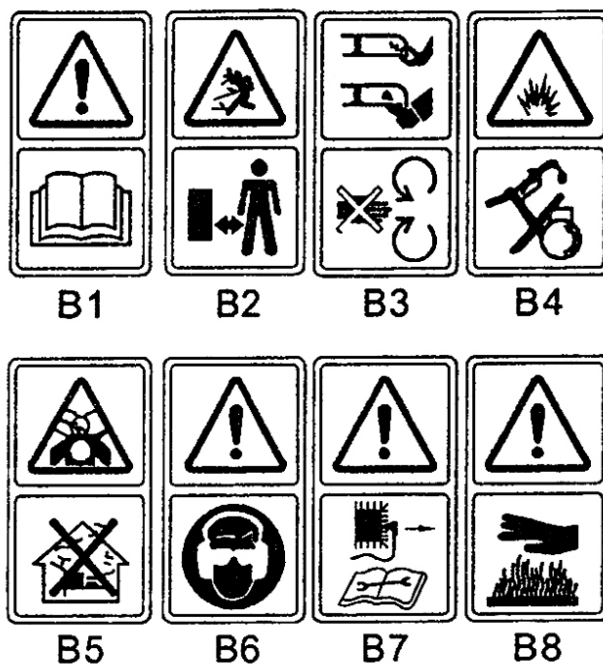
**2. SZIMBÓLUMOK A TERMÉKEN**

Ábra 2A

B.1 Olvassa el a kezelőnek szóló utasításokat

B.2 Távolítsa el a véletlen szemlélőket

B.3 Fordítson több figyelmet a kezeire és a lábaira a sérüléseket elkerülendő.

B.4 Az üzemanyag gyúlékony, kerülje a nyílt lángot.

Ne töltsön üzemanyagot amíg a gép működik.

B.5 Mérgező kipárolgás;

Ne használja beltérben.

B.6 A fűnyírás alatt, kérjük viseljen védő szemüveget és füldugókat biztonsága érdekében.

B.7 A javítások alkalmával, kérjük a gyújtógyertyákat az utasítások szerint javítsa.

B.8 Figyelem: A motor forró.



Ábra 2B

**2B. ábra:** Figyelmeztető jelölés a fűnyírón: **NE TEGYE KEZEIT ÉS LÁBAIT KÖZEL**

**3. ÁLTALÁNOS BIZTONSÁGI SZABÁLYOK**

**FIGYELEM:** Amikor benzines gépet használ, mindig tartsa be az általános biztonsági intézkedéseket, beleértve az itt felsoroltakat is, a súlyos sérülések és/vagy károk kockázatának elkerülése érdekében.

Olvassa el ezen utasításokat, a termék használata előtt, illetve őrizze meg későbbi használatra.

### Képzés

- Figyelmesen olvassa el az utasításokat. Ismerje meg a vezérlést és a készülék szabályos használatát;
- Soha ne engedje gyermekek számára vagy képzetlen személyeknek a fűnyíró használatát. A helyi előírások korlátozhatják a kezelő életkorát;
- Soha ne nyírjon fűvet amíg a közelben emberek, különösen gyermekek vagy háziállatok tartózkodnak;
- Ügyeljen arra, hogy a kezelő vagy a felhasználó a felelős azért a balesetért, amely más személlyel vagy azok vagyónával történik.

### Előkészület

- Fűnyírás alatt mindig viseljen vastag öltözéket és hosszú nadrágot. Ne használja a felszerelést mezítláb vagy nyitott szandálban;
- Alaposan nézze át fűnyíró munkaterületét és távolítson el minden tárgyat amit a gép feldobhat;
- **FIGYELEM-** A benzin nagyon gyúlékony.
  - az üzemanyagot tárolja, a külön arra célra szolgáló edényekbe;
  - az üzemanyagot kint töltsse és ne dohányozzon töltés közben;
  - a motor beindítása előtt töltsse az üzemanyagot. Soha ne vegye le az üzemanyagtartály fedelét és ne töltsön benzint amíg a motor működik vagy amíg a motor forró;
  - ha a benzin kifolyt, ne indítsa be a motort, amíg a gépet nem mozdítja el a kiömlés területétől, illetve kerülje a gyulladás lehetséges forrásait, amíg a benzin párlat ki nem párolog;
  - biztonságosan cseréljen le minden üzemanyagtartály fedelet;
- Cserélje le a szabálytalan kipufogódobokat;
- Használat előtt mindig győződjön meg vizuálisan arról, hogy a pengék, az anyacsavar és a penge felszerelése kopott vagy sérült-e. Cserélje le a kopott vagy sérült pengéket és anyacsavarokat teljességében, az egyensúly megtartása érdekében;

### Üzemelés

- Ne kezelje a gépet zárt helyiségben, a mérgező szén-monoxid miatt;
- Csak nappali fény vagy jó mesterséges megvilágítás mellett nyírjon fűvet;
- Lehetőség szerint kerülje a felszerelés használatát nedves fű esetén;
- Lejtőkönél, mindig ügyeljen saját stabilitására;
- Soha ne fusson, inkább gyalogoljon;
- Kerek fűnyíróknál, lejtőkön mindig átlós irányban dolgozzon, sohasem le-fel irányban;
- Legyen különösen óvatos irányváltoztatásnál a lejtőkön;
- Ne nyírjon fűvet túl meredek lejtőkön;
- Legyen különösen óvatos hátrafelé történő haladásnál vagy amíg saját maga felé húzza a fűnyírót;

## 4. ÖSSZESZERELÉS

### 4.1 SZERELŐKAR



Ábra.3A



Ábra.3B

1. Rögzítse az alsó karokat a gépen, a megfelelő kulcsot használva. (3A. ábra)
2. Emelje fel a két zárolókart, hogy fellazíthassa a felső hajlítókarokat. (3B. ábra)
3. Zárja le a zárolókart, a karok lezárása érdekében működési állapotban.
4. A szorítást állítsa be a zároló anyacsavarral, a megfelelő kulcsot használva.

#### 4.2 A GYŰJTŐKOSÁR FELSZERELÉSE ÉS ELTÁVOLÍTÁSA



**Abra.4A**



**Abra.4B**

1. Helyezés: Emelje fel a hátsó fedelet, és akassza fel a gyűjtőkösarat a fűnyíró hátuljára. (4A. Ábra, 4B. Ábra)
2. Eltávolítás: fogja meg és emelje meg a hátsó fedelet, vegye le a gyűjtőkösarat.

#### 4.3 Indító fogantyú



**Abra.5**

Vigye az önindító fogantyút a motortól a kábelvezetőig. (5. ábra)

#### 4.4 MAGASSÁG ÁLLÍTÁS



**Abra.6**



Húzza kifelé, a kerék irányába a magasságállító kart. A magasság beállításához mozgassa előre vagy hátra a kart. (6. ábra és lásd a 6.9. Pontot)

### 5. 3 az 1-ben

Ezen fűnyírókat lehetséges úgy beállítani, hogy azok ne eredeti funkciójukat végezzék, céltól függően:  
Hátsó kidobású fűnyíróból:

1. talajtakaró fűnyíró
2. oldalsó kidobású fűnyíró.

#### Mi a talajtakarás?

Talajtakarás során, a fű egy lépésben kerül levágásra, majd finoman összevágva kerül vissza a gyepre, természetes komposztként.

Tanácsok, talajtakaró fűnyíráshoz:

- A szabályos kidobás max. 2cm-nél 6cm-től 4cm magas fűvet csinál.
- Használjon éles pengét – ne nyírjon nedves fűvet
- Állítsa be a motor maximális sebességét
- Csak üzemi sebességgel közlekedjen
- A talajtakaró éket rendszeresen tisztítsa, a gépház belső oldalán, valamint a pengét

#### A munka kezdete

**EGY: Alkalmazkodás a talajtakaráshoz**



**FIGYELEM:** csak megállított motorral és pengével.



Ábra.7A



Ábra.7B

1. Emelje fel a hátsó fedelet, és vegye ki a gyűjtőkosarat. (7A. ábra)
2. Tolja a talajtakaró éket a védőbe. Akassza a talajtakaró éket a védőn található nyílásba. (7B. ábra)
3. Ismét zárja le a hátsó fedelet.

#### KETTŐ: Oldalsó kidobású beállítás

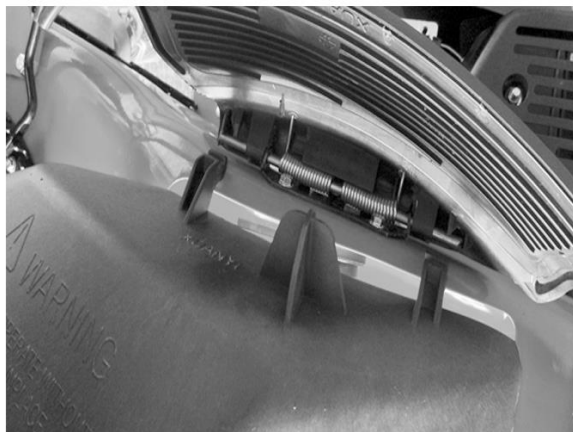

**Ábra.8A**
**Ábra.8B**

1. Emelje fel a hátsó fedelet, majd vegye ki a gyűjtőkosarat.
2. Szerelje fel a kivezető csatornát.
3. Emelje fel az oldalsó fedelet az oldalsó kidobáshoz (8A. ábra)
4. Csatlakoztassa az oldalsó kidobású vezetőt: az oldalsó fedél ékére. (8A. ábra)
5. Engedje le az oldalsó fedelet – a fedél az kivezető csatornán fekszik. (8B. ábra)

### HÁROM: Magasabb fű nyírása

1. A gyűjtőkosárral történő fűnyíráshoz, vegye le a talajtakaró éket, és az oldalsó kivezető csatornát, majd tegye fel gyűjtőkosarat.
2. A talajtakaró ék eltávolítása.
  - Emelje fel a hátsó fedelet és távolítsa el a talajtakaró éket.
  - Az oldalsó kivezető csatorna eltávolítása:



**FIGYELEM:** csak megállított motorral és pengével.

3. Emelje fel az oldalsó fedelet és távolítsa el a kivezető csatornát.

- Az oldalsó fedél automatikusan lezárja a kivezető csatornát a gépházon, rugó segítségével.
- Rendszeresen tisztítsa meg az oldalsó fedelet és a kivezető nyílást a fű maradékoktól és szennyeződésektől.



**FIGYELEM:** csak megállított motorral és pengével

## 6. UTASÍTÁSOK A MUNKAVÉGZÉSHEZ

### 6.1 INDÍTÁS ELŐTT

Öntsön a motorba benzint és olajat, a motorra vonatkozó különleges utasításokban leírtak szerint, melyek mellékelve vannak a fűnyíróhoz. Figyelmesen olvassa el az utasításokat. **FIGYELEM:** soha ne töltsön üzemanyagot zárt helyiségben, járó motorral, vagy amíg a motor nem hűlt ki legalább 15 percig a működést követően.

### 6.2 A MOTOR BEINDÍTÁSA ÉS A PENGE FORGÁSA

**Ábra.9**

1. Az egység a gyertya vége felett gumiharanggal van felszerelve, ellenőrizze, hogy a gyújtógyertya vezetékének végén (a gumiharang belsejében) lévő fém hurok biztonságosan van-e rögzítve a gyújtógyertya fém hegyén.
2. Az egység mögött állva fogja meg a leállító kezelőfogantyút, és tartsa a felső fogantyúhoz a 9. ábra szerint.

3. Húzza lassan az önindító fogantyúját arra a pontra, ahol enyhe ellenállást érez, majd gyorsan húzza fel a behúzókart. A motor beindulása után lassan engedje vissza a kábelvezetőre. Engedje el az indító fogantyút a motor és a penge leállításához.

4. A gép sebességének beállításához mozgassa a fojtó kart előre vagy hátrafelé.

### 6.3 MUNKAELJÁRÁSOK

Az üzemelés alatt, fogja erősen a megállítókart mindkét kezével.



**Megjegyzés:** Az üzemelés alatt, amikor a megállítókar el van engedve, a motor fog állni, és a fűnyíró működése leáll.

### 6.4 A MOTOR MEGÁLLÍTÁSHOZ



**FIGYELEM:** A pengék tovább forognak néhány másodpercig, miután a motor ki lett kapcsolva.

1. Engedje el megállítókart, a motor és a penge megállításához.

2. Válassza le és földelje le a gyújtógyertya vezetékét, a motorra vonatkozó különleges utasításokban leírtak szerint, a véletlenszerű bekapcsolás megakadályozása érdekében, amíg a felszerelés felügyelet kívül áll.

### 6.5 ÖNJÁRÓ FUNKCIÓ

Nyomja meg az önműködést szabályozó kart, majd a fűnyíró automatikusan fog mozogni előre, kb. 1m/s sebességgel, illetve engedje ki az önműködést szabályozó kart és a fűnyíró meg fog állni.



**FIGYELEM:** a fűnyíró, normális fű nyírására szolgál lakóterületeken, melynek magassága nem haladja meg a 250mm-t. Ne próbálja meg szokatlanul magas, száraz vagy nedves (pl. legelő) fűvet nyírni, illetve száraz avart. A fűnyíró védőin hulladék gyűlhet össze, vagy az érintkezésbe kerülhet a kipufogóval, ami tüzet okozhat.

### A LEGJOBB EREDMÉNYEKÉRT TALAJTAKARÁSNÁL

Tisztítsa meg a gyepet a hulladékoktól. Győződjön meg arról, hogy a gyep meg van tisztítva kövektől, ágaktól, kábelektől és más idegen tárgyaktól, amelyeket a fűnyíró véletlenül kidobhat bármely irányba, súlyos sérüléseket okozva a kezelőnek és más személyeknek, valamint kárt a környező vagyongyanban és objektumokon. Ne nyírjon nedves fűvet. A hatékony talajtakaráshoz ne nyírjon nedves fűvet, mert az ráragad a védő alsó részére és az megakadályozza a szabályos talajtakarást. Ne nyírjon le többet a fű hosszúságának 1/3-nál. A javasolt fűnyírás takarásnál, a fű hosszának 1/3-a. Szükséges lesz a fűnyíró mozgásának sebességét is igazítani, annak érdekében, hogy a levágott fű egyenletesen takarja a gyepet. A különösen nehéz fűnyírásnál, vastag fűnél, talán a legalacsonyabb sebességre lesz szükség, a jól lenyírt és terített fű érdekében. A magas fű talajtakarásánál, talán szükség lesz arra hogy kétszer lenyírja a fűvet, a pengéket pedig még 1/3 magasságban leengedni, a második fűnyírás alkalmával, és talán második alkalommal más útvonalon haladva mint az első alkalommal. A fűnyírás átfedése minden átjárásnál segíteni fog, a szabálytalanságok eltüntetésében, amelyek esetlegesen a gyepen maradtak. A fűnyírót mindig teljes gázzal kell használni, a legjobb fűnyírás és a leghatékonyabb talajtakarás érdekében. Tisztítsa meg a védő alsó részét. Győződjön meg arról, hogy a védő alsó részét megtisztította-e minden használat után, a fű felgyülemelésének megakadályozása érdekében, ami úgy szabálytalan talajtakaráshoz vezethet.

Avar eltakarítása. Az avar eltakarítása is hasznos a gyep szempontjából. Az avar eltakarításánál győződjön meg róla, hogy a levelek szárazok és hogy az avar réteg a gyepen nem túl vastag. Ne várja meg hogy az összes levél lehulljon a fáról a talajtakarás előtt.



**FIGYELEM:** ha idegen tárgyba ütközik, állítsa meg a motort. Távolítsa el a gyújtógyertya vezetékét, alaposan nézze meg, hogy a fűnyíró megsérült-e és javítsa meg a sérüléseket mielőtt újra beindítaná és használná a fűnyírót. A fűnyíró túlzott vibrációi a működés alatt, meghibásodást jelenthetnek. A gépet azonnal át kell nézni és meg kell javítani.



## 6.7 GYÚJTÓKOSÁR



**Ábra.10**

Ürítse ki és tisztítsa meg a kosarat, győződjön meg arról, hogy szellőzik-e megfelelően (10. ábra)

## 6.8 VÉDŐ

A fűnyíró védőjének alsó részét meg kell tisztítani minden használatot követően, a fű, levelek, szennyeződések és egyéb anyagok felgyülemelésének megakadályozása érdekében. Ha ezt nem sikerül megakadályozni, az rozsdásodáshoz és korrózióhoz vezethet, illetve megakadályozhatja a szabályos talajtakarást. A védőt megtisztíthatja a fűnyíró megdöntésével és a megfelelő szerszám segítségével történő tisztítással (ellenőrizze le, hogy a gyújtógyertya le van-e választva).

## 6.9 UTASÍTÁSOK A MAGASSÁG BEÁLLÍTÁSÁHOZ



**FIGYELEM:** Semmi esetben sem állítsa be a fűnyírót, a motor leállítása a gyertyák leválasztása nélkül előzetesen.



**FIGYELEM:** a fűnyírás magasságának módosítása előtt, állítsa meg a fűnyírót és válassza le a gyújtógyertya vezetékét



**Ábra. 11**

1. Állítsa meg a fűnyírót és válassza le a gyújtógyertya vezetékét, a fűnyírás magasságának beállítása előtt.
2. A magasság beállítására szolgáló központi kar 8 különböző magasságot kínál.
3. A fűnyírás magasságának megváltoztatására nyomja meg a kart a kerek irányába le, vagy felfelé a megfelelő magasságig (11. ábra). Minden kerék azonos fűnyírési magasságon lesz.

## 7. KARBANTARTÁSI UTASÍTÁSOK

**GYÚJTÓGYERTYA:** Cserére, csak eredeti gyújtógyertyát használjon. A legjobb eredményekért cserélje le a gyújtógyertyát minden 100 óranyi használatot követően.

## 8. UTASÍTÁSOK KENÉSHEZ

**FIGYELEM:** VÁLASSZA LE A GYÚJTÓGYERTYÁT SZERVÍZELÉS ELŐTT.



1. KEREKEK - Minden kerék golyóscsapágyát kenje meg legalább egyszer a szezon során, könnyű olajjal.
2. MOTOR - Nézze meg a motor megkenésére vonatkozó útmutatót.
3. A PENGÉ VEZÉRLÉSE – Kenje meg a tengelyeket a pengék vezérlőjénél és a fék vezetékét legalább egyszer a szezon során, könnyű olajjal. A penge vezérlőjének könnyen kell forognia mindkét irányban.

## 9. TISZTÍTÁS

**FIGYELEM:** Ne mossa a motort csapvízzel. A víz megkárosíthatja a motort vagy megszenyezheti az üzemanyagellátó rendszert.



1. Törölje meg a védőt száraz ronggyal.
2. Mossa le a védő alsó részét, a fűnyírót megdöntve úgy, hogy a gyújtógyertye felfelé helyezkedjen el.

### 9.1 A MOTOR LÉGSZŰRŐJE



**FIGYELEM:** Ne engedje, hogy a szennyeződések vagy a por eltömítsék a légszűrő szivacsos anyagát. A légszűrőt szervizelni (tisztítani) kell 25 óranyi normális fűnyírást követően. A szivacsos elemet rendszeresen szervizelni kell, ha a fűnyírót száraz, poros körülmények között használják.

### A LÉGSZŰRŐ KITISZTÍTÁSÁHOZ

1. Csavarja le a csavart.
2. Nyomja le a két nyelvet a szűrő fedelének csúcsán. Vegye le a fedelet.
3. Mossa meg a szűrőt szappannal és vízzel. **NE HASZNÁLJON BENZINT!**
4. A szűrőt szárítsa meg levegőn.
5. Öntsön néhány csepp SAE30 olajat a szűrő szivacsára és erősen nyomja össze, hogy eltávolítsa a felesleg olajat.
6. Ismét helyezze be a szűrőt.



**MEGJEGYZÉS:** Cserélje ki a szűrőt, ha megsérült, elszakadt vagy ha azt nem lehet megtisztítani.



Szűrő

Ábra.12

### 9.2 PENGÉ



**FIGYELEM:** Kötelezően válassza le és földelje le a gyújtógyertya vezetékét, a pengén történő munkálatok megkezdése előtt, hogy megakadályozza a motor véletlenszerű beindítását. Védje meg kezét erős kesztyűvel vagy ronggyal.

Döntse előre a fűnyírót a motorra vonatkozó utasítások szerint. Távolítsa el a hatszögletű anyacsavart és a lemezt amelyek rögzítik a pengét és a penge csatlakozóját a főtengelyhez.

Távolítsa el a pengét és a csatlakozót a főtengelyről.



**FIGYELEM:** Időnként nézze át a penge csatlakozóját repedések miatt, különösen, ha idegen tárgyba ütközik. Szükség szerint cserélje le.

A legjobb eredményekért, a pengének élesnek kell lennie. A pengét újra megélesítheti úgy, hogy leveszi és megcsiszolja, megtartva a penge eredeti életét. Különösen fontos egyenletesen csiszolni minden élet, hogy a penge kiegyensúlyozott maradjon. A kiegyensúlyozatlan penge, túlzott vibrációkhoz fog vezetni, és következetesen a motor és a fűnyíró megkárosodásához. Kötelezően figyelmesen egyensúlyozza ki a pengét az élesítés során. A penge egyensúlyát leellenőrizheti úgy, hogy azt csavarhúzóval egyensúlyozza. Távolítsa el a nehezebb oldalon lévő anyagot, amíg a penge nem lesz egyensúlyban.

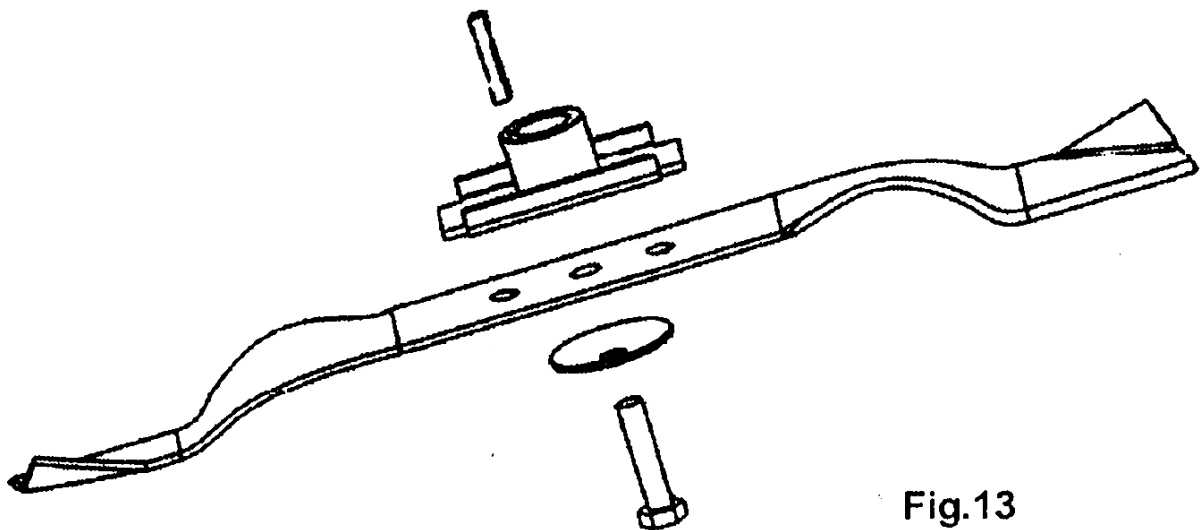

**Fig.13**

A penge és a csatlakozó újbóli beszerelése előtt, kenje meg a motor főtengelyét és a csatlakozó belső felületét, könnyű olajjal. Helyezze a csatlakozót a főtengelyre a „csillaggal” a motortól távol. Nézze meg a 13. ábrát. Helyezze fel a pengét úgy, hogy az alkatrész száma a csatlakozó ellenkező oldalán legyen.

Igazítsa ki a lemezt a pengén keresztül és helyezze be a hatszögletű anyacsavart, majd szorítsa le egészen az alul feltüntetett jelölésig.

### 9.3 A PENGE FORGATÓNYOMATÉKÁNAK CSATLAKOZTATÁSA

Központosítsa a 40Nm.min, 54Nm.max. anyacsavart, a fűnyíró biztonságos működésének biztosítása érdekében. MINDEN csavart és anyacsavart időszakosan át kell nézni és szabályosan meg kell szorítani. Hosszabb használat után, különösen homokos talajon, a penge el fog tompulni és elveszíti eredeti élességét. A fűnyírás hatékonysága csökkenni fog, amiért a pengét le kell cserélni, kizárólag jóváhagyott eredeti pótpengével. Azon esetleges kárért, amely kiegyenlítettlen penge miatt jön létre, a gyártó nem felel.

Amikor cseréli a pengét, eredeti típust kell használni, amely a pengén meg van jelölve (a penge megrendeléséhez, kérjük vegye fel a kapcsolatot a helyi forgalmazóval vagy hívja üzletünket).



**FIGYELEM:** Ne érjen a pengéhez amíg forog.

## 9.4 MOTOR

Nézze meg a motorra vonatkozó különleges utasításokat, a motor karbantartására vonatkozó teendőkért. Gondoskodjon a motorról, a motorra vonatkozó különleges utasításokban leírt módon, amely a géppel együtt be van csomagolva.

Figyelmesen olvassa el az útmutatót és tartsa be azt.

A légszűrőt szervizelje a motorra vonatkozó különleges utasításokban leírtak szerint, normális feltételek mellett.

Szélsőségesen poros körülmények között, tisztítsa néhány óránként. A motor gyenge működése és a lefulladás, általában a légszűrő szervizelésének szükségességét jelzi.

A légszűrő szervizeléséhez nézze meg a motorra vonatkozó különleges utasításokat.

A gyújtógyertyát meg kell tisztítani, a foglalatot pedig szezononként egyszer. A gyújtógyertya cseréje ajánlott minden fűnyírás idején; nézze meg a motorra vonatkozó utasításokat, mely gyújtógyertya típus a megfelelő és mi a foglalat specifikációja.

Rendszeresen tisztítsa meg a motort ronggyal vagy kefével. Tartsa karban és tisztán a hűtőrendszert (a szellőző gépházát), hogy biztosítsa a jó légkeringést, ami az üzemeléshez szükséges, valamint a motor hosszú élettartamához. Kötelezően távolítsa el a fűvet, a port és a gyúlékony szennyeződések a kipufogódob körül.

## 10. UTASÍTÁSOK TÁROLÁSHOZ (IDÉNYEN KÍVÜL)

A következő lépéseket kell megtenni, a fűnyíró tárolásának előkészítéséhez.

1. Az utolsó fűnyírás után az idényben, használja el az összes üzemanyagot az üzemanyagtartályból.
2. Tisztítsa meg alaposan és kenje meg a fűnyírót, ahogyan a megkenésre vonatkozó utasításokban le van írva.
3. Nézze meg a motor szabályos tárolására vonatkozó utasításokat.
4. Finoman kenje be a pengét alváz kenőanyaggal, a rozsdásodás megakadályozása érdekében.
5. A fűnyírót száraz, tiszta helyiségben tárolja.



### MEGJEGYZÉS:

- Amikor bármilyen motoros eszközt tárol, szellőztetlen helyiségben:
- Gondoskodnia kell a rozsdá elleni védelemről. Használjon könnyű olajat vagy szilikont hogy lekenje az eszközt, különösen a vezetékeket és minden mozgó részt.
- Vigyázzon, hogy ne hajlítsa meg vagy ne sértse meg a vezetékeket.
- Ha a berántó zsinór leválik a vezetőkarról, váltsza le és földelje le a gyújtógyertya vezetéket, lazítsa fel a penge vezérlőkarát, és lassan húzza ki a motor indító vezetéket. Húzza be az indító vezetéket a vezető nyílásába a karon.

## 11. JÓTÁLLÁS

Ezen termékre, a törvényes előírásoknak megfelelően 24 hónap jótállás vonatkozik, a jótállási időszak érvényessége pedig az első tulajdonos által történt vásárlás időpontjától kezdődik. Ezen jótállás minden anyagi vagy gyártási hibát takar, és nem foglalja magába: a normális használatból eredő alkatrész meghibásodásokat, mint a foglalatok, kefék, kábelek, gyújtógyertyák vagy tartozékok, mint a pengék stb.; a helytelen használatból, balesetből, szándékos módosításokból eredő meghibásodásokat; sem a szállítási költségeket. Fenntartjuk a jogot, hogy elutasítsuk azon kérelmeket, amelyeknél a vásárlást nem lehetséges leellenőrizni vagy amikor egyértelmű, hogy a termék nem volt szabályosan karbantartva (tisztá szellőzőnyílások, a karbonkefék rendszeresen karban tartva...). Meg kell őriznie a számlát, a vásárlás dátumának bizonylata gyanánt.

A szétzerelt eszközt, a gyártó számára elfogadhatóan tiszta állapotban kell visszaadni, az eredeti műanyag kofferben, ha kapott ilyet, a vásárlási bizonylattal együtt.

## 12. KÖRNYEZET

Ha a gépet hosszabb használat után kell lecserélnie, ne dobja a háztartási hulladékba, hanem környezetvédelmi szempontból elfogadható módon szabaduljon meg tőle.

**13. MŰSZAKI ADATOK**

Típus	HG53SMH-MA190
Motor típusa	Yamaha MA190
Önjáró	IGEN
Motor űrtartalma	189cc (3,5 kW)
Penge (kés) szélessége	530mm
Sebesség max. teljesítménynél	3000/min <sup>-1</sup>
Üzemanyagtartály kapacitása	1.0L
Olajtartály kapacitása	0,6 L
Bruttó súly	37,3 Kg
Magasság	20-75mm
Beállítás	8 magassági szint
LpA (SPL) a felhasználó oldalán	84,9dB(A) K=3dB(A)
LwA (Hangerőszint)	98dB(A)
Felmért vibrációk	5,28m/s <sup>2</sup> ; K=1.5m/s <sup>2</sup>

**14. PROBLÉMAMEGOLDÁS**

PROBLEM	PROBABLE CAUSE	CORRECTIVE ACTION
A motor nem forog	A kipufogódob nincs megfelelő helyzetben a jelenlegi feltételeknél.	Mozdítsa el a kipufogódobot szabályos helyzetbe
	Az üzemanyagtartály üres.	Töltse fel az üzemanyagtartályt: nézze meg a MOTORRA VONATKOZÓ UTASÍTÁSOKAT
	A légszűrő szennyezett.	Tisztítsa meg a légszűrőt: nézze meg a MOTORRA VONATKOZÓ UTASÍTÁSOKAT
	A gyújtógyertya kilazult.	Szorítsa meg a gyújtógyertyát 25-30Nm.
	A gyújtógyertya vezetéke kilazult vagy levált a gyújtógyertyáról.	Rögzítse a gyújtógyertya vezetékét a gyújtógyertyára.
	A gyújtógyertya foglalatja nem megfelelő.	Helyezze a foglalatot az elektródák közé 0.7-től 0.8mm-re.
	A gyújtógyertya hibás.	Helyezzen új gyertyát szabályos foglalattal: nézze meg a MOTORRA VONATKOZÓ UTASÍTÁSOKAT
	A karburátor tele van üzemanyaggal.	Távolítsa el a szűrőt és húzza meg az indító vezetéket amíg a karburátor ki nem tisztul, majd helyezze el a szűrőt.
	Szabálytalan gyújtó modul	Vegye fel a kapcsolatot a szervízzel.
A motor nehezen indul vagy veszít erejéből.	Por, víz vagy állott üzemanyag az üzemanyagtartályban.	Öntse ki az üzemanyagot és tisztítsa ki az üzemanyagtartályt. Töltse fel a tartályt tiszta, friss üzemanyaggal
	Az üzemanyagtartály tartálysapka nyílása eldugult.	Tisztítsa ki vagy cserélje ki az üzemanyagtartálysapkát.
	A légszűrő szennyezett.	Tisztítsa ki a légszűrőt:
Motor nem működik szabályosan.	A gyújtógyertya nem megfelelő.	Helyezzen be új gyújtógyertyát szabályos foglalattal: nézze meg a MOTORRA VONATKOZÓ UTASÍTÁSOKAT
	A gyújtógyertya foglalatja nem megfelelő.	Helyezzen el foglalatot az elektródák között 0.7-től 0.8mm-re.
	A légszűrő szennyezett.	Tisztítsa meg a légszűrőt: nézze meg a MOTORRA VONATKOZÓ UTASÍTÁSOKAT
A motor rosszul működik alapjáraton.	A légszűrő szennyezett.	Tisztítsa meg a légszűrőt: nézze meg a MOTORRA VONATKOZÓ UTASÍTÁSOKAT
	A motor gépházának szellőzőnyílásai el vannak záródva.	Távolítsa el a szennyeződések a nyílásokról.
	A hűtőbordák és a légcsatornák a motor ventilátora alatt elzáródtak.	Távolítsa el a szennyeződések a hűtőbordákból és csatornákból.
A motor átugrik magas fordulatszámon.	A gyújtógyertya elektródái közötti foglalat túl kicsi.	Helyezzen foglalatot az elektródák közé 0.7-től 0.8mm-re.
A motor túlmelegszik	A hűtésre szolgáló levegő útja el van záródva.	Távolítsa el minden szennyeződést a gépház nyílásain, a ventilátor

	Szabálytalan gyújtógyertya.	gépházából és a szellőzőcsatornákból. Helyezzen be eredeti gyújtógyertyát és hűtőbordákat a motorba.
A motor rendellenesen vibrál	A penge kilazult. A penge ki van egyensúlyozva.	Szorítsa meg a pengéket Egyensúlyozza ki a pengéket.

## UTASÍTÁSOK A MOTOR HASZNÁLATÁHOZ

### A motor főbb alkatrészei

1. A motor fedele
2. Gyújtógyertya
3. Hangtompító
4. Behúzó fogantyú
5. Üzemanyag-töltő sapka
6. Motorfék
7. Légszűrő fedele
8. Hengerfedél
9. Olajsztintmérő pálca
10. Olajkitöltő nyílás
11. Olajkitöltő sapka

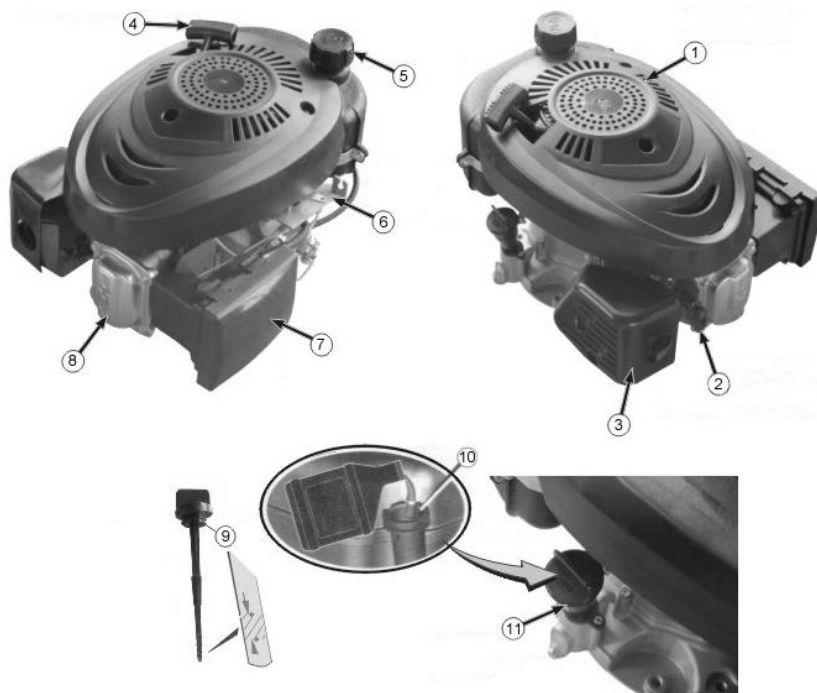

### BIZTONSÁGI JELZÉSEK A KEZELÉSHEZ



## Biztonsági intézkedések

### A MOTOR BEINDÍTÁSA ELŐTT

- Olvasson el minden üzemeltetési és karbantartási utasítást.
- Az utasítások be nem tartása súlyos sérüléseket vagy halált is okozhat.

### A HASZNÁLATI ÉS KARBANTARTÁSI UTASÍTÁSOK, BIZTONSÁGI INFORMÁCIÓKAT IS TARTALMAZNAK AZ ÖN SZÁMÁRA:

- ismerteti a motorral kapcsolatos veszélyeket,
- tájékoztat a sérülések veszélyéről és
- megtanítja, hogyan kell elkerülni és csökkenteni a sérülésveszélyt.



A biztonsági figyelmeztető szimbólumokat, azon veszélyekre vonatkozó biztonsági információk azonosítására szolgálnak, amelyek súlyos sérüléseket okozhatnak.

A figyelmeztető szavakat (**VESZÉLY, FIGYELMEZTETÉS vagy FIGYELEM**), a figyelmeztető szimbólumokkal együtt kell használni, a potenciális súlyos sérülések lehetőségére. Ez mellett, a veszélyt jelző szimbólumokat a veszély fajtájának megjelölésére használják.



**VESZÉLY** olyan kockázatot jelöl, amelyet, ha elkerülünk, halált vagy súlyos sérülést okoz.



**FIGYELMEZTETÉS** olyan veszélyre hívja fel a figyelmet, amelyet, ha nem kerülünk el, halált vagy súlyos sérülést okoz.



**FIGYELEM** olyan veszélyre hívja fel a figyelmet, amelyet, ha nem kerülünk el, halált vagy súlyos sérülést okoz.

**VIGYÁZAT** figyelmeztető szimbólum nélkül használatos, olyan helyzetet jelöl, mely a termék károsodását okozza.



### FIGYELMEZTETÉS



A benzin és annak kipárolgása nagyon gyúlékony és robbanékony. A tűz és robbanás súlyos égési sérüléseket és halált okoz.



### ÜZEMANYAG TÖLTÉSÉNél

- Kapcsolja ki a motort és hagyja a motort hűlni legalább 2 percig mielőtt leveszi az üzemanyagtartály sapkát.
- Az üzemanyagtartály kültéren vagy jól szellőző helyiségben töltsse.
- Az üzemanyagtartály ne töltsse túl. Töltsön fel megközelítőleg 2,5-től 1,2 cm-ig a nyílás csúcsa alatt, az üzemanyag eloszlásának érdekében.
- Tartsa a benzint távol szikra, nyílt láng forrásától, ellenőrző lámpáktól, hőtől és gyulladás egyéb forrásaitól.
- Ellenőrizzen le minden lehetséges üzemanyagszivárgást, az üzemanyagvezetékekben, a tartálysapkán és a csatlakozásokon. Cserélje le azokat szükség szerint.
- 

### MOTOR INDÍTÁSÁNál



- Ellenőrizze le, hogy a gyújtógyertya, a kipufogódob, az üzemanyag tartálysapka és a légszűrő a helyükön vannak-e.
- Ne indítsa be a motort, ha a gyújtógyertya nincs behelyezve.
- Ha a motor tele van üzemanyaggal, várja meg amíg az ki nem párolog, a motor beindítása előtt.
- Ha a motor tele van üzemanyaggal, helyezze a pillangószelepet az OPEN/RUN helyzetbe, a gázsabályozó kart pedig FAST helyzetbe, és húzza fel amíg a motor be nem indul.

### AZ ESZKÖZ MŰKÖDÉSE ALATT

- A motort vagy a készüléket ne döntse meg olyan szögben, ami a benzin kiömlését okozhatja.

- Ne használja a karburátor pillangószelepét a motor megállítására.

#### AZ ESZKÖZ SZÁLLÍTÁSA SORÁN

- ÜRES üzemanyagtartállyal szállítsa vagy ZÁRT üzemanyag elzáró szeleppel.

#### BENZIN VAGY OLYAN ESZKÖZ TÁROLÁSÁNÁL, MELYNEK ÜZEMANYAGTARTÁLYÁBAN ÜZEMANYAG TALÁLHATÓ

- Tartsa távol nyílt lángtól, kályhától, bojlerrel vagy más eszközöktől, amelyek ellenőrző lámpával rendelkeznek vagy egyéb gyulladási forrással, mivel meggyújthatják a kipárolgó üzemanyagot.



#### FIGYELMEZTETÉS



**A motor beindítása során szikrák keletkeznek. A szikrák a közelben gyúlékony gázokat gyújthatnak meg. Robbanásra vagy tűzre kerülhet sor.**



- Ha a környezetben földgáz vagy kőolaj található, ne indítsa be a motort.
- Ne használjon üzemi folyadékokat nyomás alatt, mert a kipárolgásuk gyúlékony.



#### FIGYELMEZTETÉS



**A motorok szén-monoxidot bocsátanak ki, ami színtelen és szagtalan mérgező gáz. A szén-monoxid belégzése rosszullétet, eszméletvesztést vagy halált okozhat.**

- Indítsa be a motort és hagyja jární üresben.
- A motort ne indítsa be illetve ne hagyja működni zárt helyiségben, még nyitott ablakoknál vagy ajtóknál sem.



#### FIGYELMEZTETÉS



**A véletlenszerű szikrák tüzet vagy áramütést okozhatnak. A véletlenszerű bekapcsolás elakadást, traumatikus amputációt vagy sérülést okozhat.**



**A beállítások vagy javítások elvégzése előtt:**



- Húzza ki a vezetéket a gyújtógyertyából és tartsa távol a gyertyától.
- Válassza le az akkumulátor negatív pólusát (csak az elektromos meghajtású motoroknál).

#### A szikrázás ellenőrzése során:

- Használjon megfelelő szerszámot a gyújtógyertya ellenőrzésére.
- A szikrázást ne ellenőrizze eltávolított gyújtógyertyával.



#### FIGYELMEZTETÉS



**A motor működése hőt termel, a motor részei, különösen a kipufogódob, nagyon felmelegedik. Érintkezés során súlyos égési sérülésekre kerülhet sor. A gyúlékony hulladék, mint az avar, a fű, a faágak stb. meggyulladhat.**



- Engedje, hogy a kipufogódob, a motorhenger és a hűtőbordák kihűljenek, mielőtt megérintené őket.



- Távolítsa el a gyúlékony anyagokat, amelyek a kipufogódobon és a hengeren összegyűlik.



#### FIGYELMEZTETÉS



**A forgó alkatrészek megérinthetik vagy elkapathatják a kezeket, lábakat, a haját, a ruházatot vagy a tartozékokat. Traumatikus amputációt vagy súlyos sérüléseket okozva.**

- Az üzemelés során védelmet kell alkalmazni.
- Vigyázzon, hogy kezei és lábai ne érintkezzenek a forgó alkatrészekkel.
- Fogja össze a hosszú haját és vegye le az ékszereket.
- Ne viseljen hosszú öltözetet, lógó szalagokat vagy tárgyakat, amik beakadhatnak.



#### FIGYELMEZTETÉS

**Az indító zsinór meghúzásánál, a gyors visszarántás (visszapattanó ütés) miatt, gyorsan**



**húzza vissza kezét a motor felé, hogy könnyebben el tudja engedni a kart, mert ellenkező esetben csonttörés, zúzódás vagy húzódás történhet.**

- A motor beindítása során, lassan húzza ki a zsinórt amíg nem érez ellenállást, majd gyorsan rántsa meg.

- A motor beindítása előtt, távolítsa el a motor minden külső terhelését.

- A felszerelés közvetlenül csatlakoztatott alkatrészeit, mint a pengék, rotor, tárcsa, lánckerekek, stb. jól kell biztosítani.

### Javaslat az olaj használatához

A motorokat szükséges a motor beindítása előtt olajjal megtölteni. Ne töltsön fel teljesen olajjal! Használjon minőséges olajat, az „API, SF, SG, SH, SJ használathoz” megjelöléssel. **NE KEVERJE AZ OLAJAT BENZINNEL**

Olajcsere előtt a várható hőmérséklettől függően válassza ki a megfelelő SAE olaj viszkozitási fokot.

\* A léghűtéses motorok jobban melegednek, mint az autók motorjai. A nem szintetikus multiviszkozogén olajok (15W30, 15W40, 15W50 stb.) használata 40°C feletti hőmérsékleten a szokásosnál nagyobb olajfogyasztást eredményeznek. Multiviszkozogén olaj használata esetén gyakrabban ellenőrizze az olajszintet.

\*\* Ha 40 ° C alatti hőmérsékleten SAE 30 jelzésű olajat használ, akkor nehezebb beindítani a motort, és a henger is károsodhat, az elégtelen kenés miatt. **Ellenőrizze az olajszintet.** (Az olajtartály térfogata kb. 0.6 liter).

Helyezze a motort vízszintes helyzetbe és tisztítsa meg a az olajtartály töltőnyílását.

Húzza ki az olajszintmérő pálcát, törölje le tiszta ronggyal, ismét helyezze be és tolja végig. Ezután húzza ki a pálcát és ellenőrizze le az olajszintet. Az olajnak a **FULL (MAX)** jelölésig kell érnie.

Ha olajra van szükség, lassan adagolja a nyílásba (A). Erősen rögzítse az olajszintmérő pálcát (B), a motor beindítása után.

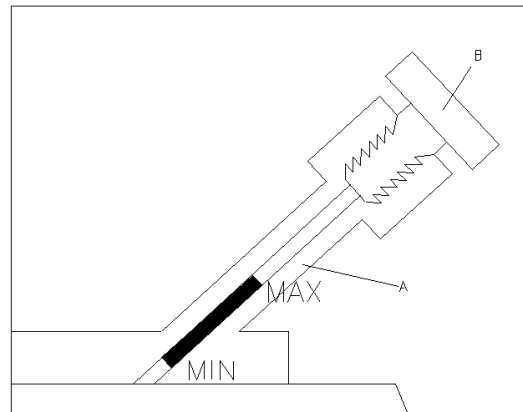

Ne töltsön túl sok olajat. A túl nagy mennyiségű olaj a következőket okozhatja:

1. füst,
2. nehéz indítás,
3. a gyújtógyertyák beszennyeződése,
4. a légszűrők beszennyeződése.

### Javaslatok az üzemanyaggal kapcsolatban

Használjon tiszta, friss, ólommentes, szabályos benzint, legalább 77 oktánosat. Vásároljon üzemanyagot annyi minőségben, amit 30 nap alatt el fog használni. Nézze meg a tárolási utasításokat.

### Ellenőrizze le az üzemanyagszintet

Az üzemanyag ismételt töltése előtt, hagyja a motort hűlni legalább 2 percig.

Az ismételt üzemanyagotöltés előtt, először tisztítsa meg a töltőnyílás környékét. Azután vegye le a tartálysapkát. Töltse fel a tartályt megközelítőleg 2,5 cm-re a nyílás alsó része alatt, hogy lehetővé váljon az üzemanyag eloszlása. Vigyázzon, hogy a tartályt ne töltsön tele.

### Indítás



**KEZEEIT ÉS A LÁBAIT TARTSA TÁVOL MINDIG AZ ESZKÖZ MOZGÓ ALKATRÉSZEITŐL.**

Ne használjon üzemi folyadékot nyomás alatt. A kipárolgások gyúlékonyak.

Egyenes felületen indítsa, őrizze és töltsön üzemanyaggal a motort. Ellenőrizze le az olajszintet.

Ha a motor nem indul 3x berántás után, nyomja meg a gumi szivattyú gombját és ismét húzza meg a berántó zsinórt.

**Megjegyzés:** Ha a motor leáll, üzemanyag hiány miatt, töltsön üzemanyagot és 3x nyomja meg a gumi szivattyú gombját. Általában a befecskendezés nem szükséges, ha meleg motort indít újra. Hideg időben, néha a befecskendezést meg kell ismételni.

### Megállítás

Engedje el a biztonsági kart VAGY állítsa át a gázadagolót STOP helyzetbe.

### Karbantartás

Tartsa be munkaórák vagy a naptári időszakok előírt időtartamait, attól függően melyik történik korábban. Kedvezőtlen feltételek melletti munkánál, szükséges lerövidíteni a karbantartási időszakokat.

A motor véletlenszerű beindításának megakadályozása érdekében válassza le a gyújtógyertya vezetékét, és a szervizelés megkezdése előtt földelje le.

**FIGYELEM:** Ha a motort meg kell dönteni, szállítás, ellenőrzés vagy szennyeződés eltávolítása miatt, tegye ezt úgy, hogy a motor azon oldala, ahol gyújtógyertyák találhatók, felfelé legyenek.

Arra az oldalra döntésnél vagy szállításnál, ahol a gyújtógyertya is található, a következőket okozhatja:

1. füst,
2. nehéz indítás,
3. gyújtógyertya beszennyeződése,
4. légszűrő beszennyeződése.

### A légszűrő kitisztítása.

Cserélje le a légszűrőt, ha nagyon piszkos vagy ha megsérült.

- Csavarozza le a csavart.
- Óvatosan vegye ki a betétet, úgy, hogy megakadályozza a szennyeződés karburátorba való bejutását.
- A légszűrőt szedje szét és tisztítsa meg minden alkatrészét. Mossa meg a szűrőt folyékony mosószerrel vagy vízzel. Facsarja ki és szárítsa meg tiszta ronggyal.
- Tegye a filtert vissza a gépházba.
- A csavarral erősen rögzítse vissza a légszűrőt a karburátorra.



### Olaj

Rendszeresen ellenőrizze le az olajsztintet.

Ellenőrizze le hogy az olajsztint megfelelő-e. 5 óránként, vagy pedig naponta ellenőrizze le, a motor beindítása előtt. Az olajtöltés eljárása le van írva az olajra vonatkozó tanácsokról szóló fejezetben.



### Olajcsere.

Az olajat szükséges kicserélni az üzemelés 5 óráját követően. Az olajat akkor kell cserélni, amikor a motor még meleg. Töltsse fel új olajjal, SAE szintű viszkozitással.

A motor vagy készülék feldöntése előtt, az olajcsere céljából, ürítse ki a benzin üzemanyagtartályt úgy, hogy hagyja működni a motort, amíg az üzemanyagtartály ki nem ürül.

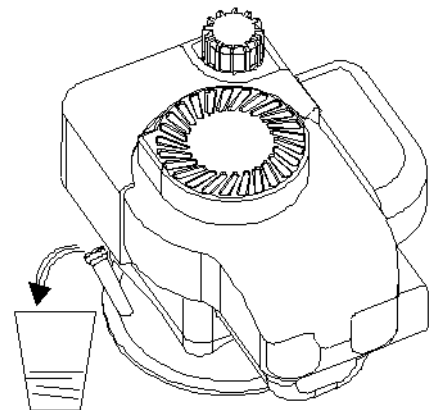

1. Távolítsa el a gyertyát és töltsön a hengerbe körül-belül 15 ml motorolajat. Cserélje ki a gyújtógyertyát és lassan forgassa meg a motortengelyt, hogy az olaj egyenletesen elosztódjon rajta.
2. Tisztítsa ki a fűvet és a gyomot a hengerből és hengerfejek bordájából, az ujjvédők alatt, a kimenet/konverter környékén.
3. Tárolja tiszta és száraz helyen, de ne kályha, nyílt láng vagy bojler közelében, illetve ne olyan eszköz közelében, amely szikrát dobhat.

Ha olajat enged ki a motor tetején, a gyertyákat felfelé kell fordítani.

Ha kihúzza az olajlecsapoló sapkát a szögletes tartozékkal, az olajat leengedheti az olaj aljáról is.

### Tárolás

Ha a motort nem használja 30 napnál tovább, el kell távolítani az üzemanyagot, hogy az üzemanyagellátó rendszerben vagy a karburátor fontosabb részein ne keletkezzen lerakódás.

A motor védelméért, javasoljuk stabilizátor üzemanyag használatát. A stabilizátort keverje össze az üzemanyaggal a tartályban vagy pedig tároló edényben. A motor járjon rövid ideig, hogy a stabilizátor átfolyjon a karburátoron. A motor és az üzemanyag 24 hónapig tárolható.

Megjegyzés: Ha nem használ stabilizátort, illetve, ha az eszköz alkoholtartalmú üzemanyaggal működik, az az alkohol és benzin keverékkel, távolítson el minden üzemanyagot a tartályból és hagyja működni a motort, amíg el nem fogy az üzemanyag.

### Szervizelés

Látogasson el meghatalmazott szervízeinkbe, akik el vannak látva eredeti szerszámokkal és képzett mechanikusokkal, akik biztosítják a szakszerű javítást, illetve a motorszervízt.



#### Karbantartási feltételek

##### Gyújtógyertya szervizelése



NE ellenőrizze a gyújtást, ha a gyújtógyertya nincs felhelyezve. A szikrák vizsgálatához használjon gyertyavizsgálót.

NE indítsa be a motort, ha a gyújtógyertya nincs felhelyezve.

Ha a motort előntötte az üzemanyag, helyezze a gázkart a FAST pozícióba és indítsa be amíg a motor be nem indul.

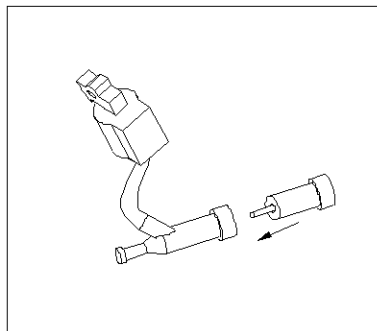

A gyújtógyertyák érintkezői között távolságnak 0,76 mm kell lenni.

A gyújtógyertyákat minden 100 óra után le kell cserélni vagy minden idényben, ha az előbb esedékes.



#### Rendszeresen tisztítsa a motort



Rendszeresen távolítsa el a motorból a fű és a gyom maradékot. Tisztítsa le az ujjvédőket. Ne öntse le a motort vízzel, hogy megtisztítsa, mert a víz megszennyezheti az üzemanyagot. Kefével vagy kompresszorral tisztítsa meg. A hulladék, ami a kipufogó körül található, tüzet okozhat. Minden használat előtt, ellenőrizze le és tisztítsa meg.

Tisztítsa meg a hűtőrendszert. A fű vagy a gyom eltömítheti a motor hűtőrendszerét, különösen magas és száraz fű hosszabb ideig tartó nyírása során. A belső hűtőbordák és felületek tisztítást igényelhetnek. Ez megakadályozza a motor túlmelegedését és károsodását.

**EK – MEGFELELŐSÉGI NYILATKOZAT**

**A gyártó neve, címe:** Ningbo Sinharbour Garden Machinery Co., Ltd.  
No. 8 Jinfeng Road, Yuyao,  
Ningbo 315403, P.R. China

**Termék:** Benzinmotoros fűnyíró  
**Típus:** HG53SMH-MA190  
**Gyártási év:** 2018

**A kijelölt termék a következő EK irányelveknek megfelelően:**

- A gépekre vonatkozó 2006/42 / EK irányelv (MD)
- 2014/30 / EU elektromágneses összeférhetőségi irányelv (EMC)
- 2000/14 / EK + 2005/88 / EK irányelv a zajkibocsátásról
- (EK) 2016/1628 irányelv

**Teljesített követelmények**

**Az alább felsorolt szabványoknak való teljes megfelelés bizonyítja, hogy a kijelölt termék megfelel a fent említett EK irányelvek követelményeinek.**

**Mért zajszint LpA: 84,9 dB (A)**  
**Garantált zajszint LWA: 98 dB (A)**

<b>EN ISO 5395-1:2013</b>	Kertészeti eszközök. Belső égésű motoros fűnyírók biztonsági követelményei. 1. rész: Fogalommeghatározások és általános vizsgálatok
<b>EN ISO 5395-2:2013/A2:2017</b>	Kertészeti eszközök. Belső égésű motoros fűnyírók biztonsági követelményei. 2. rész: Gyalogos működtetésű fűnyírók. 2. módosítás: Vágóeszközök védőburkolatai
<b>EN ISO 14982:2009</b>	Mezőgazdasági és erdészeti gépek. Elektromágneses összeférhetőség. Vizsgálati módszerek és átvételi feltételek
<b>EN ISO 3744:1995</b>	Akuszтика. Zajforrások hangteljesítményszintjének meghatározása hangnyomás felhasználásával. Műszaki módszer alapvetően szabad térben, visszaverő sík felett
<b>ISO 11094:1991</b>	Motoros fűnyíró gépek, gyep- és kertművelő traktorok, professzionális fűnyírók, valamint kaszáló készülékekkel ellátott gyep- és kertművelő traktorok által kibocsátott zaj mérése

**A bejelentett szervezet az EK-ban: 0123**

**TÜV SÜD Product Service GmbH, Ridlerstraße 65, 80339 München, Ország: Németország**

**Kibocsátási jóváhagyás: 2012/46 / EU; Sz .: e11 \* 97 / 68SA \* 2012/46 \* 3046 \* 02 (II)**

**Kiállította: Egyesült Királyság jóváhagyó hatósága, dátum: 2017.03.24**

**A zajmérés módszere: a 2000/14 / EK + 2005/88 / EK irányelv III. Melléklete**

**EK-típusvizsgálati tanúsítvány: M8A 17 12 02517 004**

**Biztonsági és egészségügyi követelmények tanúsítvány száma: Z1A 17 12 02517 005**

**A műszaki irat összeállítására felhatalmazott személy: Žan Moškotevc**

**Meghatalmazott képviselő az EK-ban: AHAC d.o.o., Stopče 31, 3231 Grobelno, Slovenija**

Ningbo, 20.12.2017

Aláírás:  
Winme Hu  
Vezérigazgató



宁波新合博园林机械有限公司  
NINGBO SINHARBOROUGH GARDEN MACHINERY CO., LTD.