



# Iskra

---



*Típus: ZT261DEB*



*Típus: TU331SEU*



*Típus: TU430SEU*



*Típus: TU520SEU*

**TÍPUS: ZT261DEB, TU331SEU, TU430SEU, TU520SEU**

**HU BENZINES FŰKASZA**

**HASZNÁLATI ÚTMUTATÓ**



**HASZNÁLAT ELŐTT FIGYELMESEN OLVASSA EL A MELLÉKELT ÚTMUTATÓBAN FELTÚNTETETT UTASÍTÁSOKAT.**



**FIGYELEM!**

**TARTSA AZ**

**BE TELJES EGÉSZÉBEN A BIZTONSÁGI UTASÍTÁSOKAT ÉS ELJÁRÁSOKAT! ÚTMUTATÓT NE DOBJA KI. ŐRIZZE MEG A KÉSŐBBI HASZNÁLATRA!**

**ELSŐ A BIZTONSÁG**

A különleges figyelmeztetések ezen útmutatóban szimbólummal kerültek megjelölésre és különleges kritikus szempontokat igényelnek, melyeket be kell tartani, a testi sérülések megakadályozása érdekében. Ezért, kérjük Önt, minden utasítást és külön figyelmeztetést figyelmesen olvasson el és azokat következetesen tartsa be.

**FONTOS**



Ezen jelzés fontos utasításokat jelöl, melyeket be kell tartani, mechanikai sérülés, illetve az üzemzavar elkerülése érdekében.

**TARTALOM**

- |                                      |                               |
|--------------------------------------|-------------------------------|
| 1. Figyelmeztető matricák a fűkaszán | 7. Működés                    |
| 2. A fűkasza alkatrészei             | 8. Karbantartás               |
| 3. A fűkaszán található jelölések    | 9. Specifikáció               |
| 4. Biztonsági utasítások             | 10. Megfelelőségi nyilatkozat |
| 5. A fűkasza felépítése              | 11. Jótállási nyilatkozat     |
| 6. Üzemanyag                         |                               |



Típus: ZT261DEB



Típus: TU331SEU



Típus: TU430SEU



Típus: TU520SEU

**1. Figyelmeztető matricák a fűkaszán**

Figyelem:  
Legyen nagyon óvatos az eszköz  
használatánál!



Védőszemüveg használata kötelező!



Fülvédő használata kötelező!



Csúszásmentes gumitalppal  
rendelkező lábbeli használata  
kötelező!



Használat előtt olvassa el a  
használati utasításokat!



Védőkesztyűk használata kötelező!



Védősisak használata kötelező!



A pengék hatósugarába ne nyúljon  
kézzel!



Az eszköz egyes részei forrók  
lehetnek!



Az üzemanyag és az olaj javasolt  
egyvelege.



Ne használja az eszközt hóesésben  
vagy nedves, esős vagy változékony  
időjárási feltételekben.



Ne dohányozzon, amíg  
üzemanyaggal tölti az eszközt vagy  
üzemelés alatt!

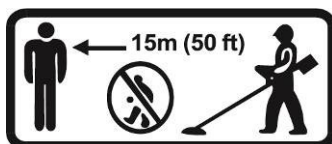

Vigyázat! Sérülési kockázat a forgó  
pengék miatt. Ne közelítsen a  
kezével vagy a lábával



Figyelem – a benzin gyúlékony!



Karbantartás előtt, kapcsolja ki az  
eszközt és távolítsa el a gyertyát



Robbanásveszély!  
Ne öntse ki az üzemanyagot!



Vigyázat! Fulladásveszély!



Vigyázat! Mérgező szén-monoxid  
kibocsátás. Ne használja az  
eszközt zárt helyiségben.



Figyelem! A körfűrész pengéje nem  
alkalmas ezen eszközön történő  
használatra.



Visszapattanó ütés kockázata!



Vigyázzon a repülő tárgyra.



Figyelem! Vigyázzon azokra a  
tárgyra, amelyek leeshetnek,  
amikor az eszközt fejmagasság  
felett használja.



Figyeljen a biztonságos távolságra.



Halálos áramütés veszélye!  
Fordítson figyelmet a biztonságos  
távolságra a vezetékektől legalább  
10 méterre.

Más személyeknek be kell tartaniuk a 15 méteres  
biztonságos távolságot a működő eszköztől.

**2. A FŰKASZA ALKATRÉSZEI**

- |                     |                      |
|---------------------|----------------------|
| 1. Üzemanyagtartály | 6. Markolatok        |
| 2. Indító           | 7. A fűkasza rudazat |
| 3. Légszűrő         | 8. Védő burkolat     |
| 4. Motor indítógomb | 9. Vágófej (damilos) |
| 5. Hordozó öv       | 10. Gáz adagológomb  |

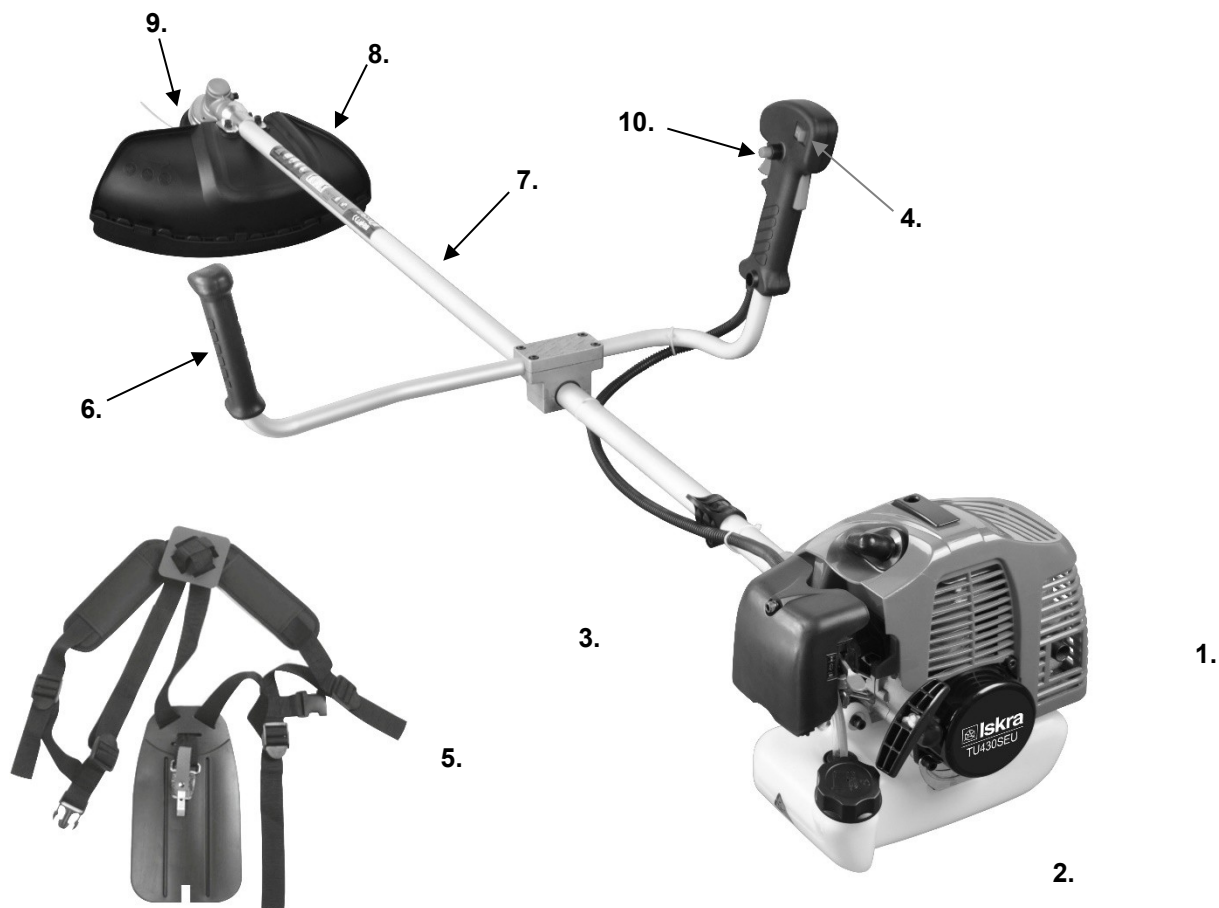

Modell: TU430SEU, TU520SEU

9.

7.



6.



4.

8.

10.

3.



1.

2.

Modell: ZT261DEB

9.

7.



4.

8.

6.



10.

3.

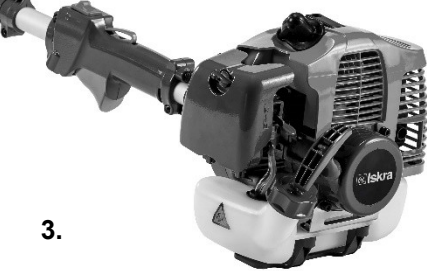

1.

2.



5.

Modell: TU331SEU





## FONTOS

Ha a figyelmeztető matricák leesnek vagy bemázolódnak, annyira, hogy olvashatatlanná válnak, hívja fel az eladót, akinél a terméket vásárolta, és rendeljen új matricákat, majd ragassza fel a meghatározott helyekre őket.



## FONTOS

**Soha ne javítsa önállóan saját damilos fűkaszáját!**  
**A termékhez nem fogunk jótállást biztosítani, ha módosított fűkaszát használ, vagy ha nem tartja be a meghatározott használati utasításokat.**

### 3. JELZÉSEK A FŰKASZÁN

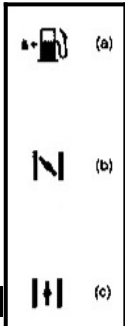

A fűkasza biztonságos működéséhez, a következő jelzések vannak a fűkasza gépházára gravírozva. Használja ennek megfelelően és ne keverje össze őket.

- a) Üzemanyag – egyveleg - töltő nyílás, a jelzés az üzemanyagtartály fedelén található
- b) A szívató zárási iránya – a jelzés a légszűrő fedelén található
- c) A szívató nyitási iránya – a jelzés a légszűrő fedelén található

### 4. BIZTONSÁGI ELVÁRÁSOK

#### ■ A FŰKASZA HASZNÁLATA ELŐTT



- a) Figyelmesen olvassa el a használati utasításokat, a fűkasza helyes használata érdekében.
- b) Ezen termék fűnyírásra szolgál és más célra nem használható.
- c) Ezen fűkaszát soha ne használja alkohol hatása alatt, vagy ha megsérült vagy fáradt, ha szédül gyógyszerek hatása alatt, vagy ha bármilyen fizikai vagy mentális akadályt a fűkasza biztonságos használatához.
- d) A motoros fűkaszát ne kapcsolja be zárt helyiségben. A kibocsátott gázok mérgező szén-monoxidot tartalmaznak.
- e) A fűkaszákat soha ne használja a következő körülmények között:
  1. Ha a terep csúszós, vagy más körülmény miatt a láb nincs stabil alapon.
  2. Éjjel, sűrű ködben, vagy amikor a láthatóság nagyon korlátozott és nincs rátekintése a területre, amelyen dolgozik.
  3. Vihar során, kiadós esőnél és villámlásnál, amikor erős szél fúj, és egyéb olyan időjárási feltételeknél melyek nem teszik lehetővé a fűkasza biztonságos használatát.
- f) A fűkasza első használata, egy tapasztalt személynek meg kell mutatnia a fűkasza helyes használatát.
- g) Fáradtság, kialvatlanság vagy fizikai kimerültség, a figyelem hiányát okozhatja, ami a balesetek és sérülések kockázatát növeli. Ezért csökkentse a fűkasza folyamatos használatának időtartamát körül-belül 30-40 percre és tartson pihenőket. A fűnyírás teljes időtartamának naponta legfeljebb 2 órának kell lennie, vagy lehetőség szerint kevesebbnek.
- h) Ezen utasításokat hozzáférhető helyen kell őrizni, úgy, hogy azok szükség vagy kétség esetén mindig fellapozhatók legyenek
- i) Ezen utasításokat mindig mellékelje a fűkaszával, ha eladja, kölcsön adja, vagy más módon átadja tulajdonba.
- j) Ezen fűkaszát sohasem használják gyermekek vagy személyek, akik nem képesek teljességében megérteni ezen utasításokat.

**MIT KELL LEELLENŐRIZNI A FŰKASZA ELSŐ HASZNÁLATA ELŐTT**

- a) A munkavégzés megkezdése előtt jól tekintse körül a környezetet, hogy megkapjon minden információt a terep alakjáról, a fűről melyet le akar nyírni, valamint az akadályok fajtájáról.

Távolítson el minden akadályt lehetőség szerint.

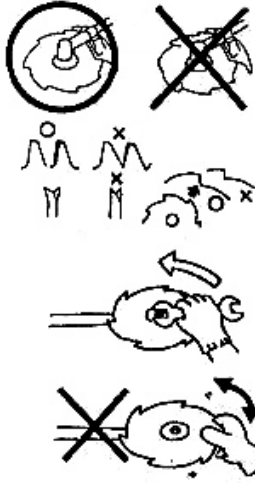

- b) A területet 15 méteres körzetben, a fűkaszát használó személy körül, közvetlen veszély területnek kell tekinteni, amelybe belépni tilos bármely személy által amíg a fűnyírás tart. Ahol szükséges, a munkaterületet sárga szalaggal kell körülhatárolni vagy más veszélyt jelző jellel. Ha két vagy több személy együtt nyír fűvet, állandóan ügyelniük kell arra hol található a többi személy, és figyelni kell az egymás közötti távolságra
- c) Ellenőrizze le, hogy a fűkaszán nincs-e lecsavarozva csavar, nem szivárogo-e az üzemanyag, nincs-e repedés, vagy lyuk a gépházon, amely zavarná a fűkasza biztonságos működését. Figyelmesen ellenőrizze le hogy a pengék jó állapotban vannak-e, és hogy szabályosan és szorosan vannak-e rögzítve a fűkaszára.
- d) Soha ne használjon olyan pengét, amely bármilyen módon meg van hajlítva, el van törve, el van szakítva vagy meg van sérülve.
- e) Tartsa élesen a pengéket.
- f) Ha csiszolja a penge széleit, meg kell élesíteni a penge külső szélének szögletes bemélyedését, majd a penge külső szélét.
- g) Ellenőrizze le hogy a csavar, amely az anyacsavarral a pengét tartja, eléggé meg van-e szorítva, a pengének így simán kell forognia különösebb zaj nélkül.

**MUNKAFELSZERELÉS ÉS VÉDŐÖLTÖZÉK**
**A. Amikor a fűkaszát használja, előírás szerint kell felöltözni és védve lenni, a következők szerint:**

1. Sisak
2. Védőszemüveg és arcvédő
3. Vastag védőkesztyűk
4. Gumitalppal rendelkező védőcsizmák
5. Fülvédők (fülhallgatók)

**B. Legyen kéznél:**

1. Megfelelő szerszám és éles pengék (derék körüli öv mellékelve)
2. Szabályosan összeállított üzemanyag
3. Tartalék penge
4. Kellékek, a munkaterület elhatárolására (szalag, figyelmeztető jelzések)
5. Síp (az egymás közötti kommunikációhoz, vagy értesítéshez krízishelyzetben)
6. Balta vagy fűrész (az akadályok eltávolítására)

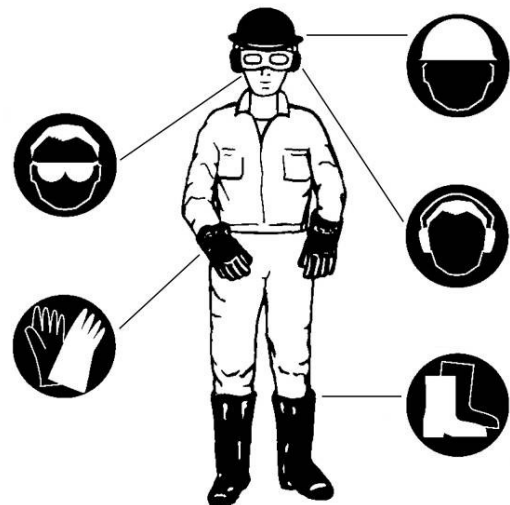

- C. Soha ne használja a fűkaszát, ha szakadt nadrágot, szandált visel, vagy mezítláb van kint.



**■ VIGYÁZAT AZ ÜZEMANYAG KEZELÉSE ALATT**

- a. A fúkasza motorja úgy lett megtervezve, hogy gyúlékony benzint tartalmazó üzemanyag egyveleggel üzemeljen. Ne tartson benzines palackokat, és ne öntsön benzint zárt helyiségben, sem a fúkaszába sem kazánba (kályha, bojler), sem nyílt láng közelében (fa), sem elektromos szikrák vagy hegesztő szikrák közelében.
- b. Különösen veszélyes dohányozni míg használja a fúkaszt (fűnyírás alatt), vagy az üzemanyag töltése alatt! Mindig ellenőrizze le, hogy a cigaretta meg van-e gyújtva, és elég messze található-e a fúkasztól!
- c. Az üzemanyag egyveleg hozzáadása előtt, először mindig kapcsolja ki a fúkasza motorját és közelről vizsgálja meg a környezetet, hogy a közelben volt-e szikra vagy nyílt láng.
- d. Ha a töltés közben kiömlik az üzemanyag, szárítsa fel száraz ronggyal mielőtt újra beindítja a fúkaszt motorját.
- e. Az üzemanyag feltöltését követően, erősen szorítsa le az üzemanyagtartály fedelét, majd vigye el 3 méterre vagy messzebb, onnan, ahol az üzemanyagfeltöltést végezte, és ott indítsa be.

**■ A FÚKASZA MOTORJÁNAK BEINDÍTÁSA ELŐTT**

1. Győződjön meg arról, nincs-e akadály a fúkasza 15 m-es körzetében vagy azon belül.
2. Fektesse a fúkaszt az üres és egyenes terepre, majd tartsa erősen egyhelyben. Győződjön meg róla, hogy ha beindítja a fúkaszt, sem a penge sem a gázadagoló markolat nem kerülhet érintkezésbe bármely akadállyal.
3. A fúkasza beindítása előtt, helyezze a gázadagoló markolatot üres üzemmódba.
4. A fúkasza motorjának beindítását követően: ha a pengék forognak, még akkor is ha a gázadagoló markolatot üres üzemmódba helyezte, kapcsolja ki a motort és ellenőrizze le a gáz kábelt majd a fúkasza más részeit.

**■ ELŐVIGYÁZATOSSÁGI INTÉZKEDÉSEK A VISSZAPATTANÓ ÜTÉSEK ELLEN**

Veszélyes reakciót eredményezhet, ha a forgó penge kemény tárgyat érint meg kritikus régióban. Ezt a fúkasznál fordított sokknak nevezik. A fúkaszt használó személynél ez az ellenőrzés elvesztéséhez vezethet, ami súlyos, vagy akár végzetes sérüléseket okozhat. Kerülje el a sokk lehetőségét, és szigorúan tartsa be a következő utasításokat és intézkedéseket.

1. A munka megkezdése előtt tisztítsa meg a munkaterületet és távolítsa el a terepen található akadály körüli fűvet.
2. Amikor fúkaszt használ, ne fogja azt más részein, a markolatot kivéve.
3. A fúkasza működése alatt ne vegye le róla tekintetét. Ha oldalra néz időközben, a gázadagolót helyezze üres üzemmódba.
4. Munka közben a fúkaszt ne közelítse lábai felé, és ne emelje derék magasság fölé.

**■ UTASÍTÁSOK A FÚKASZA SZÁLLÍTÁSÁHOZ**

1. Ellenőrizze le, hogy a fúkasza pengéje le van-e fedve.
2. Ha a fúkaszt autóban szállítja, rögzítse szilárdan. A fúkaszt ne szállítsa kerékpáron vagy motorkerékpáron, mert ez veszélyes!
3. Soha ne szállítsa a fúkaszt rossz úton nagyobb távolságra, mielőtt az üzemanyagot eltávolítaná a fúkasza üzemanyagtartályából, mert ellenkező esetben az üzemanyag kifolyhat.

**■ ÓVINTÉZKEDÉSEK A FÚKASZA BIZTONSÁGOS MŰKÖDÉSÉHEZ**

1. A fúkasza markolatjait fogja meg mindkét kezével. Amint befejezte a munkát, helyezze a gázt passzív helyzetbe.
2. A munka során vigyázzon arra, hogy hol áll, és hogy stabilan álljon.
3. A motor fordulatszáma mindig legyen a fűnyíráshoz szükséges szinten. Soha ne növelje a motor sebességét a szükséges szint fölé.
4. Ha a fűnyírás alatt a penge elakad, ha a fúkasza helyzetét ellenőrzi, és ha üzemanyagot tölt, mindig kapcsolja ki a motort.
5. Ha a penge kemény tárgyhoz ér, például kőhöz, szintén állítsa le a motort és ellenőrizze le, hogy minden rendben van-e a pengével. Ha nem, cserélje le újra.

6. Ha valaki szólítja Önt, először állítsa le a fúkasza motorját, és azután válaszoljon annak a személynek, aki Önt szólítja.
7. Soha ne érintse meg a gyertyákat vagy gyertyák kábelét a fúkasza motorjának üzemelése alatt, mert áramütés érheti.
8. Soha ne érintse meg a kipufogót, a gyertyákat vagy a motor más fém részeit, a fúkasza üzemelése alatt, és közvetlenül a motor kikapcsolását követően, mivel súlyosan megégetheti magát.
9. Ha befejezi a fűnyírást az egyik helyszínen, és másikon szeretné folytatni, állítsa le a fúkasza motorját, majd a pengét, testétől ellenkező irányba fordítva szállítsa a fúkaszát.

## ■ A FÚKASZA KARBANTARTÁSÁRA TETT INTÉZKEDÉSEK

1. A fúkasza, ezen útmutatóban leírt karbantartását és ellenőrzését, végezze rendszeres időközönként. Ha szükséges lecserélni a fúkasza bármely részét, vagy ha javítás szükséges, kivéve az útmutatóban leírtakat, kérjük Önt, vegye fel a kapcsolatot azon üzlet képviselőivel, amely a legközelebb található a meghatalmazott szervizhez.
2. Semmilyen körülmények között sem szedje szét a fúkaszát, vagy végezzen rajta módosítást, mert az meghibásodást vagy kárt okozhat a fúkaszán.
3. Mindig kapcsolja ki a fúkasza motorját, bármilyen munkavégzés, vagy a fúkaszán történő ellenőrzés előtt.
4. A penge csiszolása, eltávolítása vagy újbóli felhelyezése során, csak megfelelő szerszámokat és felszerelést használjon, a sérüléseket megelőzendő.
5. A penge, vagy egyéb alkatrészek ismételt felhelyezésénél, és olaj valamint más kenőanyag cseréje során, csak a fúkaszán vagy a benne meghatározott termékeket használjon.

## 5. A FÚKASZA FELÉPÍTÉSE



Először rakja össze a sebességváltót a motorral.

Nagyobb imbuszkulccsal rögzítse mind a 4 csavart, majd szorítsa meg őket. Ellenőrizze le, hogy a tengelykapcsoló (kuplung) gépháza teljesen illeszkedik-e a váltó gépházára.

## ■ MARKOLATOK

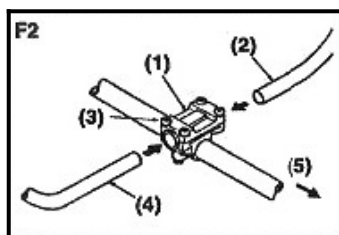

1. Csavarozza le mind a 4 beépített csavart a markolat vázán (F2).
2. Tegye a jobb markolatot (a markolat vezetékével együtt) és a bal markolatot a vázba és ismét jól szorítsa le mind a 4 csavart (F2).

- (1) Markolat váz
- (2) Jobb markolat
- (3) Beépített csavar
- (4) Bal markolat
- (5) A fúkasza motorjának iránya

## ■ BIZTONSÁGI FEDÉL

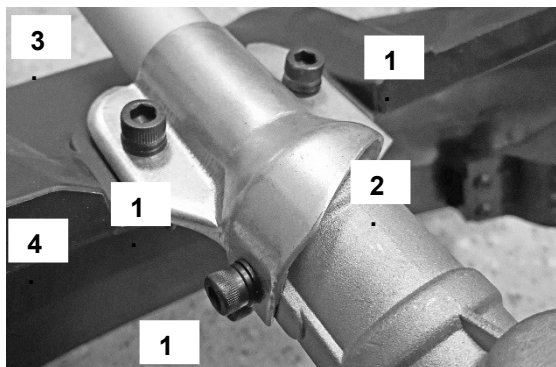

TU331SEU, TU430SEU, TU520SEU

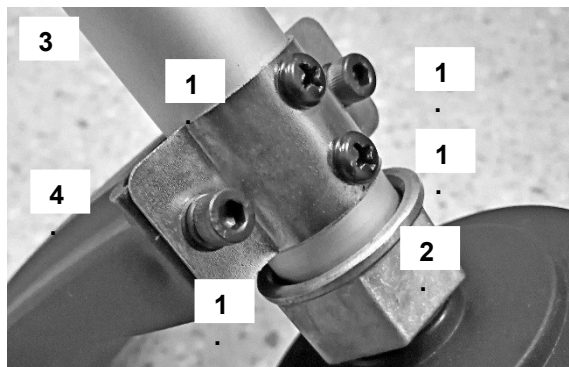

ZT261DEB

A biztonsági fedelet rögzítse a három mellékelt csavarral. A felső fedelet rögzítse csavarokkal (M5x20) a csatlakozóra, a biztonsági védő alsó részén, a részbe helyezze bele az anyacsavart és érzés szerint rögzítse le. A védő alsó részén helyezze fel a csavart és a szöghajtóművet (M5x40 csavar). A csavar minden részén helyezze el a lemezt az anyacsavar végén is, majd érzés szerint rögzítse le.

1. Csavar

2. Karima

3. Fő cső

4. Biztonsági fedél

## ■ GÁZ BOVDEN HELYE

### FIGYELEM

A bovdén felhelyezését követően, ellenőrizze le, hogy a gáz huzal a gázadagoló markolatba lett-e helyezve. Ha nem, az nagyon veszélyes, mivel a motor a gázadagolásnak megfelelően forog.

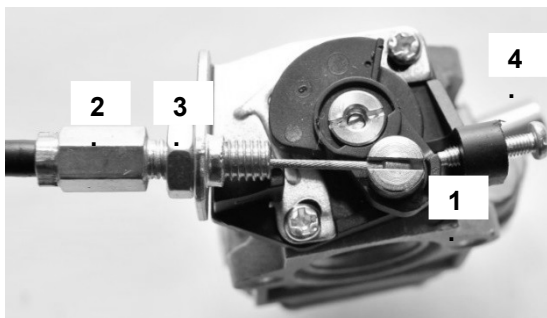

A gáz kábel fejét, helyezze a fém tartóba (1.), beállító csavar (2.) majd folytassa úgy, hogy a gázadagoló gombon legyen kb. 2 – 3 mm holtjáték. Ezután szorítsa meg az anyacsavart a beállító csavaron (3.).

## ■ A VÁGÓKÉS FELHELYEZÉSE

1. Helyezze fel a belső hordozót a meghajtó tengelyre.
2. Helyezze a kést a tengelyre.
3. Helyezze a külső hordozót a tengelyre (konvex oldal felül).
4. Helyezze a lemezt és az anyacsavart a tengelyre.
5. Oldalról helyezze fel a csapszeget (5. sz. imbuszkulcs) és a T-kulccsal szorítsa meg az anyacsavart (balmenetes).



1



2



3



4



5

**DAMILOS FEJ ÖSSZESZERELÉSE**

**FIGYELEM:** ne használjon 2.5 mm-nél vastagabb damilt. A damilnak mindig ellenkező irányban kell feltekerve lennie, mint a damilos fej forgásának iránya. A lemezt mindig helyezze a rugó alá a damilos fej alsó részén, a rugó csúcsát pedig a damilos fej felső részére.

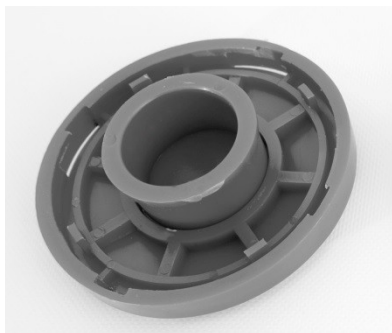

1. a fej felső része



2. tekercsdob



3. a fej alsó része



4. rugó



5. 2 x lemez



Nyomja meg ott, ahol a fej be van vágva (turn and twist) és húzza meg az alsó részt hogy a fej szétváljon.



Vágjon le megközelítőlegesen 2,5 m új damilt.



Készítsen csomót a levágott damil közepén.

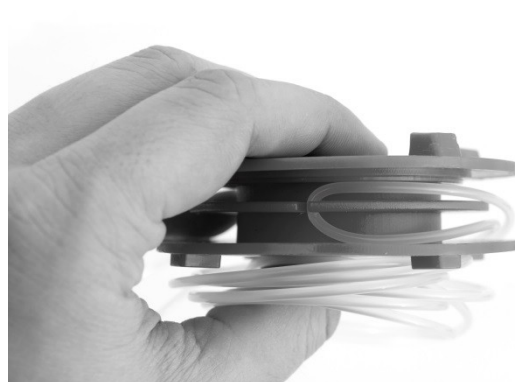

A csomót, amit a damil közepén készített, helyezze a bevágásba ami a tekercsdob középső részén van.

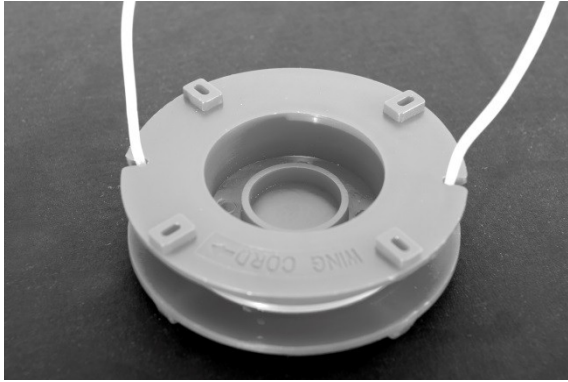

A damilt tekerceselje a részbe ellenkező irányban, mint amilyen irányba forog a fej. A damiloknak egyenletesnek kell lenniük a részben és nem keresztezhetik egymást.

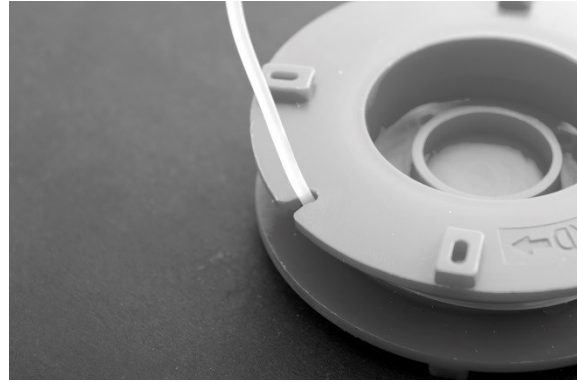

A damil végét (kb. 20 cm) helyezze a bevágásba hogy az ne nyúljon ki.



A damil mindkét végét húzza át a fej alsó részének nyílásain.



A tekercsdobot helyezze a fej alsó részébe. Legyen óvatos, hogy a damil érjen a tekercsdob alá.



Rakja össze a fej alsó és felső részét úgy, hogy a fogaskerekek a fej alsó részén takarják a réseket a fej felső részén. Ezután a fejet nyomja össze és kissé nyomja meg hogy azok biztonságosan visszapattanjanak.



Az összerakott fej (felső oldal)  
Fogja meg a damil mindkét végét és húzza a damilt külső irányba, hogy a damil kiugorjon a résből.

**DAMILOS VÁGÓFEJ TARTOZÉK FELHELYEZÉSE (OPCIONÁLIS)**
**MEGJEGYZÉS**

A damilos vágófej felhelyezésére szolgáló dugókat és tömítőket gondosan őrizze meg, hogy ne veszítse el azokat.

1. Helyezze fel a belső hordozót a meghajtó tengelyre.
2. Szorítsa le a damilfejet (balmenet)
3. Oldalról helyezze fel a csapszeget (5. sz. imbuszkulcs) és kézzel közepes erősséggel, szorítsa le a fejet (balmenet).
4. A damilt a tekercsdobra, a nyíl irányába kell feltekerni, vagy a fej forgásával ellentétes irányban.

**1**
**2**
**3**
**A VÁGÓ ALKATRÉSZEI**

**1. belső hordozó**

**2. külső hordozó**

**3. lemez**

**4. anyacsavar**
**6. ÜZEMANYAG**

**FIGYELEM**

- Az üzemanyag nagyon veszélyes anyag. Az üzemanyag közelében tilos dohányozni vagy tüzet, illetve szikrát okozni.
- A motor bekapcsolása előtt töröljön le minden kiömlött üzemanyagot.
- Az üzemanyagtartály feltöltése előtt, kapcsolja ki a motoros fűkaszát és várja meg hogy az kihűljön.
- Az üzemanyagtöltés helyszínén és annak körzetében nem lehet nyílt láng.

**FONTOS**

Soha ne használjon 4 ütemű motorhoz szánt olajat vagy vízhűtéses 2 ütemű motorhoz szánt olajat, mivel a gyertya összemaszatolódhat, illetve a kipufogócső vagy a dugattyú karika is.

- Azon üzemanyag egyveleg, amely kihasználatlan maradt egy-két hónapig, bekenheti a karburátort vagy rendellenességet okozhat a motor működésében. Az üzemanyag egyveleg maradékát öntse ki légszigetelt fémedénybe, erősen zárja le és őrizze sötét, hűvös helyen.

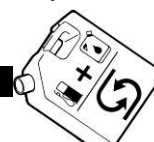





**Figyelem:** Üzemanyag töltésre és őrzésre csak olyan edényeket használjon, amelyek arra alkalmasak. Töltse ki az üzemanyag szabályos egyvelegét az edénybe, jól rázza össze és azután töltsé az eszközbe.

### Egyveleg táblázat

Az üzemanyag és az olaj aránya a következő:

40 : 1 (üzemanyag) : (olaj)	(2,5% vegyület)
	
<b>Üzemanyag</b>	<b>Olaj 2 ütemű motorokhoz</b>
1 l	25 ml
5 l	125 ml
10 l	250 ml
20 l	500 ml

## 7. INDÍTÁS

### ■ A MOTOR MEGHAJTÁSA

#### FIGYELEM

- **A motor beindítása előtt ellenőrizze le az egész fűkaszt, az apró alkatrészek, csavarok vagy az üzemanyag szivárgás tekintetében, és hogy a fűkasza pengéje szabályosan be van építve, illetve biztonságosan van-e rögzítve.**
- **A fűkaszt helyezze sima és stabil felületre. A pengét tartsa távol minden más tárgytól a környezetben.**
- **A motor beindítása előtt, töltsön üzemanyagot az üzemanyagtartályba. Az utasításokban feltüntetett üzemanyag egyvelegét használjon.**

A markolaton található kapcsolót helyezze 1-es pozícióba. Az üzemanyag szivattyún, amely a karburátoron található, kb. 6-7x pumpálja üzemanyagot. A légszűrőn található csappantyút helyezze felső helyzetbe.

Húzza meg a berántókart (a motor hátsó részén) annyiszor, amíg a motor beindul. A motor beindítása során (kb. 5-10 másodperc után), helyezze a csappantyút alsó helyzetbe.

Hagyja a motort működni 2-3 percig, amíg az bemelegedik. A fűkasza így használatra kész.

A csappantyúnak felső helyzetben kell lennie, csak amíg a hideg motor beindul. A motort kapcsolja ki a kapcsoló 0 pozícióba való átkapcsolásával.

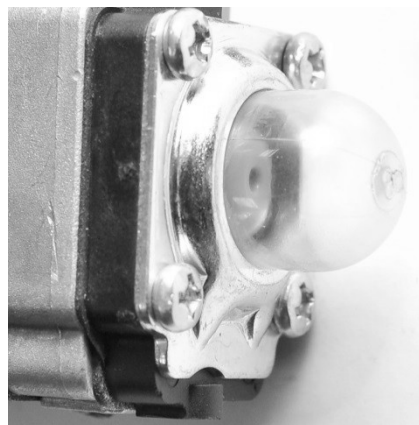

**1. Csappantyú kar**
**2. üzemanyag szivató**
**MEGJEGYZÉS**

Amikor a motort ismét úgy indítja el, hogy azt előzőleg leállította, mozdítsa el az elvezető kart nyitott pozícióba.

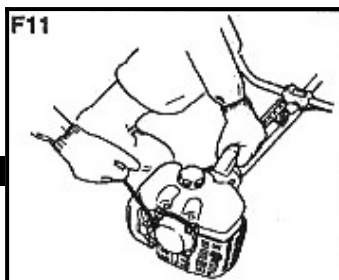

Egyik kezével szorosan fogja a fűnyíró, másikkal pedig gyors mozdulattal húzza ki az indítókábelt. (F 11).

A motor működjön üresjárásban 2-3 percig, hogy az üzemhőmérsékletre melegedjen.

**■ MOTOR LEÁLLÍTÁSA**

1. Helyezze vissza a gázkart üresjáratba.
2. Nyomja meg a gombot a motor leállítására.

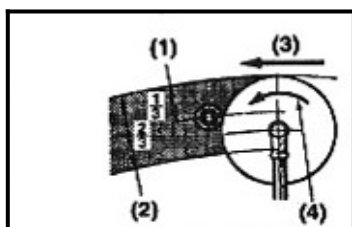
**■ FŰNYÍRÁS**
**FÉM KÉS HASZNÁLATA**

- ◇ A fűvet mindig úgy nyírja, hogy a fűnyíró fejét jobbról balra vezeti.
- ◇ A fém vágó a legjobban vág a fej 1/3-nál. A vágó azon részével vágja a bozótot és a kemény, sűrű gyomnövényzetnél. A friss fű vágásához használhatja a vágó szélének 2/3-át is.
- ◇ A motor sebességét igazítsa a növényzet szilárdságához. A friss fűnél elegendő a közepes sebesség, a bozótot és a sűrű gyomnövényzetnél, használja a legmagasabb sebességet.

- (1) Lomboknál és ágaknál
- (2) Fű és gyomnövényzethez
- (3) A vágás iránya
- (4) A kés forgásiránya

**FONTOS**

Alacsony sebességnél, a fű, gyom vagy a vékony ágak beleakadhatnak a pengébe. Ugyanúgy, gyorsabban elkopik a meghajtó tengely és a kapcsoló.

**NEJLON VÁGÓ HASZNÁLATA**

- A nejlon zsineg, a motor nagy teljesítményét használja. Ügyeljen arra, hogy a motor fordulatszámának 50%-al alacsonyabbnak kell lennie, a fém késhez viszonyítva.
- A nejlon vágó, a nejlon zsineg forgásának erejével vágja a fűvet. Ha egyidejűleg próbál meg fűvet vágni a nejlon zsineg hossza miatt, a motor fordulatszáma az ellenállás miatt csökken, ezért azt nem lehet minőségesen használni. A nagy ellenállás miatt, vegye el a nejlon zsineget a fűről, növelje a sebességet, majd a fűvet kisebb felületeken vágja tovább.
- Ha úgy próbál fűvet vágni, hogy az ellenkező irányba halad (balról jobbra), a levágott fű maradéka a teste mellé fog hullani, így az öltözékét be fogja piszkolni.

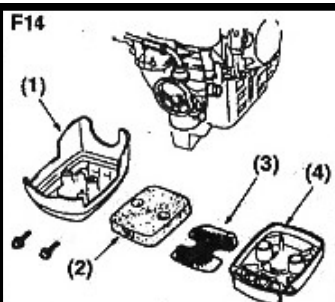
**KARBANTARTÁS**
**25 ÓRA HASZNÁLATI IDŐ UTÁN**

**■ LÉGSZŰRŐ**

Nézze át és tisztítsa meg a szűrőelemeket meleg vízben, szükség szerint szappan hozzáadásával. Az visszahelyezés előtt jól szárítsa meg. Ha a szűrőelem sérült vagy összetekeredett, cserélje ki újra (F14).

- (1) Fedél



- (2) Szűrőelem
- (3) Szűrő
- (4) Alapelem

### FONTOS

Az eltömítődött légszűrő megnövelheti az üzemanyaghasználatot, egyidejűleg csökkenti a motor teljesítményét.

A fűkasza légszűrő nélküli, vagy deformált szűrővel történő használata, a motor gyors károsodásához vezet.

### ■ ÜZEMANYAGSZŰRŐ

A szűrőt vegye ki a üzemanyagtöltő foglalatból, a fém alkatrészsel. Távolítsa el a szűrőt az üzemanyagelvezető csőről és vegye le a fedelet, hogy szét tudja szedni a szűrőt. A szűrő alkatrészeit tisztítsa meg benzinnel.

### FONTOS

Az eldugult üzemanyagszűrő, a motor lassabb gyorsulásához vezet.

### ■ GYERTYÁK

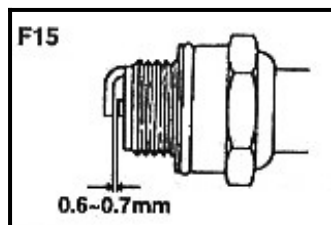

Csavarja ki és nézze át a gyertyát, majd távolítsa el a szennyeződések az elektródákról, szükség szerint kefével.

A szikragyújtás távolságát 0,6 – 0,7 mm-re kell beállítani (F15).

### ■ A MOTOR HŰTŐRÉSÉNEK BEMENETI NYÍLÁSA

Nézzék át a motor hűtőréseinek bemeneti nyílását, és a tengelycsonk nyílásának környékét, majd távolítsanak el minden szennyeződést, ami ráragadt a fűkaszára a működés során.

### FONTOS

Ha a fűkaszt nem tisztítja meg, felmelegedhet a kipufogódob, és ez miatt a fűkasza meggyulladhat.

### ■ SZÖGHAJTÓMŰ

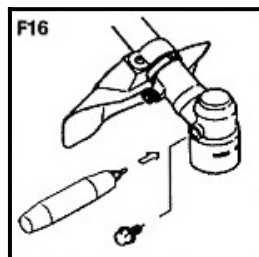

A használati minden 20 órája után (1x évente) kenje meg a szöghajtóművet többcélú zsírral.

### ■ A KARBURÁTOR BEÁLLÍTÁSA

### FONTOS

A karburátor helytelen beállítása megkárosíthatja a motoros fűkaszt. A karburátor beállítását csak meghatalmazott szervíz végezheti.

### ■ A MOTOR ALAPJÁRATÁNAK BEÁLLÍTÁSÁRA SZOLGÁLÓ CSAVAR

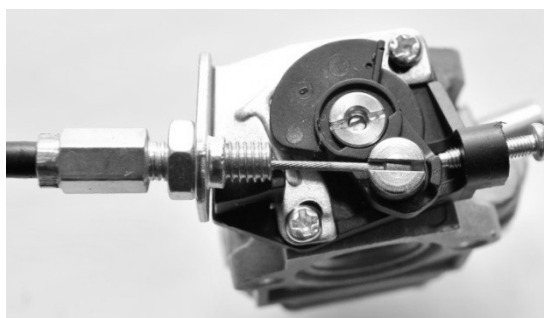

A motor alapjáratának beállítására szolgáló csavarral (4) állítsa be a motor fordulatszámát 3000 és 3300 fordulat/perc között, és ha a fordulatok az alapjáraton túl gyorsak, a damil lerepülhet a fejről.

## TÁROLÁS ELŐTTI KARBANTARTÁS

1. A fűkaszáról tisztítsa le a szennyeződések, ellenőrizze le hogy vannak-e sérülések, ha igen, egyes alkatrészek elkoptak-e. Ha bármilyen szokatlan véletlenszerűen talál, javítsa meg, hogy a fűkasza használatra kész legyen.
2. A tárolás előtt ürítse ki teljesen az üzemanyagtartályt, majd indítsa be a fűkaszát és hagyja működni, hogy az elhasználja az összes üzemanyagot, ami a karburátorban van, és várja meg hogy az saját magától leálljon.
3. Vegye le a gyújtógyertyát, a motorba öntsön 1~2 cm<sup>3</sup> olajat kétütemű motorhoz. Két-három alkalommal rántsa meg a berántózsínort, újra állítsa be a gyújtógyertyát, és állítsa meg a motort a kontrakció pontján.
4. A fűkasza fém alkatrészeit (fojtószálat) kenje meg olajjal, a pengét fedje le a védőfedéllel, majd a fűkaszát hagyja száraz helyiségben.

## 11. SZERVÍZELÉS

Eredeti tartozékokat és tartalék alkatrészeket használjon a szerszám gyártójától. Amennyiben az eszköz, a mi minőség ellenőrzésünk mellett is, és a szabályos karbantartás mellett is meghibásodik, a javítást meghatalmazott szervíznek kell elvégeznie.

**Mielőtt szervízbe adja az eszközt, azt meg kell tisztítani minden szennyeződéstől és eredeti csomagolásban kell elvinni.**

**Semmilyen esetben se mártsa folyadékba a szerszámot, vagy annak részeit.**

**9. SPECIFIKÁCIÓK**

<b>Típus:</b>	<b>ZT261DEB</b>
<b>Motor típusa:</b>	1E34F
<b>Motor fajtája:</b>	2 ütemű léghűtéses
<b>Motor térfogata:</b>	25,4 cm <sup>3</sup>
<b>Motor maximális teljesítménye:</b>	0,65 kW
<b>Fordulatszám:</b>	8000 fordulat/perc
<b>A fűkasza rúdjának hossza:</b>	1410 mm
<b>A markolat típusa:</b>	Kétkezes
<b>Üzemanyag:</b>	Üzemanyag/olaj egyveleg 40:1 (2,5%)
<b>Üzemanyagtartály térfogata:</b>	0,55 L
<b>Fej:</b>	Damilos
<b>Motor nettó súlya:</b>	5,5 kg
<b>Lpa:</b>	103 dB(A)
<b>Lwa:</b>	114 dB(A)
<b>Rezgésszint:</b>	5,8 / 4,8 m/s <sup>2</sup> (damil)

<b>Típus:</b>	<b>TU331SEU</b>
<b>Motor típusa:</b>	1E36F-2E
<b>Motor fajtája:</b>	2 ütemű léghűtéses
<b>Motor térfogata:</b>	32,7 cm <sup>3</sup>
<b>Motor maximális teljesítménye:</b>	0,9 kW
<b>Fordulatszám</b>	
<b>damilos fej:</b>	6525 fordulat/perc
<b>penge:</b>	6900 fordulat/perc
<b>A fűkasza rúdjának hossza:</b>	1640 mm
<b>A markolat típusa:</b>	Kétkezes
<b>Üzemanyag:</b>	Üzemanyag/olaj egyveleg 40:1 (2,5%)
<b>Üzemanyagtartály térfogata:</b>	0,75 L
<b>Fej:</b>	Damilos és pengés
<b>Motor nettó súlya:</b>	6,65 kg
<b>Lpa:</b>	106 dB(A)
<b>Lwa:</b>	110 dB(A)
<b>Rezgésszint:</b>	4,95 / 5,17 m/s <sup>2</sup> (damil) 5,68 / 5,39 (penge)

<b>Típus:</b>	<b>TU430SEU</b>
<b>Motor típusa:</b>	1E40F-5
<b>Motor fajtája:</b>	2 ütemű léghűtéses
<b>Motor térfogata:</b>	42,7 cm <sup>3</sup>
<b>Motor maximális teljesítménye:</b>	1,35 kW
<b>Fordulatszám</b> <b>damilos fej:</b>	6525 fordulat/perc
<b>penge:</b>	6900 fordulat/perc
<b>A fűkasza rúdjának hossza:</b>	1640 mm
<b>A markolat típusa:</b>	Kétkezes
<b>Üzemanyag:</b>	Üzemanyag/olaj egyveleg 40:1 (2,5%)
<b>Üzemanyagtartály térfogata:</b>	1,2 L
<b>Fej:</b>	Damilos és pengés
<b>Motor nettó súlya:</b>	7,45 kg
<b>Lpa:</b>	105 dB(A)
<b>Lwa:</b>	110 dB(A)
<b>Rezgésszint:</b>	6,34 / 6,91 m/s <sup>2</sup> (damil) 6,38 / 6,77 m/s <sup>2</sup> (penge)

<b>Típus:</b>	<b>TU520SEU</b>
<b>Motor típusa:</b>	1E44F-5
<b>Motor fajtája:</b>	2 ütemű léghűtéses
<b>Motor térfogata:</b>	51,7 cm <sup>3</sup>
<b>Motor maximális teljesítménye:</b>	1,45 kW
<b>Fordulatszám</b> <b>damilos fej:</b>	6525 fordulat/perc
<b>penge:</b>	6900 fordulat/perc
<b>A fűkasza rúdjának hossza:</b>	1640 mm
<b>A markolat típusa:</b>	Kétkezes
<b>Üzemanyag:</b>	Üzemanyag/olaj egyveleg 40:1 (2,5%)
<b>Üzemanyagtartály térfogata:</b>	1,2 L
<b>Fej:</b>	Damilos és pengés
<b>Motor nettó súlya:</b>	7,6 kg
<b>Lpa:</b>	106 dB(A)
<b>Lwa:</b>	110 dB(A)
<b>Rezgésszint:</b>	6,83 / 6,37 m/s <sup>2</sup> (damil) 8,71 / 6,12 m/s <sup>2</sup> (penge)

**MEGJEGYZÉS:** Ezen használati utasítások, a fent felsorolt motorokra vonatkoznak. Eltérés esetén egyes motorok modelljeinél, a technológiát és a használatot illetően, döntő fontosságú az egyéni motor specifikációja.

