



Modell: BG-TU430



Modell: BG-TU520

MODELL: BG-TU430, BG-TU520

HU HÁTON HORDOZHATÓ BENZINES FŰKASZA

AZ EREDETI UTASÍTÁSOK FORDÍTÁSA

**FIGYELEM!**

HASZNÁLAT ELŐTT FIGYELMESEN OLVASSA EL A HASZNÁLATI UTASÍTÁST.

**FIGYELEM!**

KÉRJÜK, KÖVESSE AZ ÖSSZES BIZTONSÁGI UTASÍTÁST ÉS A BIZTONSÁGI INTÉZKEDÉSEKET! NE DOBJA KI AZ UTASÍTÁSOKAT. ŐRIZZE MEG KÉSŐBBI HASZNÁLATRA.

ELSŐ A BIZTONSÁG

A használati utasításban a különös figyelmeztetések ezzel a  jelzéssel vannak ellátva, utalva azokra a kritikus pontokra, amelyeket muszáj betartani, súlyos testsérülések megelőzése érdekében. Ezért kérjük, hogy figyelmesen olvassa el az összes utasítást és a különös figyelmeztetéseket, és azokat mindig következetesen kövesse.

**FONTOS**

Ez a szimbólum fontos utasításokat jelez, amelyeket muszáj betartani a fűkasza mechanikus károsodásának elkerülése érdekében.

**FIGYELEM!**

Soha ne próbálja módosítani a fűkaszáját!

Nem vállalunk garanciát a termékre, ha módosított fűkaszát használ, vagy ha nem követi a rendeltetésszerű használattal kapcsolatos utasításokat.

A SZIMBÓLUMOK MAGYARÁZATA

Figyelmeztetés: Legyen rendkívül figyelmes, amikor ezzel a készülékkel dolgozik!



Védőszemüveg használata kötelező!



A hallásvédő eszközök (dugók, fülvédők) használata kötelező!



Csúszásmentes gumitalpú lábbeli használata kötelező!



Használat előtt olvassa el a használati utasítást!



Védőkesztyű használata kötelező!



Biztonsági sisak használata kötelező!



Kézze! ne nyúljon a vágószerszám munkaterületébe!



A készülék egyes részei forrók lehetnek!



Az üzemanyag és az olaj ajánlott keveréke.



Ne használja a készüléket hóesés, nedves, esős vagy változó időjárási körülményekben.



Tankolásakor, vagy használat közben, ne dohányozzon!

A FÚKASZA ALKATRÉSZEI

- | | |
|----------------------|-----------------------------------|
| 1. Üzemanyag tartály | 6. Fogantyú |
| 2. Indító | 7. Fúkasza szár |
| 3. Légszűrő | 8. Védőburkolat |
| 4. Motorindító gomb | 9. Vágószerszám fej (fenyvegetés) |
| 5. Válpánt | 10. Gáz adagoló ravasz |

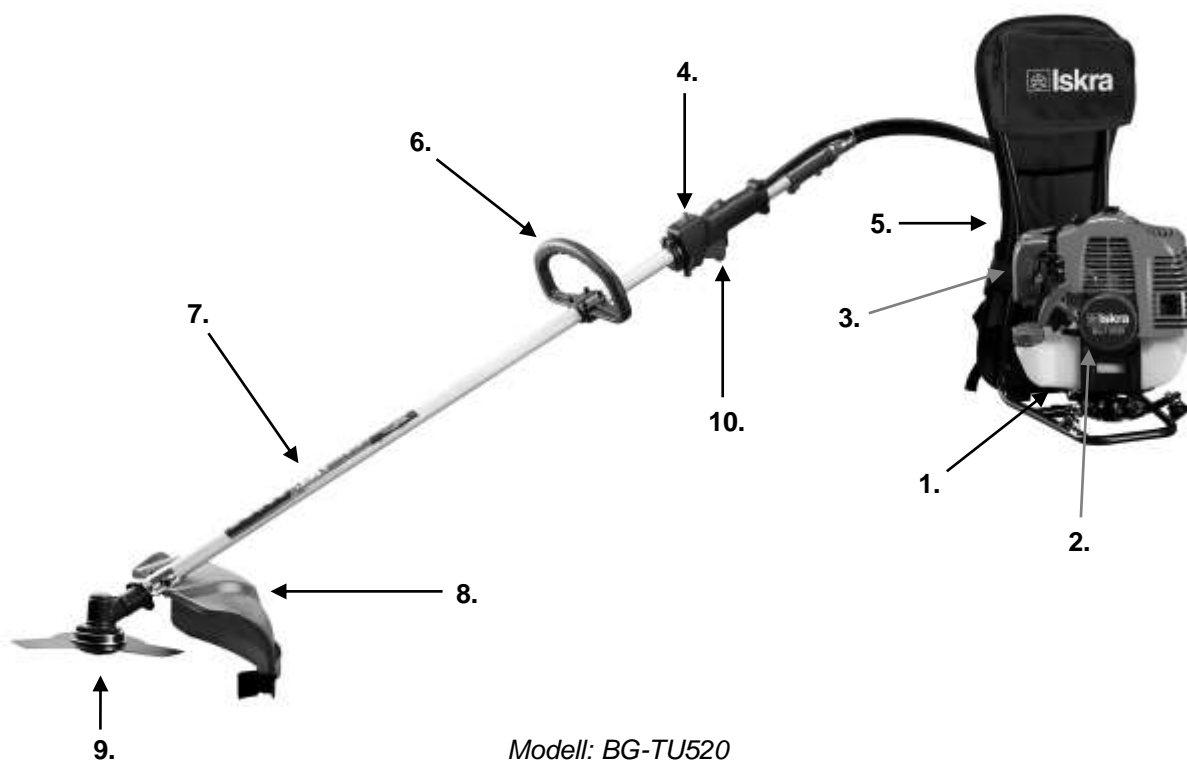
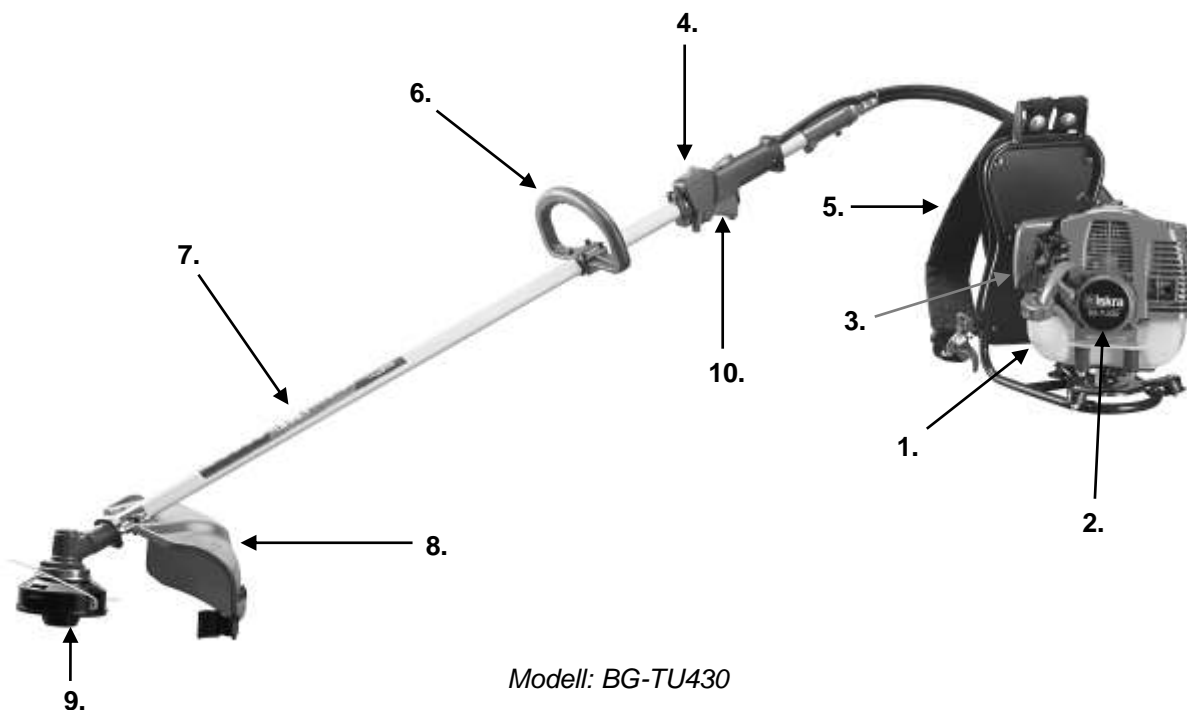

FIGYELMEZTETŐ CÍMKÉK A FŰKASZÁN



1



2



3

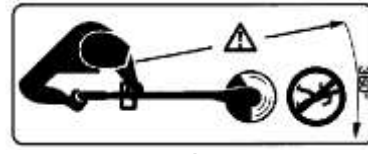

4

- (1) A készülék használata előtt olvassa el a használati utasítást
- (2) Használjon fej-, szem- és hallásvédő eszközöket
- (3) Figyelem / Figyelmeztetés
- (4) Gyerekek, nézelődők és asszisztensek 15 méternyire kell, hogy legyenek a fűkaszától

JELÖLÉSEK A FŰKASZÁN

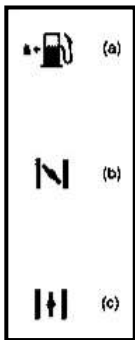

A fűkasza biztonságos üzemeltetése és karbantartása érdekében a fűkasza burkolatán a következő jelölések vannak domború nyomva. Használja a jeleket a következő magyarázatok szerint, és ügyeljen arra, hogy ne keverje össze őket.

- (a) Üzemanyagkeverék töltő nyílás - A jelölés az üzemanyagtartály fedelén található
- (b) Zárt fojtószelep iránya - A jel a légszűrő fedelén található
- (c) Nyitott fojtószelep iránya - a jel a légszűrő fedelén található

BIZTONSÁGI INTÉZKEDÉSEK

■ A FŰKASZA HASZNÁLATA ELŐTT



- a) Figyelmesen olvassa el ezeket a használati utasításokat, hogy megfelelően tudja használni a fűkaszt.
- b) Ez a termék rendeltetése fűnyírás, és soha ne használja más célra.
- c) Ne használja ezt a fűkaszt amikor alkohol befolyása alatt van, vagy fáradt, vagy ha pszicho-fizikai szempontból képtelen a fűkaszt biztonságosan használni.
- d) Soha ne indítsa el a fűkaszt zárt térségben. A kipufogógázok mérgező szén-monoxidot tartalmaznak.
- e) Soha ne használja a fűkaszt a következő esetekben:
 1. Ha a padló csúszós, vagy más körülmények miatt a fűkasza használata közben nincs szilárd lábtámaszpontja.
 2. Éjszaka, ködben, vagy amikor a látómezője nagyon korlátozott, és nincs megfelelő áttekintése a kaszálandó területre.
 3. Heves esőzéssel és zivatarral járó vihar idején, amikor erős szél fúj, vagy más olyan időjárási körülmények között, amelyek nem teszik lehetővé a fűkasza biztonságos használatát.
- f) A fűkasza első használata előtt, mielőtt valóban használatba venné, egy tapasztalt személy kéne, hogy megmutassa, hogy hogyan kell helyesen használni a fűkaszt.
- g) Az álmatlanság, fáradtság vagy a fizikai kimerültség periodikus figyelmetlenséghez vezethet, ami balesetek és sérülések nagyobb kockázatával eredményez. Ezért csökkentse a fűkasza folyamatos használatának időtartamát kb. 30-40 percre, és pihenjen a fűkasza periodikus használata között. A fűkasza napi használatának összes időtartama ne haladja meg a 2 órát, legyen inkább kevesebb.
- h) Tartsa ezeket az utasításokat hozzáférhető helyen, hogy kétség esetén újra el tudja olvasni.
- i) Mindig csatolja ezeket az utasításokat a fűkaszához, ha eladja, kölcsönadja vagy más módon változtatja a tulajdonjogot.
- j) Soha ne engedje, hogy ezt a fűkaszt használják gyerekek, vagy olyan más személyek, akik nem képesek a használati utasításokat teljességében megérteni.

■ MIT KELL ELLENŐRÍZNI A FŰKASZA HASZNÁLATA ELŐTT

- a. Kezds előtt, szemmel figyelmesen vizsgálja meg a környezetet, hogy benyomást kapjon a terep alakjáról, a gyepről, amit kaszálni akar, és a létező akadályokról.

Távolítsa el az összes eltávolítható akadályt.

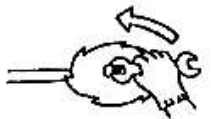
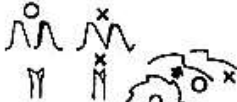
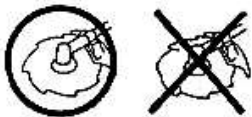

- b. A fűkaszt használó személy körüli 15m-es körzet, közvetlen veszélynek kitett területnek tekintendő, ahová senki sem léphet be, amíg a fűkaszt használják. Szükség esetén ezt a munkaterületet sárga figyelmeztető szalaggal vagy más figyelmeztető táblákkal kell kijelölni. Ha két, vagy több személy kaszál egyidejűleg, akkor folyamatosan ellenőrizniük kell a többi személy tartózkodási helyét, és gondoskodniuk kell a kaszáló személyek közötti kölcsönösen biztonságos távolságról.

- c. Győződjön meg arról, hogy nincsenek lazult csavarok és szegecsek; ellenőrizze nem-e szivárog az üzemanyag; nincsenek-e repedések vagy üregek a fűkasza burkolatán, amelyek befolyásolhatják a fűkasza biztonságos működését. Óvatosan ellenőrizze, hogy a vágóeszközök jó állapotban vannak-e, és megfelelően és szilárdan vannak-e rögzítve a fűkaszára.

- d. Soha ne használjon görbült, repedt, törött vagy bármilyen más módon károsodott vágóeszközöket.

- e. A vágóeszközök mindig élesek kell, hogy legyenek.

- f. A vágóeszközök élezésénél, különösen fontos a vágóeszközök külső szélének élessége.

- g. Győződjön meg arról, hogy a vágóeszközt rögzítő anyával ellátott csavar, szilárd és jól meg lett húzva, mert a vágóeszköznek simán és szokatlan hangok nélkül kell pörögnie.

■ MUNKAFELESZERELÉS ÉS VÉDŐRUHÁZAT

- A. A fűkasza használatához megfelelően kell felöltözni és védekezni az alábbiak szerint:

1. Sisak
2. Védőszemüveg és arcvédő maszk
3. Vastag védőkesztyű
4. Munkacipő vagy csizma csúszásmentes talppal
5. Hallásvédő (fejhallgató)

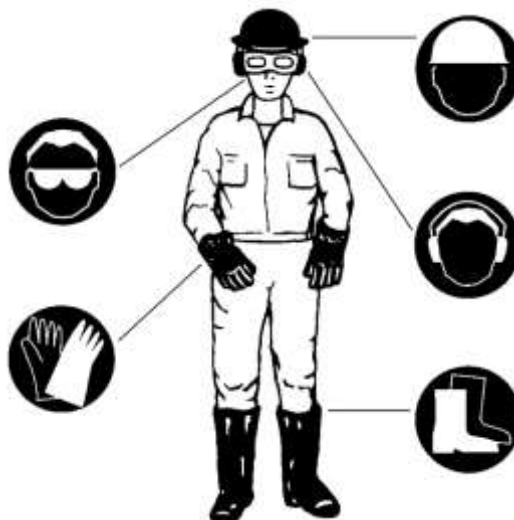

- B. Kéznel legyen:

1. Megfelelő eszközök és a vágóeszközök élezésére (csipő körüli övhöz csatolva)
2. Megfelelően tárolt kiegészítő üzemanyag
3. Tartalék vágóeszköz
4. A munkaterület kijelölését szolgáló eszközök (szalag, figyelmeztető táblák)
5. Síp (kölcsönös kommunikációhoz, vagy sürgősségi figyelmeztetésekhez)
6. Fejsze vagy fűrész (az akadályok eltávolításához)

- C. Soha ne használja a készüléket, laza nadrágban, szandálban vagy mezítláb.

■ FIGYELEM ÜZEMANYAG KEZELÉSEKOR



- a. A fűkasza motorja úgy van tervezve, hogy nagyon gyúlékony benzint tartalmazó üzemanyag keverékkel működik. Ezért soha ne tároljon benzinkannákat, és ne tankoljon üzemanyagot a fűkaszába olyan zárt térésekben, mint például kazánházak (fűtés, vízmelegítés), vagy nyílt tűz közelében (kályha), elektromos vagy pörgő szikrák közelében.

- b. Dohányzás a fűkasza használata közben (kaszálás közben) vagy az üzemanyag tankolásakor, rendkívül veszélyes! Mindig ügyeljen arra, hogy a meggyújtott cigaretta elegendően távol legyen a fűkaszától!

- c. Az üzemanyag-keverék tankolása előtt mindig ki kell kapcsolni a fűkasza motorját, és gondosan ellenőrizni kell a környezetet, hogy ne legyen nyílt láng vagy szikrák a közelben.
- d. Ha üzemanyag kicsordul a tankolás során, használjon száraz rongyot, hogy felitassa, mielőtt újraindítja a fűkaszt.
- e. Az tankolás után, erősen húzza meg az üzemanyagtartály kupakját, távolítsa el a fűkaszt 3 méternyire a tankolás helyétől, és ott indítsa be a motort.

■ A FŰKASZA MOTORJANAK BEINDÍTÁSA ELŐTT

1. Győződjön meg arról, hogy a fűkasza körüli 15 méteres körben nincsenek akadályok.
2. Döntse a fűkaszt egy üres és vízszintes talaj fölé, és tartsa szilárdan egyhelyben. Győződjön meg arról, hogy a fűkasza elindulásakor a damilszál és gázadagoló ravasz nem érhetnek semmilyen akadályhoz.
3. A fűkasza elindítása előtt engedje el a gázadagoló ravaszt, alapjáratba.
4. A fűkasza motorjának beindítása után: ha a vágóeszköz forog, amellet, hogy a gázadagoló alapjárat helyzetben van, kapcsolja ki a motort, és ellenőrizze a gázvezetéket és a fűkasza egyéb részeit.

■ ÓVINTÉZKEDÉSEK A FŰKASZA VISSZARUGÁSÁNAK MEGELŐZÉSE ÉRDEKÉBEN

A fűkasza veszélyes visszahatása léphet fel, ha a forgó vágóeszköz a kérdéses területen kemény tárgyhoz ér. Ez a fűkasza úgy nevezett visszaruágás reakciója. A fűkaszt használó személy elveszítheti a fűkasza kezelésének irányítását, és súlyosan vagy akár halálosan is megsérülhet. Kerülje a visszaruágás reakció keletkezésének lehetőségét, és szigorúan kövesse az alábbi óvintézkedéseket.

1. Indítás előtt tisztítsa meg a kaszálandó területet és távolítsa el a fűvet a talajon létező akadályok körül.
2. Használat közben a fűkaszt tartsa kizárólagosan a fogantyújánál fogva.
3. Munka közben soha ne távolítsa el a figyelmét a fűkasztól. Ha máshova kell néznie, engedje el a gázadagoló ravaszt, és engedje a gépet alapjáratba.
4. A fűkasza használata közben soha ne közelítse a lábához, és soha ne emelje a dereka magasságáig.

■ A FŰKASZA SZÁLLÍTÁSAVAL KAPCSOLATOS UTASÍTÁSOK

1. Ellenőrizze, hogy a fűkasza vágószerzáma megfelelő fedéllel legyen lefedve.
2. Ha a fűkaszt autóban szállítja, rögzítse szorosan kötéllal. Ne szállítsa a fűkaszt kerékpáron vagy motorkerékpáron, mert ez veszélyes!
3. Soha ne szállítsa a fűkaszt rossz úton, nagy távolságokra, az üzemanyagtartály előzetes kiürítése nélkül; ellenkező esetben az üzemanyag kiömölhet a tartályból.

■ ÓVINTÉZKEDÉSEK A FŰKASZA BIZTONSÁGOS MŰKÖDTETÉSE ÉRDEKÉBEN

1. Tartsa szilárdan mindkét kézzel a fűkasza fogantyúját. Ha leállt a munkával, engedje el gázadagolót alapjáratba.
2. Munka közben figyelje, hogy hol áll és hogy stabilan áll-e.
3. A motor fordulatszámának mindig a kaszáláshoz szükséges szinten kell lennie. Soha ne emelje a motor fordulatszámát a szükséges szint fölé.
4. Ha fű kaszálása közben a vágóeszköz elakad, vagy ha ellenőriznie kell a fűkasza állapotát, vagy ha üzemanyagot kell tankolni, akkor mindig először kapcsolja ki a motort.
5. Ha a vágóeszköz kemény tárgyhoz, például kőhöz ér, azonnal állítsa le a motort és ellenőrizze, hogy a vágóeszköz rendben van-e. Ha nem, cserélje ki egy újra.
6. Ha valaki munka közben megszólítja, először mindig kapcsolja ki a fűkaszt, és csak ez után forduljon a megszólító személy felé.
7. A fűkasza működése közben soha ne nyúljon gyújtógyertyához vagy a csatlakozókábeléhez, mert áramütést tapasztalhat.
8. A fűkasza működése közben és közvetlenül a motor kikapcsolása után soha ne nyúljon a kipufogóhoz, a gyújtógyertyához vagy a motor egyéb fémrészeihez, mert súlyos égési sérüléseket szenvedhet.
9. Ha befejezte a kaszálást egy helyen, és máshol akarja folytatni, kapcsolja ki a fűkasza motorját, és hordozza úgy, hogy a vágóeszköz a testtől távol legyen.

■ A FŰKASZA KARBANTARTÁSÁVAL KAPCSOLATOS ÓVINTÉZKEDÉSEK

1. A fűkasza karbantartását és ellenőrzését, rendszeres időközönként, a használati utasításban leírtak szerint végezze. Ha a fűkasza valamelyik részét ki kell cserélni, vagy ha olyan javításokra van szükség, amelyek nincsenek leírva a használati utasításban, akkor forduljon a helyi kereskedőjéhez segítségért.
2. Soha, semmilyen körülmények között ne próbálja szétszerelni, vagy módosítani a fűkaszát, mert ez meghibásodást vagy a fűkasza károsodását okozhatja.
3. A fűkasza bármilyen karbantartása vagy ellenőrzése előtt mindig kapcsolja ki a fűkasza motorját.
4. A vágóeszköz köszörülése, leszerelése és újra telepítése során, a sérülések elkerülése érdekében, csak megfelelő szerszámokat és berendezéseket használjon.
5. Amikor a vágóeszközt vagy bármely más alkatrészt újra telepíti, vagy amikor olajat és egyéb kenőanyagokat cserél, akkor csak ehhez a fűkaszához engedélyezett termékeket használjon.

A FŰKASZA ÖSSZESZERELÉSE

■ A motor és a flexibilis hajtótengely



1. Csavarja ki a fűkaszamotor tengelykapcsolóházán lévő rögzítő csavart, és illessze be a flexibilis hajtótengely csőburkolatát, majd helyezze vissza a csavart, és húzza meg értelemszerűen. Legyen figyelmes, hogy a flexibilis csőburkolatban lévő hajtótengely, csatlakozzon a tengelykapcsolóházban lévő furattal.
2. A motor tengelykapcsolóházán (3) emelje fel a biztonsági csapot (1), és illessze be a flexibilis hajtótengely csőburkolatát (2). Legyen figyelmes, hogy a flexibilis csőburkolatban lévő hajtótengely (4), csatlakozzon a tengelykapcsoló tengelyének hornyába. Ezután engedje le a biztonsági csapot a hajtótengely reteszeléséhez és rögzítéséhez.
3. Csatlakoztassa a kapcsoló vezetékét a csőburkolaton és a motoron. Vigyázzon, hogy a csatlakozó résznél a vezetékek ne érintkezzenek egymás között.

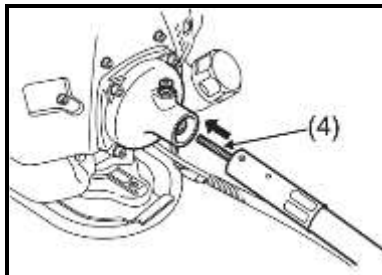
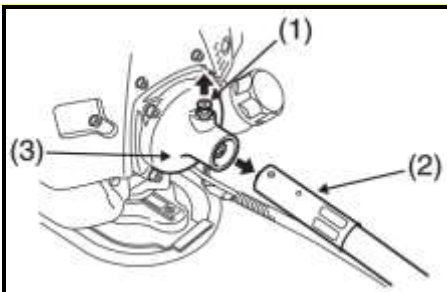

■ FOGANTYÚ

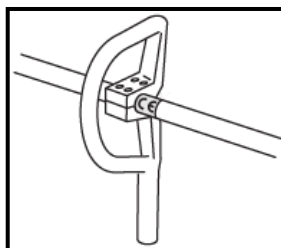

1. Csavarja le a fogantyú mind a 4 merülőcsavarját.
2. Helyezze a fogantyút a fűkasza szára, és húzza meg ismét mind a 4 csavart.

■ VÉDŐBURKOLAT

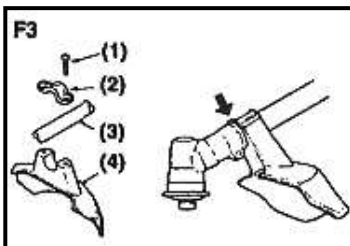

Rögzítse a védőburkolatot a mellékelt három csavarral. Rögzítse a felső részét a bilincsen keresztül 2 csavarral (M5x20), tegyen egy anyacsavart a védőburkolat alsó oldalán lévő horonyba, és húzza meg érzéssel. A védőburkolat alsó részén helyezze be a csavart (M5x40) a védőburkolaton és a fogaskerékes szögáttételen át. Helyezzen alátétet a csavar mindkét oldalára, végül egy anyát, és húzza meg érzéssel.

- | | |
|------------|-----------------|
| 1) Csavar | 3) Fűkasza szár |
| 2) Bilincs | 4) Védőburkolat |

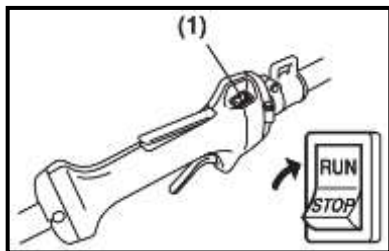

■ GÁZKAR

Az aktiváláshoz állítsa a főkapcsolót RUN állásba.

- (1) RUN / STOP kapcsoló
- (2)

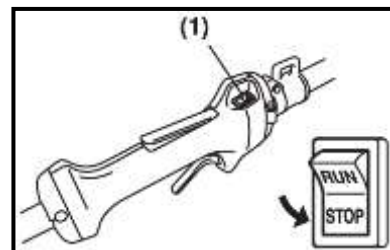

■ A GÁZVEZETÉK CSATLAKOZTATÁSA



VIGYÁZAT!

A vezeték telepítése után ellenőrizze, hogy a gázhuzal be van-e helyezve a gázfogantyúba. Ha nem, akkor ez nagyon veszélyes, mert a motor pörög a gázfogantyú szabad alaphelyzetében is.

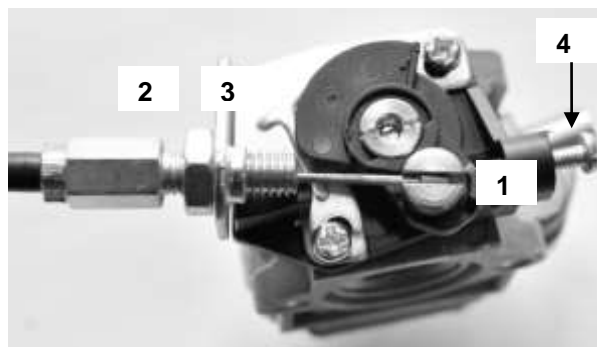

Helyezze a gázhuzal fejét az arra rendeltetett fém vágatba (1) A beállítócsavarral (2), úgy kell beállítani a huzal feszültségét, hogy a gázfogantyún lévő gázkarnak legyen kb. 2 - 3 mm üresjárata. Ezután, húzza meg a rögzítő anyacsavart (3) a beállítócsavaron. Az alapjárat állítható az arra rendeltetett beállítócsavarral (4).



A gázkar járatát határoló beállítócsavart (1), mindig teljesen ki kell csavarni; különben a gázkar járata határolt marad.

Csak bizonyos modellek.

■ A FÉM VÁGÓSZERSZÁM TELEPÍTÉSE

1. Helyezze a belső hordozót a hajtótengelyre.
2. Helyezze a fém vágószerszámot a hajtótengelyre.
3. Helyezze a külső hordozót a hajtótengelyre (a domború oldal kell, hogy kívül legyen)
4. Helyezze az alátétet és az anyacsavart a hajtótengelyre.
5. Illeszse be az imbuszkulcsot (5 mm) és húzza meg az anyacsavart (bal menet) a T-kulccsal.



1



2



3



4



5.

■ A DAMILORSÓ HÁZ ÖSSZESZERELÉSE



FIGYELMEZTETÉS!

Ne használjon 2,5 mm-nél vastagabb damilt. A damil szálát mindig az orsó forgásával ellentétes irányába kell feltekerni az orsóra. Az alátéteket mindig a rugó alá, a damilorsó ház alsó részébe, illetve a rugó fölé damilorsó ház felső részébe kell elhelyezni.



1. a ház felső része



2. belső orsó



3. a ház alsó része



4. rugó



5. 2 x alátét



Nyomja össze a két felet ott, ahol a bemetszések vannak (nyomja össze és csavarja el). A két rész szétválasztásához forgassa el az alsó részt.



Vágjon kb. 2,5 m új damilszált.



Készítsen egy hurkot a damilszál közepén.

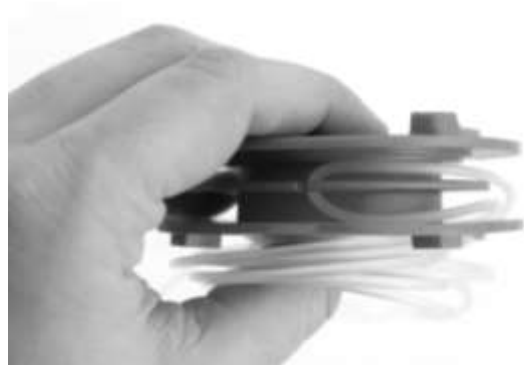

Helyezze a hurkot, amelyet a damilszál közepén készített, a belső orsó középső kamrájában lévő bemetszésbe.



A damilszál az orsó forgásának irányával ellentétes irányban van feltekerve. A damilszál két vége az orsó külön saját vágataiba kell, hogy feltekerve legyen, anélkül, hogy keresztezzék egymást.



Helyezze a damilszál végét (kb. 20 cm) a bevágásba, hogy ne tekerődjön le.



A damilszál mindkét végét fűzze be a ház alsó részén levő furatokba.



Helyezze az orsót a ház alsó részébe. Vigyázzon, hogy a szál ne kerüljön az orsó alá.



Szerelje össze az orsóház alsó és felső részét úgy, hogy az alsó részén lévő fogak beilleszkedjenek a felső részén lévő hornyokba. Ezután nyomja össze a házat, és kissé csavarja el az egyik felet, hogy bekattanjon a zár.



Az összeszerelt orsóház (felső oldal)
Fogja meg a damil két végét, és húzza kifelé mind a két végét úgy, hogy kihúzódnak a furatokból.

■ A DAMIL VÁGÓSZERSZÁM TELEPÍTÉSE (OPCIONÁLIS)

LÁBJEGYZET:

Óvatosan tárolja a szegecset és a penge felszereléséhez szükséges tömítéseket, hogy ne veszítse el őket.

1. Helyezze a belső konzolt a tengelyházba.
2. Húzza meg a menetfejet (bal menet)
3. Helyezze be a szegecset (Hatlapú kulcs, 5. sz.) Oldalról, és közepes erővel húzza meg a fejet (bal menet).
4. A belső orsó menetes menetét fel kell tekerni a nyíl irányába vagy a fej forgásának ellentétes irányába.



1



2



3

■ VÁGÓSZERSZÁMOT RÖGZÍTŐ ALKATRÉSZEK



1. belső hordozó



2. külső hordozó



3. alátét



4. anya

ÜZEMANYAG



FIGYELMEZTETÉS!

- Az üzemanyag nagyon gyúlékony. Ne dohányozzon, ne használjon és ne okozzon nyílt tüzet vagy szikrát az üzemanyag közelében.
- A motor beindítása előtt törölje szárazra a kiömlött üzemanyagot.
- Az üzemanyagtartály feltöltése előtt állítsa le a fűkasza motort, és várja meg, amíg lehűl.
- Motor hűtésére és üzemanyag kezelésére rendeltetett térség közelében tilos nyílt tüzet használni.



FONTOS

Soha ne használjon négyütemű motorhoz, vagy kétütemű vízhűtéses motorhoz rendeltetett olajat, mert az bekormozhatja a gyújtógyertyát, eltömítheti a kipufogót és rátapadhat a dugattyúgyűrűre.

- Egy hónap vagy annál hosszabb ideig használaton kívül hagyott üzemanyagkeverék eltömítheti a karburátort vagy meghibásodásokat okozhat a motorban. Öntse a maradék üzemanyag-keveréket egy légmentesen záródó fémtartályba, szorosan zárja le és tárolja sötét és hűvös helyen.





FIGYELMEZTETÉS!

Csak olyan tartályokat használjon, amelyek alkalmasak tankolásra és üzemanyag tárolásra. Öntsön megfelelő olaj és üzemanyag keveréket a tartályba, alaposan rázza fel és csak ezt követően öntse a készülékbe.

Keverék táblázat

Az üzemanyag-olaj keverék aránya a következő:

40: 1 (benzín) : (olaj)	(2,5% keverék)
	
Benzin	Olaj kétütemű motorokhoz
1 l	25 ml
5 l	125 ml
10 l	250 ml
20 l	500 ml

HASZNÁLAT

■ A HIDEG MOTOR INDÍTÁSA



FIGYELMEZTETÉS!

- A motor beindítása előtt ellenőrizze, az egész fűkaszát, laza alkatrészek, csavarok, üzemanyag szivárgás, vagy a vágószerszám helyes telepítése és biztonságos rögzítése szempontjaiból.
- Helyezze a fűkaszát sima és szilárd felületre. Tartsa távol a vágószerszámot a környező egyéb tárgyaktól.
- A motor beindítása előtt öntsön üzemanyagot az üzemanyagtartályba. Használjon a használati utasításban előírt keveréket.

A gázkaron lévő RUN/STOP kapcsolót, kapcsolja RUN állásba. Nyomja be a karburátor alján található üzemanyag-szivattyút (2) kb. 6-7 x. A légszűrő fedelén található jeleknek megfelelően, a fojtószelepkart (2) helyezze a zárt jel felé (felső helyzet).

Húzza meg a kézi indítókart (a motor hátsó részén), ahányszor a motor beindításához szükséges.

Amikor a motor beindul (kb. 5-10 másodperc elteltével), tegye a fojtószelepkart az alsó helyzetbe. Hagyja a motort kb. 2-3 percig felmelegedni. Ezzel a fűkasza használatra kész.

A fojtószelepeknek csak a hideg motor beindításához kell felső helyzetben lennie. Kapcsolja ki a motort a RUN/STOP kapcsoló, STOP állásba kapcsolásával.



1. Fojtószelepkar

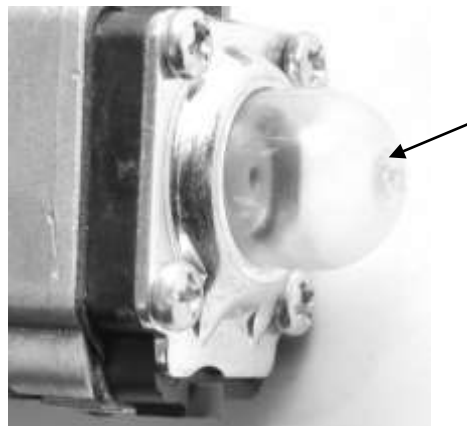

2. Üzemanyagszivattyú

A MOTOR ÚJRA INDÍTÁSA

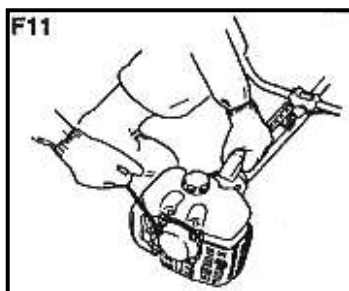

Ha újra akarja indítani a már felmelegedett motort, csak húzza ki az indítókart.

A RUN/STOP kapcsoló, RUN állásba kell, hogy legyen.

A MOTOR LEÁLLÍTÁSA

1. Állítsa vissza a gázkart üresjáratba.
2. Nyomja RUN/STOP kapcsolót, STOP állásba.

A FÜNYÍRÁS - KASZÁLÁS

A FÉM VÁGÓSZERSZÁM HASZNÁLATA

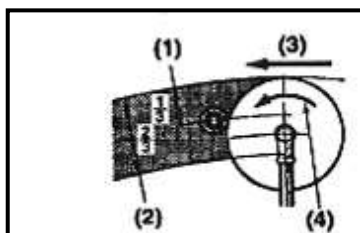

- Mindig úgy kaszálja a fűvet, hogy a fűkasza jobbról balra haladjon.
- A fém vágószerszám élének külső 1/3-a vág a legjobban. Az él ezzel a részével vágjon le bokrokat, valamint kemény és vastag gyomokat. Fiatal fű levágásához használhatja az él külsőszélétől mért 2/3-át.
- Állítsa be a motor fordulatszámát a kaszált növények keménységéhez illetve. A fiatal fű kaszálásához elegendő a közepes sebesség, bokrok, valamint kemény és vastag gyomok kaszálásához használja a legnagyobb sebességet.

- (1) Ágak és fák vágása esetében
- (2) Fű és gyom kaszálása esetében
- (3) Kaszálás / vágás iránya
- (4) A vágószerszám forgásiránya



FONTOS

A fúkasza alacsony sebességénél a fű, a gyom vagy a vékony ágak a rátekerednek a vágószerző tengelyére. Így a hajtótengely és a tengelykapcsoló gyorsabban kopnak.

A DAMIL VÁGÓSZERZÁM HASZNÁLATA

- A damil vágószerző nagyobb motorteljesítményt igényel. Vegye figyelembe, hogy a motor fordulatszámja 50% -kal alacsonyabb kell, hogy legyen, mint a fém vágószerző használata esetében.
- A damil vágószerző a damilszál forgásának erejével vágja le a fűvet. Ha a fűkaszáásra megpróbálja használni a forgó damilszál teljes hosszát, az ellenállás miatt a motor fordulatszámja csökken, és ezzel a fűkaszáás minősége is. Nagy ellenállás esetén távolítsa el a damil vágószerzőt a fűtől, növelje a sebességet, és egyszerre csak kisebb fű területet próbáljon lekaszálni.
- Ha megpróbálja kaszálni a fűvet a fúkasza balról jobbra történő lengetésével, a hulladék fűdarabok elrepülnek a teste mellett, így nem piszkítja a ruháját.

KARBANTARTÁS

25 ÓRA HASZNÁLAT UTÁN

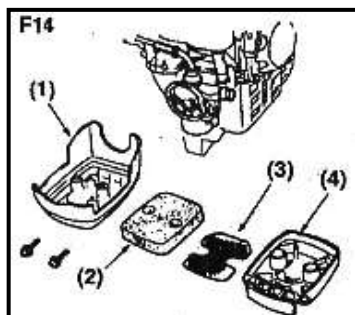

■ LÉGSZÜRŐ

Ellenőrizze és tisztítsa meg a szűrőbetétet meleg vízben, szükség esetén szappannal. Újra telepítése előtt szárítsa meg jól. Ha a szűrőbetét sérült vagy összezsugorodott, cserélje ki egy újra (F14).

- (1) Fedél
- (2) Szűrőbetét
- (3) Rögzítő
- (4) Aljzat



FONTOS

A maszatos légszűrő növelheti az üzemanyag-fogyasztást, miközben csökkenti a motor teljesítményét.

A fúkasza használata légszűrő nélkül vagy deformált szűrőbetéttel, rövidesen motorhibához vezet.

■ ÜZEMANYAG-SZÜRŐ

Szedje ki a szűrőt az üzemanyag-töltő nyílásából egy kis fém kampóval. Távolítsa el a szűrőt az üzemanyagtól, és tisztítsa meg sűrített levegő fújással (kompresszor).



FONTOS

A piszkos üzemanyagszűrő rossz motorgyorsulást okozhat.

■ Gyújtógyertya

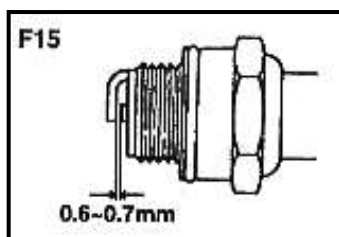

Csavarja le és ellenőrizze a gyújtógyertyát, és szükség esetén puhafém kefével távolítsa el a szennyeződést az elektródákról.

A gyújtógyertya elektródái közötti rést 0,6 - 0,7 mm-re kell állítani (F15).

■ A MOTORT HÜTŐ SZELLŐZŐ NYILLASOK

Ellenőrizze a motor hűtésére rendeltetett szellőző nyílásokat és a dugattyú hűtőbordáit körülvevő területet, és távolítsa el a hulladékot, amelyet a fűkasza működés közben felszedett.



FONTOS

Ha a fűkasza nincs kitisztítva; a hűtés hiányában túlmelegedhet, és a fűkasza akár meg is gyulladhat.

■ SZÖGFELSZERELÉS ÁTVITELE

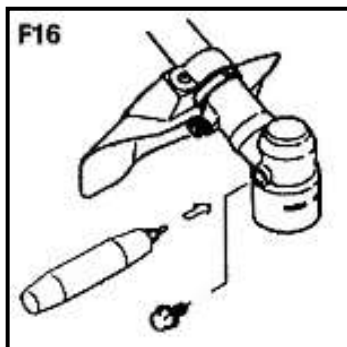

20 órás használat után (évente egyszer), a fűkasza fogaskerekes szögáttételét kenje meg többfunkciós kenőanyaggal.

■ A KARBURÁTOR BEÁLLÍTÁSA



FONTOS

A karburátor helytelen beállítása károsíthatja a fűkasza motort. A karburátor beállítását csak erre felhatalmazott szerviztechnikus végezheti.

■ AZ ALAPJÁRAT BEÁLLÍTÁSÁT LEHTŐSÍTŐ CSAVAR

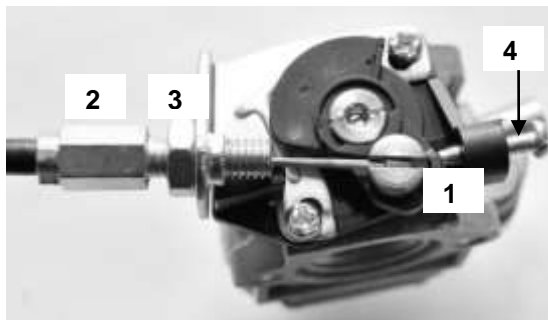

Az alapjárat beállítását lehetőssítő csavarral (4) állítsa be az alapjárat fordulatszámát 3000 és 3300 ford / perc közé, ha az alapjárat fordulatszáma túl magas, a vágószerszám alapjáratban is forogni fog.

TÁROLÁS ELŐTTI KARBANTARTÁS

1. Tisztítsa meg a fűkaszt a szennyeződésektől; ellenőrizze, hogy vannak-e sérült vagy laza alkatrészek. Ha valami rendkívülit fedez fel, javítsa ki, hogy a fűnyíró készen álljon a következő használatra.
2. A fűkasza tárolása előtt ürítse ki teljesen az üzemanyagtartályt, majd indítsa el a fűkaszt, és hagyja működni, amíg el nem fogyasztja a karburátorban maradt üzemanyagot, miután leállítja magát.

SZERVIZELÉS

Csak a gyártó eredeti utánpótlását, tartozékait és alkatrészeit használja. Ha a szerszám a rendszeres karbantartás és minőségellenőrzés ellenére sem működik megfelelően, akkor azt illetékes szervizügynöknek kell, hogy megjavítsa.

Mielőtt átadná a készüléket a szerviznek, győződjön meg arról, hogy megtisztította és eredeti csomagolásába rakta.

Soha ne merítse a szerszámot vagy annak bármely részét folyadékba.

MŰSZAKI ADATOK

Modell:	BG-TU430
A motor típusa:	1E40F-5
Motor típusa:	2 ütemű léghűtéses
Motor térfogata:	42,7 cm ³
Maximális motor teljesítmény:	1,35 kW
Fordulatszám	
• damil vágószerszám:	6525 fordulat / perc
• fém vágószerszám:	6900 fordulat / perc
A tengelyház hossza:	1500 mm
Fogantyú típusa:	Kétkezes
Üzemanyag:	Üzemanyag és olaj keveréke 40: 1 (2,5%)
Üzemanyagtartály kapacitás:	1,2 l
Vágószerszámok:	Damilszálás és fémkéses
Nettó tömeg:	7,6 kg
Bruttó súly:	8,2 kg
Hangnyomásszint Lp (A):	98,74 dB (A)
Lw (A) hangteljesítményszint:	111 dB (A)
Rezgések:	6310 m/s ² / 5597 m/s ²

Modell:	BG-TU520
A motor típusa:	1E44F-5
Motor típusa:	2 ütemű léghűtéses
Motor térfogata:	51,7 cm ³
Maximális motor teljesítmény:	1,45 KW
Fordulatszám	
• damil vágószerszám:	6525 fordulat / perc
• fém vágószerszám:	6900 fordulat / perc
A tengelyház hossza:	1500 mm
Fogantyú típusa:	Kétkezes
Üzemanyag:	Üzemanyag és olaj keveréke 40: 1 (2,5%)
Üzemanyagtartály kapacitás:	1,2 l
Vágószerszámok:	Damilszálás és fémkéses
Nettó tömeg:	8,6 kg
Bruttó súly:	9,2 kg
Hangnyomásszint Lp (A):	99,62 dB (A)
Lw (A) hangteljesítményszint:	111 dB (A)
Rezgések:	7401 m/s ² / 7660 m/s ²

MEGJEGYZÉS: Ez a használati utasítás a fent említett motorokra vonatkozik. A motor egyes modelljei közötti eltérések esetén az egyes motorok sajátosságai döntőek a technológia és az alkalmazás szempontjából.

Fenntartjuk a jogot, hogy előzetes értesítés nélkül változtassunk.