



TÍPUS: PN3800-6

HU

BENZINMOTOROS LÁNCFÚRÉS

HASZNÁLATI ÚTMUTATÓ



MEGJEGYZÉS!

HASZNÁLAT ELŐTT FIGYELMESEN OLVASSA EL A MELLÉKELT ÚTMUTATÓBAN FELTÜNTETETT UTASÍTÁSOKAT.

**FIGYELEM!**

TARTSA BE TELJES EGÉSZÉBEN A BIZTONSÁGI UTASÍTÁSOKAT ÉS ELJÁRÁSOKAT! AZ ÚTMUTATÓT NE DOBJA KI. ŐRIZZE MEG A KÉSŐBBI HASZNÁLATRA!

**FIGYELEM!**

A gyártó nem felel az eszköz helytelen használatából, helytelen karbantartásából vagy az alkatrészek cseréje, valamint módosításból tett beavatkozásokból eredő károkért. Beavatkozást csak az eszköz gyártója által meghatalmazott szervíz végezhet.

**FIGYELEM!**

Ne dobja ki az útmutatót. Őrizze meg a későbbi használatra (pl.: tulajdon átruházásnál)! **OLVASSA EL ÉS TANULJA MEG AZ ÚTMUTATÓBAN FELSOROLT UTASÍTÁSOKAT ÉS FIGYELMEZTETÉSEKET!**

**FIGYELEM!**

Az eszköz nem alkalmas potenciálisan robbanásveszélyes környezetben történő munkavégzésre!

FONTOS

Ezen jelzés fontos utasításokat jelöl, melyeket be kell tartani, mechanikai sérülés, illetve az üzemzavar elkerülése érdekében.

ELSŐ A BIZTONSÁG

A különleges figyelmeztetések ezen útmutatóban  szimbólummal kerültek megjelölésre és különleges kritikus szempontokat igényelnek, melyeket be kell tartani, a testi sérülések megakadályozása érdekében. Ezért, kérjük Önt, minden utasítást és külön figyelmeztetést figyelmesen olvasson el és azokat következetesen tartsa be.

FIGYELEM: bármilyen munka megkezdése előtt, ellenőrizze le hogy az eszköz ki van-e kapcsolva.

Minden forgó alkatrészt rendszeresen kenjen meg.

**FIGYELEM!**

Ne terhelje túl az eszközt. A túlterhelés és a többszöri motorblokádn megkárosíthatja az eszközt, annak következtében pedig a termék élettartama lerövidül.

ÁLTALÁNOS BIZTONSÁGI UTASÍTÁSOK**FIGYELEM!**

Olvasson el minden biztonsági figyelmeztetést és utasítást, melyet ezen Útmutató tartalmaz. A biztonsági utasítások és figyelmeztetések be nem tartása, áramütés, tűz és/vagy súlyos sérülések kockázatával járhat embereknél és háziállatoknál. Őrizze meg a biztonsági utasításokat és figyelmeztetéseket (és azokat, melyek fel vannak ragasztva az eszközre) a továbbiakhoz.



FONTOS: A szervizelés fokozott figyelmet és tudást igényel, és csak minősített szerviz technikus végezheti. Szervizelés során csak eredeti Iskra cserealkatrészeket használjon. A biztonságos kezelésért, olvassa el és jegyezze meg az utasításokat, mielőtt használni kezdi a fűrészt. Tartson be minden biztonsági utasítást. A lent felsorolt utasítások be nem tartása komoly sérüléseket okozhat.



FIGYELEM: Figyelmesen olvassa el a teljes használati útmutatót, mielőtt használná a fűrészt. Figyelmesen tanulmányozza át a biztonsági előírásokat és a szimbólumokat, melyek figyelmeztetnek a biztonságra és a veszélyekre,

figyelmeztetésekre. Ezen biztonsági előírások az Ön biztonságát szolgálják és segítenek megelőzni a lehetséges súlyos sérüléseket. Ha előírás sérülésén használja a motorfűrész és csak is az előrelátott rendeltetésre, évekig fogja Ön biztonságosan és megbízhatóan szolgálni.



FIGYELEM: Fordítson figyelmet a felkiáltójelre, mert fontos biztonsági intézkedéseket jelöl. Figyelem szükségét jelent!!! Az Ön saját biztonságáról van szó.



FIGYELEM: A szerszám kezelése, idegen tárgy szembe való bejutását okozhatja, ami következményként a szem komoly sérülését okozhatja. Mielőtt elkezd használni a szerszámot, mindig vegyen fel védőszemüveget oldalirányú védőelemekkel és arcvédővel, amennyiben szükséges. Biztonsági maszkot javaslunk, széles látószöggel, a védőszemüveggel együtt történő használathoz, vagy oldalsó védőelemekkel rendelkező szabványos biztonsági szemüvegekkel történő használathoz. Mindig viseljen szemvédő felszerelést.

1. MUNKAHELYI BIZTONSÁG

- a) Gondoskodjon róla, hogy a munkahely tiszta és jól megvilágított legyen. A rendetlen és sötét környezet balesethez vezet.
- b) Ne használja az eszközt robbanékony környezetben, pl.: lobbanékony folyadékok, gáz és por közelében. Azon szikrák, melyek a motor működése során jönnek létre, a gáz és por gyulladáshoz vezethetnek.
- c) Ne engedélyezze, hogy a munkaterületen az eszközzel történő munkavégzés során gyermekek vagy harmadik személyek (szemlélők) tartózkodjanak. A figyelem elterelése, az ellenőrzés elvesztéséhez vezethet.

1.1 SZEMÉLYI BIZTONSÁG

- a) Az eszközzel történő munkavégzésnél legyen óvatos, mindig figyeljen arra, amit csinál és azt végezze értelemszerűen. Ne használja az eszközt, ha fáradt, kábítószert, alkohol vagy gyógyszerek hatása alatt áll. A figyelem pillanatnyi hiánya az eszközzel történő munkavégzés alatt, súlyos testi sérülésekhez vezethet.
- b) Használjon személyi védőfelszerelést. Mindig viseljen védőszemüveget, -kesztyűt, és hallásvédő eszközt. Személyi védőfelszerelés használata, a munkahelyi körülményekkel összhangban, mint a porvédő maszk, a csúszásmentes lábbeli, a sisak, a hallásvédők, csökkentik a testi sérülés veszélyét.
- c) Előzze meg az öngyulladását. Az eszközt, a villamoshálózatra való csatlakoztatása előtt, illetve annak felemelése vagy hordozása előtt, mindig győződjön meg előzőlegesen arról, hogy az eszköz kapcsolója ki van-e kapcsolva. Az eszköz hordozása, amely során az ujj a kapcsolón van, vagy bekapcsolt eszköz hálózatra való csatlakoztatása, balesetet okozhat.
- d) Az eszköz bekapcsolása előtt, vegyen le róla minden hosszabbítást és egyéb kulcsot. A kulcs, amelyet az eszköz forgó részén hagy, testi sérüléseket okozhat.
- e) Ne hajoljon túlságosan messzire. A munkavégzés alatt biztosítson magának kemény támaszt és jó stabilitást. Ezzel biztosítani fogja a jó vezérlést, a váratlan és előre nem látható helyzetek esetén is.
- f) Öltözzön fel megfelelően. Ne viseljen széles öltözéket vagy ékszereket. Gondoskodjon róla, hogy a haj, az öltözék és a kesztyű ne kerüljön érintkezésbe az eszköz mozgó részeivel. Az eszköz mozgó részei elkapathatják az öltözék széles részeit, az ékszereket, vagy a hosszú haját. A hosszú haját fogja össze és takarja le védőfelszereléssel.
- g) Amennyiben az eszköz rendelkezik porszívóval és porgyűjtő rendszer csatlakozójával, mindig biztosítsa annak szabályos felhelyezését és csatlakoztatását. A porgyűjtő rendszer használata csökkentheti a kibocsátásnak, illetve a por kár hatásainak való kitettséget.
- h) A készülék nem alkalmas csökkent képességekkel vagy korlátozott fizikai cselekvőképességgel élő személyek (beleértve a gyermekeket is), illetve kellő tapasztalat és tudás hiányával rendelkező személyek részéről történő használatra, kivéve, ha a biztonságukért felelős személy felügyelete alatt állnak, vagy részükre utasításokat adnak a készülék használatához.

1.2 A SZERSZÁM HASZNÁLAT ÉS KARBANTARTÁSA

- a) **Ne erőltesse túl az eszközt. Használjon munkálatainak megfelelő szerszámot.** A helyesen kiválasztott eszköz szabályosabban, jobban és biztonságosabban fogja elvégezni az adott feladatot, oly módon, amelynek rendeltetésére ki lett dolgozva.
- b) **Ne használja az eszközt, ha a be- és kikapcsoló nem működik.** Bármely olyan eszköz, amelyet kapcsolóval nem lehet használni, veszélyes és meg kell javítani.
- c) **Az eszközön történő bármilyen művelet előtt, akár beállítás, karbantartás, csere miatt, húzza ki a dugót a foglalatból.** Az olyan megelőző biztonsági intézkedések csökkentik az automatikus bekapcsolás veszélyét.
- d) **Amikor nem használja az eszközt (még ha rövid időre is), gyermekektől tartsa távol. Az eszköz használatát ne engedélyezze olyan személyek számára, akik nem ismerkedtek meg az Útmutatóban található utasításokkal.** A munkaeszköz képzetlen és hozzá nem értő felhasználók kezében veszélyes.
- e) **Az eszköz karbantartása. Ellenőrizze le a lehetséges helytelen beállítást, a mozgó részek gyenge illesztéseit, lehetséges törött részeket, és más feltételeket, amelyek az eszköz működésére kihatnak.** A nem megfelelően karbantartott munkaeszközök sok balesetet okoznak.
- f) **Gondoskodjon arról, hogy a vágófelületek élesek és tiszták legyenek.** A szabályosan karbantartott vágóeszköz használata és felügyelete könnyebb és biztonságosabb.
- g) **A szerszámot, a kellékeket, a hosszabbítókat stb. az utasítással összhangban használja, melyeket az Útmutató tartalmaz, valamint tartsa be a munkahelyi feltételeket, és a munkafeladatokat.** A szerszám, rendeltetésétől eltérő használata veszélyes helyzeteket okozhat.

1.3 SZERVIZ

A munkaeszközt csak az eszköz gyártója által meghatalmazott szerviznél szervizelje, kizárólag eredeti tartalék alkatrészeket használva. *Ezzel biztosítva van készülékének további biztonsági.*

1.4 ÓVINTÉZKEDÉSEK

ELSŐ HASZNÁLAT ELŐTT



- a) Figyelmesen olvassa el a használati utasításokat, ezen készülék helyes használata érdekében.
- b) Ezen készüléket sohasem használja alkohol hatása alatt, ha fáradt vagy kialvatlan, ha furcsán érzi magát gyógyszerek hatása alatt, illetve, ha pszichofizikailag nem érzi magát alkalmasnak a készülék használatára.
- c) A motort ne indítsa be zárt helyiségben. A kibocsátott gázok mérgező szén-monoxidot tartalmaznak.
- d) A készüléket sohasem használja a következő feltételek mellett:
 1. Ha a terep csúszós vagy más körülmény miatt a láb nincs stabil alapon.
 2. Éjjel, sűrű ködben, vagy amikor a láthatóság nagyon korlátozott és nincs rátekintése a területre, amelyen dolgozik.
 3. Vihar során, kiadós esőnél és villámlásnál, amikor erős szél fúj, és egyéb olyan időjárási feltételeknél melyek nem teszik lehetővé a készülék biztonságos használatát.
- e) A készülék első használata, egy tapasztalt személynek meg kell mutatnia a készülék helyes használatát.
- f) Fáradtság, kialvatlanság vagy fizikai kimerültség, a figyelem hiányát okozhatja, ami a balesetek és sérülések kockázatát növeli. Ezért csökkentse a készülék folyamatos használatának időtartamát körül-belül 30-40 percre és tartson pihenőket. A használat teljes időtartamának naponta legfeljebb 2 órának kell lennie, vagy lehetőség szerint kevesebbnek.
- g) Ezen utasításokat hozzáférhető helyen kell őrizni, úgy, hogy azok szükség vagy kétség esetén mindig fellapozhatók legyenek.
- h) Ezen utasításokat mindig mellékelje a készülékkel, ha eladja, kölcsönadja vagy más módon átadja tulajdonba.
- i) Ezen eszközt sohasem használják gyermekek vagy személyek, akik nem képesek teljességében megérteni ezen utasításokat.

MUNKAFELSZERELÉS ÉS VÉDŐÖLTÖZÉK

A. Amikor az eszközt használja, előírászerűen kell legyen felöltözve és védve, a következők szerint:

- (1) Sisak
- (2) Védőszemüveg és arcvédő
- (3) Vastag védőkesztyűk
- (4) Munkacipők vagy csúszásmentes csizmák
- (5) Fülvédők (fülhallgatók)

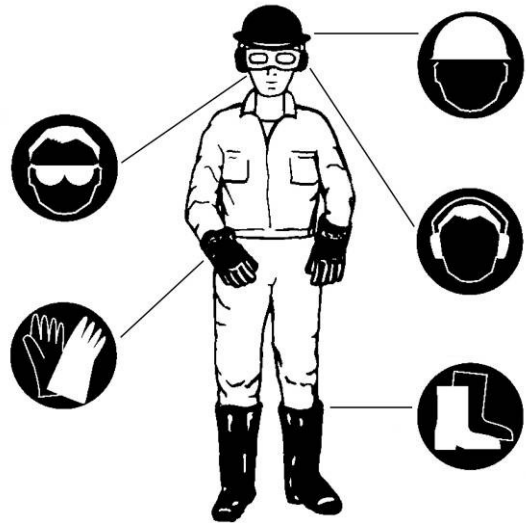

B. Legyen kéznél:

1. Megfelelő szerszám és éles pengék (derék körüli öv mellékelve)
2. Szabályosan összeállított üzemanyag
3. Kellékek a munkaterület elhatárolására (szalag, figyelmeztető jelzések)
4. Síp (az egymás közötti kommunikációhoz, vagy értesítéshez krízishelyzetben)
5. Balta vagy fűrész (akadályok eltávolítására)

C. Soha ne használja a készüléket, ha szakadt nadrágot, szandált visel vagy meztláb van kint.

2. FŐ ALKATRÉSZEK ÉS KAPCSOLÓK

1. Első kézvédő/láncfék
2. Indítókar
3. Indító / Szellőző gépház
4. Fojtó fogantyú
5. Fojtószelep kioldó
6. Hátsó markolat
7. Folytószelep kapcsoló
8. Bekapcsoló és kikapcsoló gomb
9. Üzemanyagtartály sapka

10. Olajtartály sapka
11. Első markolat
12. Láncc
13. Lánccvezető
14. Lánccfogó
15. Vezető
16. Hátsó kézvédő
17. Hangtompítódob

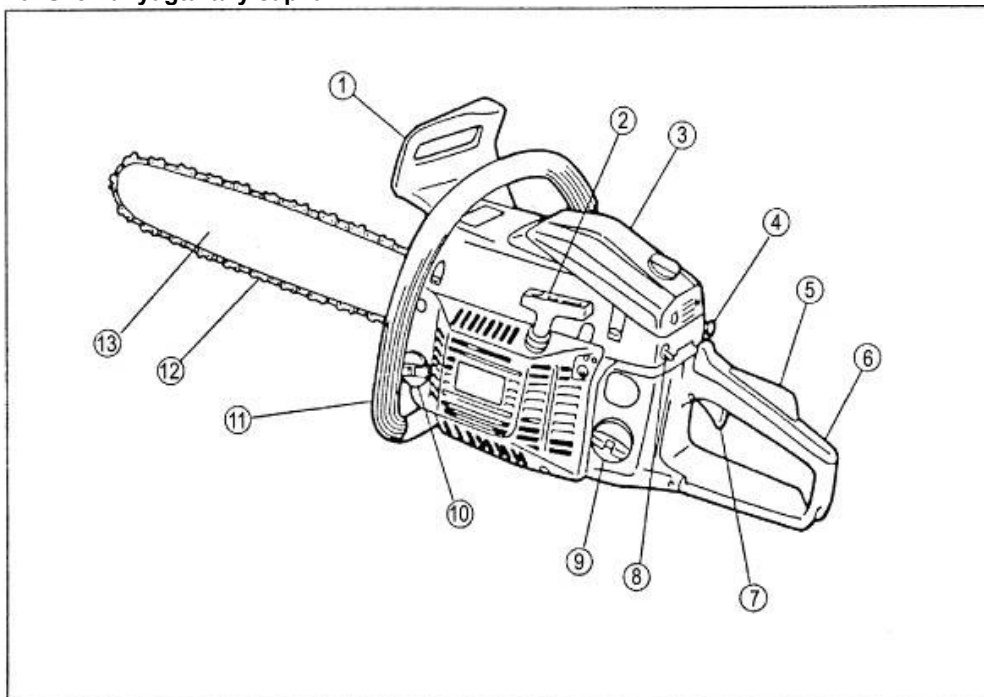

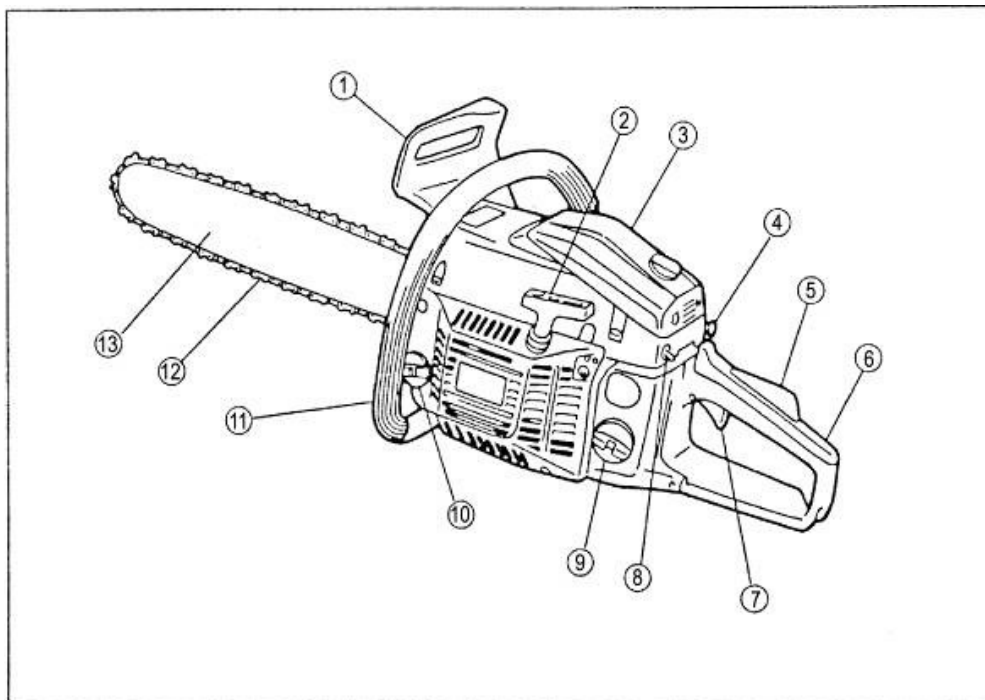
MŰSZAKI ADATOK

Motor típusa:	PN1E39F 2-taktni
Motor kapacitása:	37,2 cm ³
Motor hűtése:	Léghűtéses
Motor teljesítménye:	1,2 kW
Fordulatszám:	8500 min ⁻¹
Olaj és üzemanyag egyvelege:	40:1 (2,5%) – olaj 2 ütemű motorhoz
Üzemanyagtartály űrtartalma:	310 ml
Olajtartály űrtartalma:	210 ml
Indítórendszer:	Kézi indítás
Gyújtógyertya típusa:	L8RTF/Leidian
Olaj a lánchoz:	A motoros láncfűrész láncának megkenésére szolgáló olaj
Olajszivattyú rendszer:	Automata szivattyú szabályozóval
Súly (él és láncvezető orr nélkül):	4,5 kg
Láncvezető orr:	Fogas / 355 mm (14")
Hangnyomásszint L _{p(A)} :	107 dB(A)
Hangerőszint L _{W(A)} :	110 dB(A)
Rezgésszint:	6,3 m/s ² , K=1,5

ADATTÁBLA
Tartalom:

1. Szerszám modellszáma és típusa
2. Motor teljesítménye
3. Fordulatszám
4. Motor kapacitása
5. Motor típusa
6. Olaj és üzemanyag egyvelege
7. Súly
8. Gyártás éve
9. Sorozatszám
10. CE-megjelölés, a vonatkozó előírásoknak való megfelelésségről
11. Kereskedelmi megjelölés

 1.
3.
8.

 11.
2. 4.
5.
7.
6.
9.
10.

3. KÜLÖNLEGES BIZTONSÁGI ELŐÍRÁSOK

FIGYELEM: Az útmutató ezen részén található figyelmeztetések, megjelölések és utasítások az Ön biztonságát szolgálják. Az utasítások be nem tartása súlyos sérüléssel járhat.

ÁLTALÁNOS ÓVINTÉZKEDÉSEK

- **NE VÁGJON NÁDAT** sem alacsony növényzetet (kevesebb mint 76mm átmérővel).
- **A HANGTOMPÍTÓDOB FELÜLETE NAGYON FORRÓ** a láncfűrész használata alatt és után, tartsa testét a hangtompítóbódtól távol. A hangtompítóval való érintkezés súlyos égési sérüléseket eredményezhet.
- **MINDIG KÉT KÉZZEL TARTSA A LÁNCFŰRÉSZT** amíg a motor működik. Erősen fogja a markolatokat a hüvelykujjaival és ujjjaival.
- **SOHASEM ENGEDJE HASZNÁLNI A MOTOROS LÁNCFŰRÉSZT MÁS OLYAN SZEMÉLY ÁLTAL**, aki nem kapott utasítást a szabályos használatról. Ez a kölcsönadásra és a magántulajdonra is vonatkozik.
- **MIELŐTT BEKAPCSOLJA A MOTORT**, győződjön meg arról, hogy a fűrész nem érintkezik semmilyen tárggyal.
- **A LÁNCFŰRÉSZT HASZNÁLJA** kizárólag jól szellőztetett helyiségekben.



(1) Figyelmesen olvassa el a használati útmutatót.



(2) Kötelezően használjon sisakot, védőszemüveget és fülhallgatókat.



(3) Tartsa a fűrész erősen mindkét kezével amíg a motor működik.



(4) FIGYELEM! Visszapattanó ütés veszélye!



(5) FIGYELEM



(6) Vastag kesztyűt viselni.

(7) Vegyen fel biztonsági cipőket az áramütés elleni védelemért.

4. SZIMBÓLUMOK A KÉSZÜLÉKEN

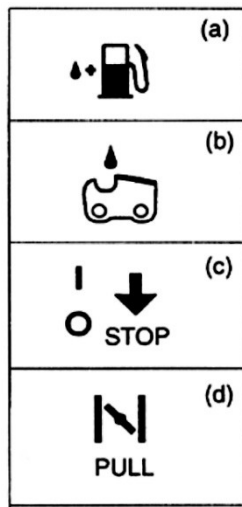

- (a) Az "üzemanyag és az olaj" töltőnyílása
Pozíció: üzemanyagtartály sapka.
- (b) "Lánc olaj" töltőnyílás
Pozíció: üzemanyagtartály sapka.
- (c) Kapcsoló szimbólum
Ha a kapcsolót átállítja "O" (STOP) a motor kikapcsol.
Pozíció: bal hátsó.
- (d) Folytószelep szimbólum
Húzza meg a fogantyút és zárja le a szelepet.
Pozíció: jobb hátsó.

	1 hideg motor	1 forró motor
Ručica kožnice lanca		
Prekidač paljenja i gašenja		
Pumpica za gorivo		
Ručica čoka (pozicija zatvoreno)		
Povucite ručku startera za paljenje motora		
Ručica čoka (dijelomično zatvoreno)		
Povucite ručku startera za paljenje motora		

5. VIGYÁZAT AZ ÜZEMANYAG KEZELÉSÉNÉL



- a) A motor üzemanyag egyveleggel működik, amely gyúlékony benzint tartalmaz. Soha ne tároljon üzemanyag edényt és sohasem töltsön az üzemanyagtartályba üzemanyagot olyan helyen, ahol kazán, kályha, fa, tűz, vagy elektromos szikrák találhatóak, vagy ahol hegesztési munkálatokat végeznek, illetve ahol bármilyen hűforrás vagy tűz található, amiktől az üzemanyag meggyulladhat.
- b) A használat vagy üzemanyagtöltés alatt dohányozni rendkívül veszélyes. Mindig ügyeljen arra, hogy ne közelítsen a készülékhez égő cigarettával.
- c) Az üzemanyag egyveleg hozzáadása előtt, először mindig állítsa le a motort és gondosan nézzen körül a környezetében, van-e a közelben szikrázás vagy nyílt láng.
- d) Az üzemanyagtöltést követően, tegye fel az üzemanyagtartály sapkát és utána vigye el a készüléket 3m-el vagy messzebb a töltés helyétől, majd csak azután indítsa be a motort.

5.1 ÜZEMANYAG



FIGYELEM

- ◆ Az üzemanyag nagyon gyúlékony anyag. Az üzemanyag közelében nem dohányozhat és nem okozhat tüzet vagy szikrákat.
- ◆ A motor beindítása előtt törölje meg a kiömlött üzemanyagot.
- ◆ Az üzemanyagtartály megtöltése előtt állítsa meg a motort és várja meg amíg az kihűl.
- ◆ Az üzemanyagtöltés helyszínén, valamint annak környékén nem lehet nyílt láng.



FONTOS

- ◆ Soha ne használjon 4 ütemű motorhoz szánt olajat vagy vízhűtéses 2 ütemű motorhoz szánt olajat, mivel a gyertya bemoszatolódhat, illetve a kipufogócső vagy a dugattyú karika is.
- ◆ Azon üzemanyag egyveleg, amely kihasználatlan maradt egy-két hónapig, bekenheti a karburátort vagy rendellenességet okozhat a motor működésében. Az üzemanyag egyveleg maradékát öntse ki légszigetelt fémedénybe, erősen zárja le és őrizze sötét, hűvös helyen.



Vigyázat: Üzemanyag töltésre és őrzésre csak olyan edényeket használjon, amelyek arra alkalmasak. Töltse ki az üzemanyag szabályos egyvelegét az edénybe, jól rázza össze és azután töltsé az eszközbe.



5.2 AZ ÜZEMANYAGTARTÁLY MEGTÖLTÉSE (NE DOHÁNYOZZON!)

- A tűz és az égési sérülések kockázata miatt, figyelmesen kezelje az üzemanyagot, annak gyúlékonysága miatt.
- Az üzemanyagot, arra alkalmas edényben keverje és tárolja.
- Az üzemanyagot kültéren keverje, ahol nincs szikra és láng.
- Válassza ki a helyszínt, állítsa meg a motort és hagyja hűlni mielőtt beleönti az üzemanyagot.
- Lassan lazítsa fel a sapkát az üzemanyagtartályon, a nyomás feloldása miatt és hogy az üzemanyag ki ne folyjon.
- A feltöltés után, a biztonság kedvéért jól zárja le a tartálysapkát.
- Törölje le a készülékből kifolyt üzemanyagot. Menj el 15 m távolságra az üzemanyagotöltés helyszínétől mielőtt beindítja a motort.
- Soha, semmilyen körülmények között sem próbálja meg elégetni a kiömlött üzemanyagot.

F5



ÜZEMANYAG

Keverjen ólommentes benzint, minőséges olajjal kétütemű motorokhoz az üzemanyag egyveleg elkészítéséhez.

F6

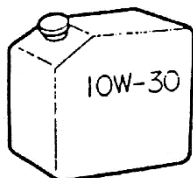

Feltétel:	Benzin : Olaj
Max. 20 óra használat	20 : 1 = 5% keverék
Több mint 20 óra használat	40 : 1 = 2,5% keverék
5% egyveleg példa:	
1 l üzemanyag	: 0,5 dcl olaj
10 l üzemanyag	: 5 dcl olaj

Javasolt egyveleg:

6. ÁLTALÁNOS ÓVINTÉZKEDÉSEK A FÜRÉSZELÉS HELYSZÍNÉN/MUNKATERÜLETEN

- He használja a fűrész fáról.
- Ne fűrészeljen létráról: ez nagyon veszélyes.
- Tartsa a szemlélőket és az állatokat a munkaterülettől távol. Ne engedje meg más személyek számára, hogy a közelben tartózkodjanak amikor beindítja a fűrész vagy vág vele.

MEGJEGYZÉS: A munkaterület mérete, a munkától is, illetve a fa, vagy a tárgy méretétől is függ amelyre vágni fog. Például, egy fa kivágása nagyobb munkaterületet igényel, mint más feladatoknál.

6.1 NYOMÁS ÉS HÚZÁS

A reakció ereje mindig ellentétes irányú, a lánc haladási irányával. Ezért a kezelőnek mindig készen kell állnia a húzóerő kezelésére, amikor a láncfűrész alsó részével vág, illetve a tolóerővel, amikor az felső szélével vág.

MEGJEGYZÉS: Az Ön fűrész teljesen le van tesztelve üzemileg. Normális hogy kisebb maradékokat fog találni az üzemanyagból a fűrészben.

6.2 KARBANTARTÁS

Soha ne használjon olyan láncfűrész, amely sérült, szabálytalanul van beállítva, vagy nincs teljesen

vagy biztonságosan összeszerelve. Ellenőrizze le, hogy a lánc megállt-e amikor elengedte a gázkart. Ha a lánc alacsony sebességgel mozog, talán szükség van a karburátor beállítására. Lásd az « Üzemeltetés – alacsony sebesség beállítása » utasításokban. Ha a lánc tovább forog alacsony sebességgel, miután a beállítást elvégezte, vegye fel a kapcsolatot a Homelite szervizzel, és ne végezzen vele munkát amíg meg nem javítják.

6.3 VISSZAPATTANÓ ÜTÉS MEGELŐZÉSE

A rotációs visszapattanó ütés akkor jelentkezik, amikor a mozgásban lévő lánc megérint valamilyen tárgyat a vezető veszélyes visszatérő sávjában. Az eredmény, hirtelen visszaható reakció, amely a vezetőt feldobja és hátra a kezelő felé. Ezen reakció az ellenőrzés elvesztését okozhatja, következményképp pedig súlyos sérüléseket okozhat.

7. AZ ALKATRÉSZEK CSATLAKOZTATÁSA

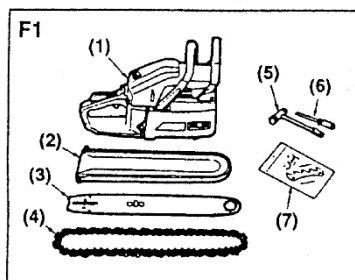

A standard csomag tartalmazza (F1)
 (1) töltőegység
 (2) Láncvezető orr védőmaszk (opcionális)
 (3) láncvezető orr
 (4) lánc

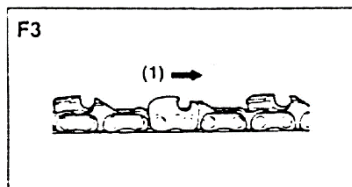
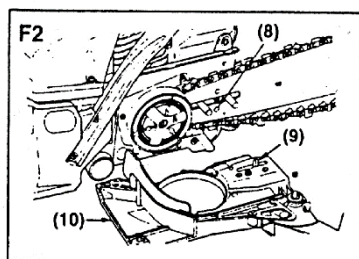

VESZÉLY: Soha ne indítsa be a motort mielőtt fel volna szerelve a láncvezető, a lánc, a meghajtó fedele és a tengelykapcsoló dob. Ha ezek az alkatrészek nincsenek rögzítve, a tengelykapcsoló leválhat vagy felrobbanhat, a kezelő pedig súlyosan megsérülhet.

FIGYELEM: A súlyos sérülések elkerülése érdekében olvassa el és tanulmányozza át az összes biztonsági utasítás ebben a fejezetben.

1. Mielőtt a fűrészben elkezdi dolgozni, mindig helyezze a kapcsolót üres helyzetbe «O».
2. Bizonyosodjon meg arról, hogy a láncfék nem fog aktiválódni, oly módon, hogy a láncfék fogantyúját / kézvédőt elhúzza az első markolat irányába, üzemi módba.
3. Viseljen kesztyűt amíg a láncon és a láncvezetőn dolgozik. Ezen alkatrészek élesek és fogazott szélekkel rendelkezhetnek.
4. Vegye le az anyacsavart a láncvezetőről kombinált kulcs segítségével vagy 5/8 colos kulccsal.
5. Vegye le a fedelet a gyújtógyertyáról és a láncvezető külső lapjáról.
6. Terítse szét a láncot és javítsa ki az esetleges hurkokat. A fogazatoknak a forgásirányban kell állniuk. Ha visszafelé vannak fordítva, fordítsa vissza őket.
7. Helyezze a láncot a láncvezetőre.
8. A láncot helyezze fel úgy, hogy a láncvezető hátsó oldalán hurkot képezzen.
9. Tartsa a láncot a vezetőn és helyezze a hurkot a lánckerékre.
10. Helyezze a láncvezetőt biztos felületre a csatlakozáshoz. A láncvezető ékeit be kell tolni a láncvezető réseibe.

MEGJEGYZÉS: Amikor a láncvezetőt felhelyezi az ékekre, ügyeljen arra, hogy a beállításra szolgáló csavar a láncfeszítő csavar részben helyezkedjen el.

11. Rögzítse a láncvezető külső lapját és ellenőrizze le, hogy a láncvezető foglalata lefelé helyezkedik-e el; a felső és az alsó széleknek szög alatt kell elfordulva állniuk a láncvezetőtől.
12. Helyezze fel a tengelykapcsoló fedelet és a láncvezető anyacsavarát.
13. A láncvezető anyacsavarját csak az ujjával szorítsa meg. A láncvezetőnek szabadon kell mozognia, hogy beállítható legyen a feszültség.
14. Távolítsa el a lánc kilazulását úgy, hogy láncfeszítő csavart elfordítja jobboldali irányban olyan hosszan, amíg a lánc rögzül a láncvezetőre és amíg a láncszemek nem kerülnek a láncvezető részeibe.
15. Emelje fel a láncvezető csúcsát, hogy láthassa hogy a lánc még laza-e.
16. Tegye le a láncvezető csúcsát, és a láncfeszítő csavart fordítsa fél fordulatnyira jobbra. Ismételje meg ezt az eljárást amíg a lánc kilazulása eltűnik.
17. Emelje a láncvezető csúcsát fel és határozottan szorítsa meg a láncfűrész anyacsavarát.

8. A MOTOR BEINDÍTÁSA

FIGYELEM: a teste helyezkedjen el a balra a vágásvonaltól. Soha ne tartsa a láncfűrész a lábai között és ne hajoljon a vágási vonal fölé.

1. Helyezze a motoros láncfűrész vízszintes felületre és győződjön meg róla, hogy a közvetlen közelben van-e olyan tárgy vagy akadály, amely a láncvezetővel vagy a láncsal érintkezhet.
2. Bal kézzel erősen fogja meg az első markolatot és helyezze jobb lábát a hátsó markolatra.

8.1 HIDEG MOTOR BEINDÍTÁSA

3. A láncfékot helyezze üzemhelyzetbe.
4. Az indítókapcsolót helyezze üzemhelyzetbe.
5. A befecskendező gombot 7-szer teljesen nyomja meg és engedje el.
6. Teljesen húzza ki a fojtószelep kart. A fojtószelep részleges pozíció automatikusan beállításra kerül amikor a kar a fojtószelepre van helyezve.
7. Húzza meg a berántókart amíg a motor be nem indul. Lassan húzza fel az indítókart, amíg nem érez ellenállást, majd pedig erősen rántsa felfelé. Ne húzza végig, mert az károsíthatja az indítót. Tartsa a kart a feltekerés alatt. Addig rántsa be a vezetékét, amíg a motor első alkalommal be nem indul (ne rántsa be öt alkalomnál többször).

MEGJEGYZÉS: Az új láncfűrész több próbálkozást igényelhet.

8. Tolja a fojtószelep kart egészen vissza.
9. Húzza az indítókart amíg a motor nem kezd el működni.

MEGJEGYZÉS: Engedje meg hogy a hőmérséklettől függően, a láncfűrész ilyen helyzetben működjön 15-30 másodpercig.

10. Nyomja meg és engedje el a fojtószelep kapcsolót. Nyomja meg a fojtószelep kapcsolót, ami felszabadítja a gáz zárót. Nyomja meg és engedje el a fojtószelep kapcsolót úgy, hogy a motor üresben járjon.

FIGYELEM: Ha nincs kiengedve a félgáz, amikor a láncfék fogantyú fékező pozícióban van, a láncfűrész súlyosan sérülni fog. Soha ne nyomja és ne tartsa benyomva a fojtószelepet amíg a láncfék fékező pozícióban van.

8.2 FORRÓ MOTOR BEINDÍTÁSA

Kövesse a hideg motor beindítására vonatkozó utasításokat, de ne próbálja meg a motort beindítani teljesen nyitott fojtószeleppel. A befecskendező gombot hét alkalommal nyomja meg és ismét engedje ki. Húzza ki a fojtószelep kart és tolja hátra az elsődleges üzem helyzetbe.

8.3 A MOTOR MEGÁLLÍTÁSA

Engedje ki a fojtószelep kapcsolót és hagyja a motort működni alapjáraton. A motor megállításához, állítsa a bekapcsoló gombot kikapcsolás helyzetbe « O ». Ne tegye a láncfűrészre a talajra amíg a lánc forog. A további biztonság érdekében, aktiválja a láncféket, amikor nem használja a láncfűrészre.

Ha a motoros láncfűrészre nem lehet megállítani a kapcsolóval, teljesen húzza ki a fojtószelep kart (a fojtószelep teljesen ki van nyitva) és aktiválja a láncféket a motor kikapcsolásához. Ha az indító gomb nem kapcsolja ki a láncfűrészre, amikor az kikapcsolásra van állítva « O », akkor a kapcsológombot minél előbb meg kell javítani, mielőtt a láncfűrészre újra használná, a bizonytalan körülmények és a súlyos sérülések elkerülése érdekében.

FONTOS: Ha a láncfűrészre már nincs szüksége, engedje fel a nyomást a tartályokban úgy, hogy fellazítja az olaj és az üzemanyagegyveleg tartályának sapkáját. Azután újra erősen zárja le a fedeleket. Mielőtt eltenné a láncfűrészre, várja meg amíg a motor kihűl.

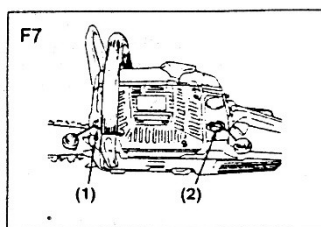

1. Töltse meg a tartályokat üzemanyaggal és olajjal, majd zárja le az üzemanyagtartály sapkákat. (F7)

- (1) Olaj a lánchoz
- (2) Üzemanyag
- (3) A motor bekapcsolására/kikapcsolására szolgáló gomb

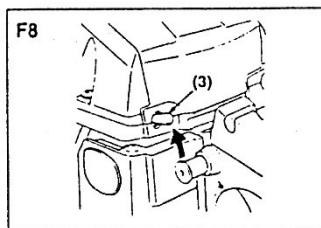

2. Helyezze a kapcsolót a "I" pozícióba. (F8)

3. Húzza ki a fojtószelep kart

- ha a láncfűrész hosszabb ideig nem működik, nyomja meg az üzemanyag szivattyút 5x

- az indítókart húzza meg elégszer, hogy az beindítsa a láncfűrészre.

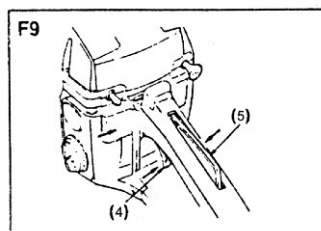

- Nyomja meg a fojtószelep kapcsolót, a fojtószelep kar visszaáll elsődleges helyzetébe. Ha a láncfűrész kikapcsol, újra húzza meg az indítókart, várjon amíg a láncfűrész kb. 1 percig működik alapjáraton, hogy a motor bemelegedjen, és utána megkezdheti a használatot. (F9)

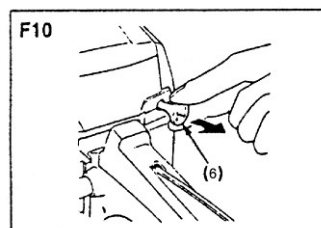

- (4) Folytószelep kapcsoló
- (5) Folytószelep kioldó
- (6) Folytószelep kar

4. Húzza a fojtószelep kart a zárt pozícióra. (F10)

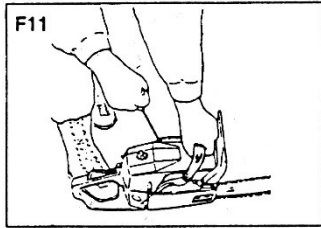
MEGJEGYZÉS

Ha a láncfűrész a kikapcsolás után azonnal bekapcsolja, hagyja a folytószelep kart a nyílt pozícióban.

5. Tegye a láncfűrész a talajra, majd erősen rántsa fel az indítókart. (F11)

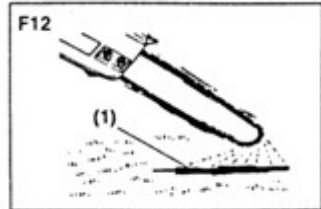
FIGYELEM

Legyen óvatos a motor indításánál. Amikor a elindul a motor, a lánc forog.

9. LÁNC – AZ ÉLESÍTÉS SZÖGE FENTRŐL

- (A) SZABÁLYOSAN 30° - a reszelő tartója meg van jelölve, így megkönnyíti a felső felület élesítési szögének megtartását.
- (B) KEVESEBB MINT 30° - átlós vágáshoz.
- (C) TÖBB MINT 30° - az éles széles túl gyorsan tompulnak.

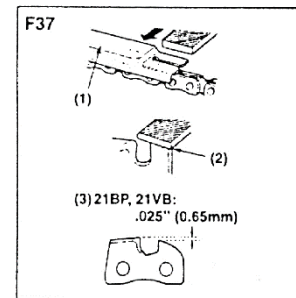
9.1 LÁNC – AZ ÉLESÍTÉS SZÖGE OLDALRÓL

- (D) SZABÁLYOSAN 80° - automatikusan beállításra kerül, amikor a reszelő tartójában megfelelő átmérőjű reszelőt használnak.
- (E) KAMPÓ – szaggat és gyorsan eltompul, növeli a visszapattanó ütés lehetőségét. Akkor jön létre, amikor túl kis átmérőjű reszelőt használnak, vagy amikor a reszelőt túl alacsonyan tartják.
- (F) HÁTRAFELE LÓG – magas nyomás szükséges, a láncvezető és a lánc szélsőséges kopását eredményezi. Akkor jelentkezik, amikor túl nagy átmérőjű reszelőt használnak, vagy amikor a reszelőt túl magasán tartják.

9.2 A MÉLYSÉGHATÁROLÓ KARBANTARTÁSA

- A mélységhatárolónak 0,6 mm kell lenni. Vizsgálja meg a mélységmérő mozgását körzővel.
- A lánc minden csiszolása alkalmával vizsgálja meg a mélységhatárolót.
- Egyenletesen reszeljen minden mélységhatárolót, lapos reszelővel (nincs mellékelve) és a mélységhatároló reszelőjével (nincs mellékelve). Használjon 0,6 mm-es reszelőt a mélységhatárolóhoz (0.025 in). Miután minden mélységhatároló le van reszelve, ismét visszaáll az elsődleges forma és pedig az első oldal lekerekítésével. Ennek során ügyelni kell arra, hogy a reszelő széle ne sértse meg a közeli láncszemeket.
- A mélységhatárolókat lapos reszelővel kell megmunkálni ugyanabban az irányban, mint amilyenben a kerek reszelővel a szomszédos fogak lettek megmunkálva. Ennek során vigyázzon, hogy a határolók lapos reszelővel történő reszelése alatt, ne érintkezzenek a fogazatok felületei.

FIGYELEM: A tompa vagy rosszul megélesített lánc a vágás során, a motor túl magas fordulatszámát okozhatja, így a motor károsodását eredményezve.

FIGYELEM: A lánc helytelen élesítése növeli a visszapattanó ütés lehetőségét.

FIGYELEM: Ha nem cseréli le vagy javítja meg a sérült láncot, súlyos sérülés léphet fel.

FIGYELEM: A fűrész lánc kifejezetten éles. A lánc karbantartása során mindig viseljen védőkesztyűt.

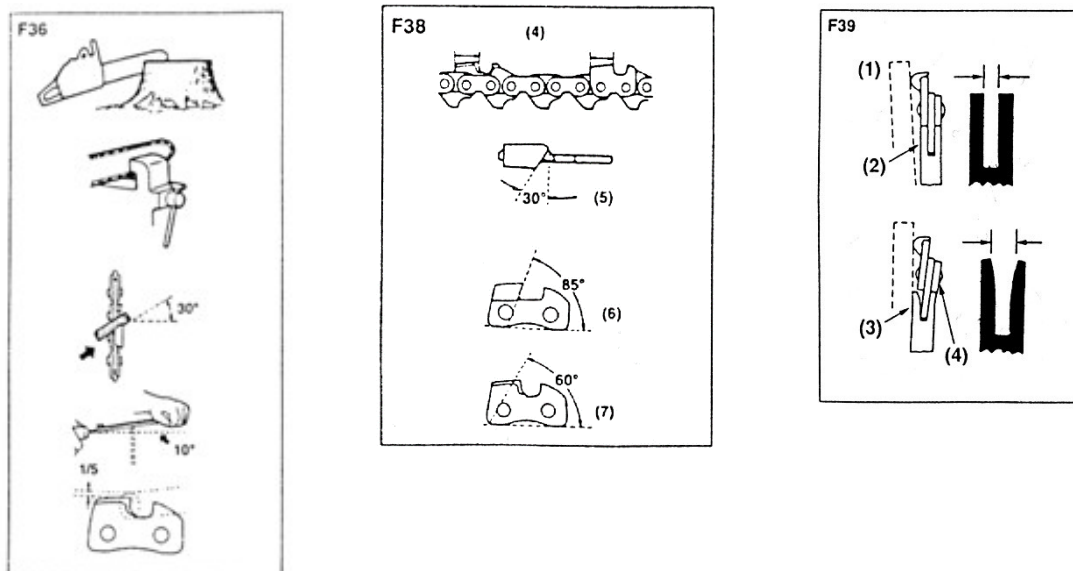

10. A LÉGSZŰRŐ TISZTÍTÁSA

MEGJEGYZÉS: Először mindig tisztítsa meg a szűrőt mielőtt a karburátort beállítja.

1. A légszűrőhöz és a karburátorhoz való hozzáféréshez, csavarozza le a három csavart amik tartják a cylinder fedelet.
2. Aktiválja a láncféket.
3. Emelje fel a cylinder fedél első oldalát a láncfék kar mellett.
4. Emelje fel a cylinder fedél hátsó oldalát a markolat mellett.
5. Mielőtt a légszűrőt leveszi a karburátorról, fújja ki vagy tisztítsa le a szennyeződéseket és a forgácsot a karburátor és az üreg körül amennyire csak lehetséges.

MEGJEGYZÉS: Mindenképp győződjön meg arról, hogy a fojtószelep kar ki van húzva, hogy a karburátor be ne szennyeződjön.

6. Távolítsa el a csavart, amellyel rögzítve van a légszűrő.
7. Helyezzen be lapos csavarhúzó a nyelvek közé és fordítsa el az ábrán bemutatott módon.
8. Emelje fel a légszűrőt a légszűrő foglatjáról.

Válasszon ki egyet a következő tisztítási eljárások közül:

9. A szűrő könnyű tisztítása érdekében, csapja néhányszor a filter sima, lapos felülethez, hogy a por és a szennyeződések nagyobb része kiszálljon.
10. Az alaposabb tisztításhoz, a szűrőt tisztítsa meg meleg szappanos vízben, mossa ki és szárítsa meg.

MEGJEGYZÉS: Alternatív módon, a filtert megtisztíthatja kompresszorral (mindig viseljen szemvédő felszerelést, a szemsérüléseket elkerülendő).

11. Ismét helyezze be a légszűrőt. Ellenőrizze le, hogy a nyelvek a légszűrőn, illeszkedjenek a foglalaton található csatornába, mielőtt a légszűrő rögzítésére szolgáló csavart újra erősen becsavarozná.

Az előszűrőt tisztítsa meg, az üzemanyagtartály minden 25. megtöltésének alkalmával, vagy szükség szerint akár gyakrabban is. Vegye le a henger fedelét, az indító alkatrészeket és a szellőztető gépház lapját, hogy a motor gépházának előszűrőjéhez hozzá tudjon férni.

MEGJEGYZÉS: Ha a szárításhoz fűjocsövet használ, fújja ki a szűrő mindkét oldalát.

10.1 A GYÚJTÓGYERTYA CSERÉJE

Csak identikus gyújtógyertyákat használjon cseréhez. Cserélje ki a gyújtógyertyákat minden hat hónapban vagy szükség szerint.

1. A gyújtógyertyát lazítsa ki balra a kulcs segítségével.
2. Vegye ki a gyújtógyertyát.
3. Csavarozza be kézzel az új gyújtógyertyát jobbra.

MEGJEGYZÉS: Vigyázzon, hogy a gyújtógyertyát ne csavarja bele átlósan, mert az a terméket súlyosan megkárosíthatja.

10.2 A MOTOROS LÁNCFŰRÉSZ TÁROLÁSA (EGY HÓNAPNÁL TOVÁBB)

1. Teljesen ürítse ki a tartályból az üzemanyagot és öntse benzineskannába.
2. Hagyja működni a motort működni amíg le nem áll. Ez eltávolítja a teljes üzemanyag/olaj egyveleget, ami leülepedhet és tönkre teheti az üzemanyagellátó rendszert.
3. Teljesen engedje ki a lánc olaját az arra előrelátott edénybe.
4. Távolítsa el minden szennyeződést a láncfűrésztől.
5. Helyezze el a láncfűrészt jól szellőző helyiségbe, gyermekektől távol.

MEGJEGYZÉS: Tartsa távol a láncfűrészt rozsdásodó tárgyaktól, mint például kertivegyszerektől, vagy jegesedés elleni sótól. Tartson be minden törvényi és helyi előírást, amely a biztonságos tárolásra és a benzinnel történő munkavégzésre vonatkozik.
A fennmaradó benzint kétütemű motorral rendelkező gépekre kell elhasználni.

SZERVÍZ

Bármilyen javításnál jótállási időn belül vagy azt követően jelentkezzen a meghatalmazott szervíznél, akik örömmel segíteni fognak. Ha a tápkábel megsérült, azt javasoljuk, biztonsági okokból keresse fel a meghatalmazott szervízt, ahol ki fogják cserélni.

Mielőtt szervízbe adja az eszközt, azt meg kell tisztítani minden szennyeződéstől és eredeti csomagolásban kell elvinni.